

HVZ-ECO



DE | Betriebsanleitung



Bitte beachten Sie, dass das Produkt ohne vorliegende Betriebsanleitung in Landessprache nicht eingesetzt / in Betrieb gesetzt werden darf. Sollten Sie mit der Lieferung des Produkts keine Betriebsanleitung in Ihrer Landessprache erhalten haben, kontaktieren Sie uns bitte. In Länder der EU / EFTA senden wir Ihnen diese kostenlos nach. Für Länder außerhalb der EU / EFTA erstellen wir Ihnen gerne ein Angebot für eine Betriebsanleitung in Landessprache, falls die Übersetzung nicht durch den Händler/Importeur organisiert werden kann.

Please note that the product may not be used / put into operation without these operating instructions in the national language. If you did not receive operating instructions in your national language with the delivery of the product, please contact us. In countries of the EU / EFTA we will send them to you free of charge. For countries outside the EU / EFTA, we will be pleased to provide you with an offer for an operating manual in the national language if the translation cannot be organised by the dealer/importer.

Inhalt

1	EG-Konformitätserklärung	3
2	Sicherheit	4
2.1	Definition Fachpersonal/ Sachkundiger	4
2.2	Begriffsdefinitionen	4
2.3	Sicherheitshinweise	4
2.4	Persönliche Sicherheitsmaßnahmen	6
2.5	Schutzausrüstung	6
2.6	Unfallschutz	6
2.7	Funktions- und Sichtprüfung	7
2.7.1	Mechanik	7
2.7.2	Hydraulik	7
2.8	Sicherheit im Betrieb	7
2.8.1	Trägergeräte / Hebezeuge	7
2.8.2	Sicherheit im Verlegebetrieb	8
2.8.3	Ermittlung der greiftechnischen Qualität	9
3	Allgemeines	10
3.1	Bestimmungsgemäßer Einsatz	10
3.1.1	Zubehörset	10
3.2	Verbundsteinformen	11
3.3	Übersicht und Aufbau	13
3.4	Technische Daten	13
4	Installation	14
4.1	Mechanischer Anbau	14
4.1.1	Einstecktaschen (optional)	15
4.1.2	Drehköpfe (optional)	15
4.2	Hydraulischer Anbau	16
4.3	Einstellung „Bypass-Ventil“	17
5	Einstellungen	18
5.1.1	Planumseite	18
5.1.2	Maschinenseite	20
6	Bedienung	30
6.1	Allgemein	30
6.2	Hinweise zur normgerechten Verlegung von Betonpflastersteinen	33
7	Wartung und Pflege	38
7.1	Wartung	38
7.1.1	Mechanik	38
7.1.2	Hydraulik	39
7.2	Störungsbeseitigung	40
7.3	Reparaturen	40
7.4	Prüfungspflicht	41
7.5	Hinweis zum Typenschild	42
7.6	Hinweis zur Vermietung/Verleihung von PROBST-Geräten	42
8	Schmieranweisung (Parallel-Gleitführungen)	43
9	Entsorgung / Recycling von Geräten und Maschinen	42

Änderungen gegenüber den Angaben und Abbildungen in der Betriebsanleitung sind vorbehalten.

1 EG-Konformitätserklärung

Bezeichnung: Hydraulische Verlegezange HVZ-ECO
Typ: HVZ-ECO
Artikel-Nr.: 51400034



Hersteller: Probst GmbH
Gottlieb-Daimler-Straße 6
71729 Erdmannhausen, Germany
info@probst-handling.de
www.probst-handling.com

Die vorstehend bezeichnete Maschine entspricht den einschlägigen Vorgaben nachfolgender EU-Richtlinien:
2006/42/EG (Maschinenrichtlinie)

Folgende Normen und technische Spezifikationen wurden herangezogen:

DIN EN ISO 12100

Sicherheit von Maschinen - Allgemeine Gestaltungsleitsätze - Risikobeurteilung und Risikominderung

DIN EN ISO 13857

Sicherheit von Maschinen - Sicherheitsabstände gegen das Erreichen von Gefährdungsbereichen mit den oberen und unteren Gliedmaßen

Dokumentationsbevollmächtigter:

Name: Jean Holderied
Anschrift: Probst GmbH; Gottlieb-Daimler-Straße 6; 71729 Erdmannhausen, Germany

Unterschrift, Angaben zum Unterzeichner:



Erdmannhausen, 19.06.2023.....
(Eric Wilhelm, Geschäftsführer)

2 Sicherheit

2.1 Definition Fachpersonal/ Sachkundiger

Installations-, Wartungs- und Reparaturarbeiten an diesem Gerät dürfen nur von Fachpersonal oder Sachkundigen durchgeführt werden!

Fachpersonal oder Sachkundige müssen für die folgenden Bereiche, soweit es für dieses Gerät zutrifft, die notwendigen beruflichen Kenntnisse besitzen:

- für Mechanik
- für Hydraulik
- für Pneumatik
- für Elektrik

2.2 Begriffsdefinitionen

Greifbereich:	<ul style="list-style-type: none"> • gibt die minimalen und maximalen Produktabmaße des Greifgutes an, welche mit diesem Gerät greifbar sind.
Greifgut (Greifgüter):	<ul style="list-style-type: none"> • ist das Produkt, welches gegriffen bzw. transportiert wird.
Öffnungsweite:	<ul style="list-style-type: none"> • setzt sich aus dem Greifbereich und dem Einfahrmaß zusammen. <i>Greifbereich + Einfahrmaß = Öffnungsbereich</i>
Eintauchtiefe:	<ul style="list-style-type: none"> • entspricht der maximalen Greifhöhe von Greifgütern, bedingt durch die Höhe der Greifarme des Gerätes.
Gerät:	<ul style="list-style-type: none"> • ist die Bezeichnung für das Greifgerät.
Produktmaß:	<ul style="list-style-type: none"> • sind die Abmessungen des Greifgutes (z.B. Länge, Breite, Höhe eines Produktes).
Eigengewicht:	<ul style="list-style-type: none"> • ist das Leergewicht (ohne Greifgut) des Gerätes.
Tragfähigkeit (WLL *):	<ul style="list-style-type: none"> • gibt die höchstzulässige Belastung des Gerätes (zum Anheben von Greifgütern) an. * = WLL → (englisch:) <u>W</u>orking <u>L</u>oad <u>L</u>imit
Bodennaher Bereich:	<ul style="list-style-type: none"> • das Greifgut muss unmittelbar nach dem Aufnehmen (z.B. von einer Palette oder von einem LKW) bis knapp über den Boden abgesenkt werden (ca. 0,5 m). Greifgut zum Transportieren nur so hoch wie nötig anheben (Empfehlung ca. 0,5 m über Boden).

2.3 Sicherheitshinweise



Lebensgefahr!

Bezeichnet eine Gefahr. Wenn sie nicht gemieden wird, sind Tod und schwerste Verletzungen die Folge.



Gefährliche Situation!

Bezeichnet eine gefährliche Situation. Wenn sie nicht gemieden wird, können Verletzungen oder Sachschäden die Folge sein.







Verbot!

Bezeichnet ein Verbot. Wenn es nicht eingehalten wird, sind Tod und schwerste Verletzungen, oder Sachschäden die Folge.



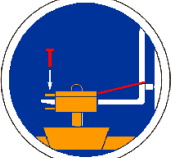

Wichtige Informationen oder nützliche Tipps zum Gebrauch.

1.1 Sicherheitskennzeichnung

VERBOTSZEICHEN			
Symbol	Bedeutung	Bestell-Nr.:	Größe:
	Niemals unter schwebende Last treten. Lebensgefahr!	29040210 29040209 29040204	30 mm 50 mm 80 mm
	Achtung Quetschgefahr! Nur an Handgriffen anfassen.	29040367	205x30 mm
WARNZEICHEN			
Symbol	Bedeutung	Bestell-Nr.:	Größe:
	Quetschgefahr der Hände.	29040221 29040220 29040107	30 mm 50 mm 80 mm
GEBOTSZEICHEN			
Symbol	Bedeutung	Bestell-Nr.:	Größe:
	Jeder Bediener muss die Bedienungsanleitung für das Gerät mit den Sicherheitsvorschriften gelesen und verstanden haben.	29040665 29040666	30 mm 50 mm
OPTIONAL 	Einstecktasche und Gabelstaplerzinken mittels Arretierungsschraube und Sicherungskette oder Seil sichern.	29040223 29040222	50 mm 80 mm

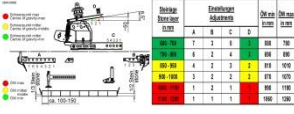
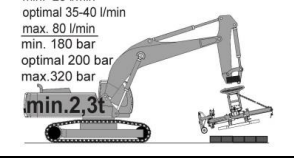
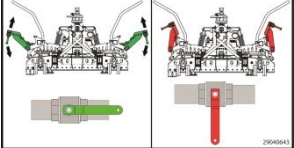
BEDIENUNGSHINWEISE

Symbol	Bedeutung	Bestell-Nr.:	Größe:																																							
 <table border="1" data-bbox="271 280 414 392"> <thead> <tr> <th rowspan="2">Einstellungsbereich</th> <th colspan="4">Einstellungsbereich</th> <th rowspan="2">Ölmax. [bar]</th> <th rowspan="2">Ölmax. [l/min]</th> </tr> <tr> <th>A</th> <th>B</th> <th>C</th> <th>D</th> </tr> </thead> <tbody> <tr> <td>1</td> <td>1</td> <td>2</td> <td>3</td> <td>4</td> <td>180</td> <td>300</td> </tr> <tr> <td>2</td> <td>1</td> <td>2</td> <td>3</td> <td>4</td> <td>180</td> <td>300</td> </tr> <tr> <td>3</td> <td>1</td> <td>2</td> <td>3</td> <td>4</td> <td>180</td> <td>300</td> </tr> <tr> <td>4</td> <td>1</td> <td>2</td> <td>3</td> <td>4</td> <td>180</td> <td>300</td> </tr> </tbody> </table>	Einstellungsbereich	Einstellungsbereich				Ölmax. [bar]	Ölmax. [l/min]	A	B	C	D	1	1	2	3	4	180	300	2	1	2	3	4	180	300	3	1	2	3	4	180	300	4	1	2	3	4	180	300	Einstellung der Hauptspannung (ÖW 570 – 1.470 mm)	29040596	280x100 mm
Einstellungsbereich		Einstellungsbereich						Ölmax. [bar]	Ölmax. [l/min]																																	
	A	B	C	D																																						
1	1	2	3	4	180	300																																				
2	1	2	3	4	180	300																																				
3	1	2	3	4	180	300																																				
4	1	2	3	4	180	300																																				
 <p>min. 25 l/min optimal 35-40 l/min max. 80 l/min min. 180 bar optimal 200 bar max. 320 bar min. 2,3t</p>	Trägergerät (Bagger) Anforderungen : Volumenstrom: mind. 25, optimal 35 - 40, max. 80 l/min. Betriebsdruck: mind. 180, optimal 200, max. 320 bar. Tragfähigkeit mindestens: 2,3 t	29040621	58x36 mm																																							
	Abstellhahn zur Sperrung der Seitenspannung (wenn nur mit der Hauptspannung gearbeitet wird).	29040643	95x50 mm																																							
 <p>Transportverriegelung Transport position Position de transport</p> <p>Abblockierung Operating position Position de travail</p>	Vor der Inbetriebnahme des Gerätes müssen unbedingt alle Transportklammern entriegelt werden.	29040630 (optional)	92x35 mm																																							

2.4 Persönliche Sicherheitsmaßnahmen



- Jeder Bediener muss die Bedienungsanleitung für das Gerät mit den Sicherheitsvorschriften gelesen und verstanden haben.
- Das Gerät und alle übergeordneten Geräte in/an die das Gerät eingebaut ist, dürfen nur von dafür beauftragten und qualifizierten Personen betrieben werden.



- Es dürfen **nur** Geräte mit **Handgriffen** manuell geführt werden.
Ansonsten besteht Verletzungsgefahr der Hände!

2.5 Schutzausrüstung

Die Schutzausrüstung besteht gemäß den sicherheitstechnischen Anforderungen aus:

- Schutzkleidung
- Schutzhandschuhe
- Sicherheitsschuhe

2.6 Unfallschutz



- Arbeitsbereich für unbefugte Personen, insbesondere Kinder, weiträumig absichern.
- **Vorsicht bei Gewitter – Gefahr durch Blitzschlag!**
Je nach Intensität des Gewitters gegebenenfalls die Arbeit mit dem Geräte einstellen.



- Arbeitsbereich ausreichend beleuchten.
- **Vorsicht bei nassen, angefrorenen, vereisten und verschmutzten Baustoffen!**
Es besteht die Gefahr des Herausrutschens des Greifgutes. → UNFALLGEFAHR!

2.7 Funktions- und Sichtprüfung

2.7.1 Mechanik



- Das Gerät muss vor jedem Arbeitseinsatz auf Funktion und Zustand geprüft werden.
- Wartung, Schmierung und Störungsbeseitigung dürfen nur bei stillgelegtem Gerät erfolgen!



- Bei Mängeln, die die Sicherheit betreffen, darf das Gerät erst nach einer kompletten Mängelbeseitigung wieder eingesetzt werden.
- Bei jeglichen Rissen, Spalten oder beschädigten Teilen an irgendwelchen Teilen des Gerätes, muss **sofort** jegliche Nutzung des Gerätes gestoppt werden.



- Die Betriebsanleitung für das Gerät muss am Einsatzort jederzeit einsehbar sein.
- Das am Gerät angebrachte Typenschild darf nicht entfernt werden.
- Unlesbare Hinweisschilder (wie Verbots- und Warnzeichen) sind auszutauschen.

2.7.2 Hydraulik



Alle Hydraulikleitungen und Anschlüsse vor jedem Arbeitseinsatz auf Dichtigkeit prüfen. Defekte Teile in drucklosem Zustand von Fachpersonal austauschen lassen.



Vor dem Öffnen von Hydraulikanschlüssen ist das Umfeld gründlich zu reinigen. Bei Arbeiten an der Hydraulikanlage ist auf Sauberkeit zu achten.



Die Hydraulikanschlussschläuche dürfen keine Scheuerstellen aufweisen und sich bei Hub- und Senkbewegungen an keinerlei hervorstehenden Kanten einhaken und somit abreißen.



Der Bediener des Gerätes hat selbst dafür Sorge zu tragen, dass der vorhandene Betriebsdruck, welcher zum Arbeiten mit dem Gerät erforderlich ist, konstant vorhanden ist.
Nur unter dieser Voraussetzung ist ein sicheres Greifen bzw. Heben und Transportieren der Greifgüter mit dem Gerät gewährleistet.

2.8 Sicherheit im Betrieb

2.8.1 Trägergeräte / Hebezeuge



- Das eingesetzte Trägergerät / Hebezeug (z.B. Bagger) muss sich in betriebssicherem Zustand befinden.
- Nur beauftragte und qualifizierte Personen dürfen das Trägergerät / Hebezeug bedienen.
- Der Bediener des Trägergerätes / Hebezeuges muss die gesetzlich vorgeschriebenen Qualifikationen erfüllen.



Die maximal erlaubte Traglast des Trägergerätes / Hebezeuges und der Anschlagmittel darf unter keinen Umständen überschritten werden!

2.8.2 Sicherheit im Verlegebetrieb



- Das Gerät nur an dessen Handgriffen in Position ziehen!
- Der Bediener muss das Gerät während des gesamten Transportes bis zum Absetzen ungehindert beobachten können



- Steinlagen nie außermittig aufnehmen, Kipp- und Verletzungsgefahr!
- Steinpaketlagen vorsichtig aufsetzen
- Sicherheit vor Schnelligkeit



- Der Aufenthalt unter schwebender Last ist verboten. Lebensgefahr!
- Arbeiten mit dem Gerät nur in bodennahem Bereich, nicht über Personen schwenken!
- Während des Verlegebetriebs, ist der Aufenthalt von Personen im Arbeits- und Fahrbereich verboten! Es sei denn, es ist unerlässlich, bedingt durch die Art der Geräteanwendung, z.B. durch manuelles Führen des Gerätes (an Handgriffen).
- Der Bediener darf den Steuerplatz nicht verlassen, solange das Gerät mit Steinpaketlagen belastet ist.
- Das Gerät darf nicht geöffnet werden, wenn der Öffnungsweg der Greifarme durch einen Widerstand (z.B. Steinstapel oder vergleichbares) blockiert ist!
- Lasten **niemals** schräg ziehen oder schleifen. Ansonsten könnten dadurch Teile des Gerätes beschädigt werden.
- Plombe für Maximal-Druckeinstellung nie ohne Rücksprache mit dem Hersteller entfernen!
- Festsitzende Lasten nicht mit dem Hebegerät losreisen.
- **Die Tragfähigkeiten und Nennweiten des Gerätes dürfen nicht überschritten werden.**

2.8.3 Ermittlung der greiftechnischen Qualität

Zum sicheren und reibungslosen Betrieb der Anlage/des Gerätes ist es unbedingt erforderlich, dass die Qualität der Steinlagen anhand der folgenden Vorgehensweise durchgeführt wird.:

Die Anzahl der zu greifenden Steine wird übereinander gestapelt, wobei die Steine auf der Hauptspannungsrichtung stehen, d.h. die Seite an der der Greifbacken der Hauptspannung angreift, ist dem Boden zugewandt.

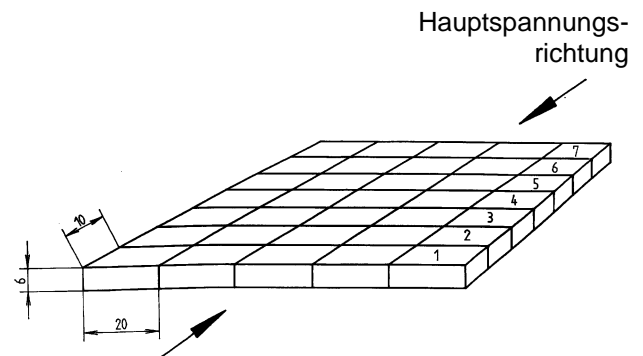

Kippt der „Turm“, dann besteht die Gefahr, dass die Steine beim Transport durchbrechen.

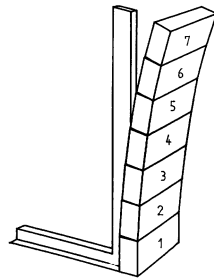

Steht der „Turm“, dann ist die Qualität der Steine in Ordnung

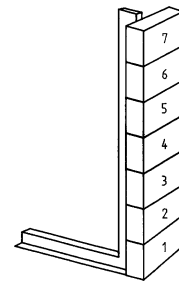

Die Steine haben „Füße“, z.B. durch verschlissene Steinformen

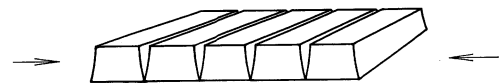

Die Steine haben „Bäuche“, z.B. durch eine zu nasse Mischung.

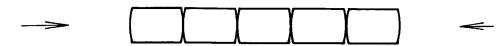

Abstreusand in der untersten Lage bilden „Brücken“.

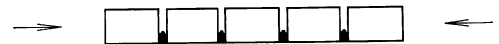

Abstandhalter gehen nicht über die ganze Höhe der Steine.

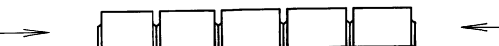

→ Die Steinlagen neigen zum „Durchbrechen“



3 Allgemeines

3.1 Bestimmungsgemäßer Einsatz

- Die hydraulische Verlegezange **HVZ-ECO** ist universell geeignet zur Verlegung aller marktüblichen Verbundstein-Verlege-Einheiten in Verbindung mit einem beliebigen Trägergerät (Minibagger, Hydraulikbagger).
- Seitens des Trägergerätes (Baggers), sind zwei voneinander getrennte hydraulische Steuerkreise zur Betätigung der **HVZ-ECO** erforderlich.
- Mit diesem Gerät **HVZ-ECO** kann jeweils eine Verbundsteinpaket-Lage abgegriffen und verlegt werden. Die Tragfähigkeiten und Nennweiten der hydraulische Verlegezange **HVZ-ECO** dürfen nicht überschritten werden.
- Es dürfen nur Steine einwandfreier Qualität gegriffen werden, sie dürfen keine "Füße, Bäuche und blinde Abstandhalter" haben. Dieses kann ein Herausfallen einer kompletten Steinlage bewirken.

Dieses Gerät ist serienmäßig ausgerüstet mit:

- Universell einstellbare Hauptspannweite, parallel auf wartungsfreier Stahl-Polyamid Gleitführung verfahrbar.
- Universell einstellbare Nebenspannweite zur exakten Formierung der Verlegeformation.
- Mit 2 Bedienbügeln zur optimalen Führung der Zange.
- Höhenverstellbare Auflage zur Einstellung der Greiftiefe.
- Mit Öldruckmanometer.
- Mit Druckbegrenzungsventil zur Absicherung vor Überlastung der Bauteile.
- Mit einzeln abgefederten Stahllamellen als Greifelemente.
- Universelle Baggeraufhängung mit hydraulischem Drehmotor (360°).

Voraussetzungen bei hydraulischem Antrieb (Arbeitshydraulik des Trägergerätes):

- Volumenstrom, nutzbar [l/min]: min. 25, optimal 35 bis 40, max. 80
- Betriebsdruck, nutzbar [bar]: min. 180, optimal 200, max. 320
- Rückstaudruck: max. 10 bar

Mindestbetriebsgewicht Bagger :

- ab ca. 2,3 t

(Betriebsgewicht kann je nach Baggertyp und Form variieren. Keine verbindlichen Angaben, muss im Einzelfall abgestimmt werden.)

3.1.1 Zubehörset

A	Rohrsteckschlüssel für Einstellung der Nebenspannung (7063.0001)
B	Inbusschlüssel SW08 zum Verschieben der Positionsadapterschiene (7063.0001)
C	Federstahl-Lamellen zur Verbreiterung der Backenbreite an der Hauptspannung (34010100)
D	Federstahl-Lamellen zur Reduzierung der Backenbreite an der Hauptspannung (34010016)

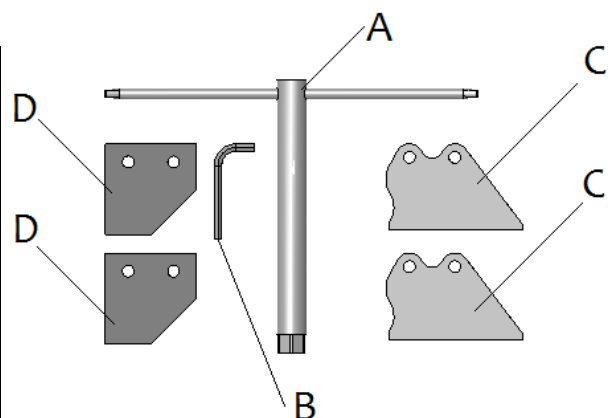

3.2 Verbundsteinformen

1.) Nachstehend abgebildete Verbundsteinformen 1 – 20 sind u. a. für maschinelle Verlegung geeignet. Es können auch andere Steinformen verlegt werden.

Voraussetzung ist, dass die Steine in maschinenverlegerechter Formation paketierr sind.

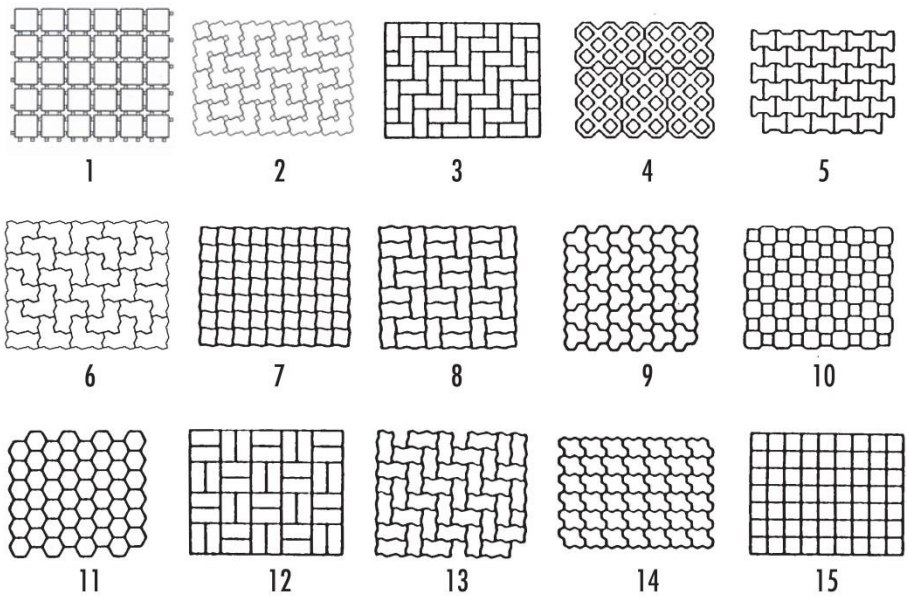

2.) Die Verbundsteinformen 16-20 sind mit Positionierungsadapter PA (4140.0003) zur maschinellen Verlegung geeignet.

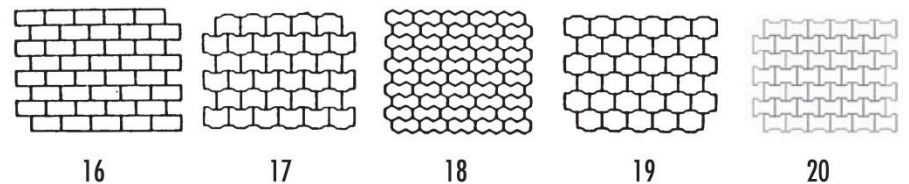

3.) Die Verbundsteinformen 21 – 25 sind mit Sonderadapter zur maschinellen Verlegung geeignet.

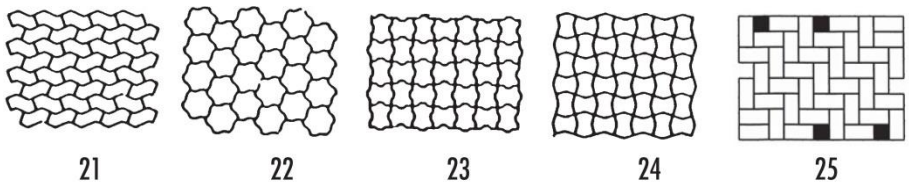

Sonderadapter z. B. für Verlegeeinheit 21 bis 24 oder ähnliche auf Anfrage (Formenzeichnung angeben).



- Das Gerät darf nur für den in der Bedienungsanleitung beschriebenen bestimmungsgemäßen Einsatz, unter Einhaltung der gültigen Sicherheitsvorschriften und unter Einhaltung der dementsprechenden gesetzlichen Bestimmungen und den der Konformitätserklärung verwendet werden.
- Jeder anderweitige Einsatz gilt als nicht bestimmungsgemäß und ist **verboten!**
- Die am Einsatzort gültigen gesetzlichen Sicherheits- und Unfallvorschriften müssen zusätzlich eingehalten werden.



Der Anwender **muss** sich vor jedem Einsatz vergewissern, dass:

- das Gerät für den vorgesehenen Einsatz geeignet ist
- sich im ordnungsgemäßen Zustand befindet
- die zu hebenden Lasten für das Heben geeignet sind

In Zweifelsfällen setzen Sie sich vor der Inbetriebnahme mit dem Hersteller in Verbindung.



ACHTUNG: Das Arbeiten mit diesem Gerät darf nur in bodennahem Bereich erfolgen! (→ Kapitel „Sicherheit im Betrieb“ und „Begriffsdefinitionen“)



Es dürfen **nur** Steinelemente mit parallelen und ebenen Greifflächen gegriffen werden!
Ansonsten besteht **Abrutschgefahr!**



NICHT ERLAUBTE TÄTIGKEITEN:

Eigenmächtige Umbauten am Gerät oder der Einsatz von eventuell selbstgebauten Zusatzvorrichtungen gefährden Leib und Leben und sind deshalb grundsätzlich **verboten!!**

Tragfähigkeiten (WLL) des Gerätes dürfen **nicht überschritten** und **Nennweiten/Greifbereiche** dürfen **nicht überschritten bzw. unterschritten** werden.

Alle nicht bestimmungsgemäßen Transporte mit dem Gerät sind **strengstens untersagt**:

- das Transportieren von Menschen und Tieren.
- das Greifen und Transportieren von Baustoffpaketen, Gegenständen und Materialien, die nicht in dieser Betriebsanleitung beschrieben sind.
- das Anhängen von Lasten mit Seilen, Ketten o.ä. an dem Gerät, außer an den dafür vorgesehenen Einhängeösen/-bolzen.
- das Greifen von Greifgütern mit Verpackungsfolie, da dabei **Abgleitgefahr** besteht.
- das Greifen von Greifgütern mit Reibbeiwert mindernder Oberfläche (z.B. abmehlende, behandelte, verschmutzte, angefrorene, beschichtete, lackierte Oberflächen), da dies zur Verminderung des Reibwertes zwischen Greifbacken und Greifgut führt → **Abgleitgefahr!**
Abhilfe: Bei Verschmutzung jeglicher Art ist zwingend eine Reinigung der Greifbacken und Oberfläche der Produkte im Bereich der Greifbacken **vor jedem** Greifvorgang erforderlich!
- das Greifen von Greifgütern, welche sich durch die Klemmkraft des Greifgerätes verformen oder brechen können!
- das Greifen von Greifgütern, welche sichtbare Beschädigungen aufweisen oder durch ihr Eigengewicht brechen können.
- das Greifen und Transportieren von konischen und runden Greifgütern, da dabei Abgleitgefahr besteht. (Abbildung rechts)
- Steinlagen, die „Füße“, „Bäuche“ oder „blinde Abstandshalter“ haben.

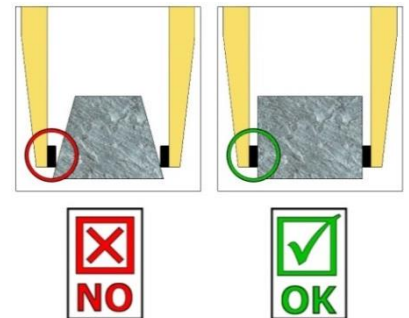

3.3 Übersicht und Aufbau

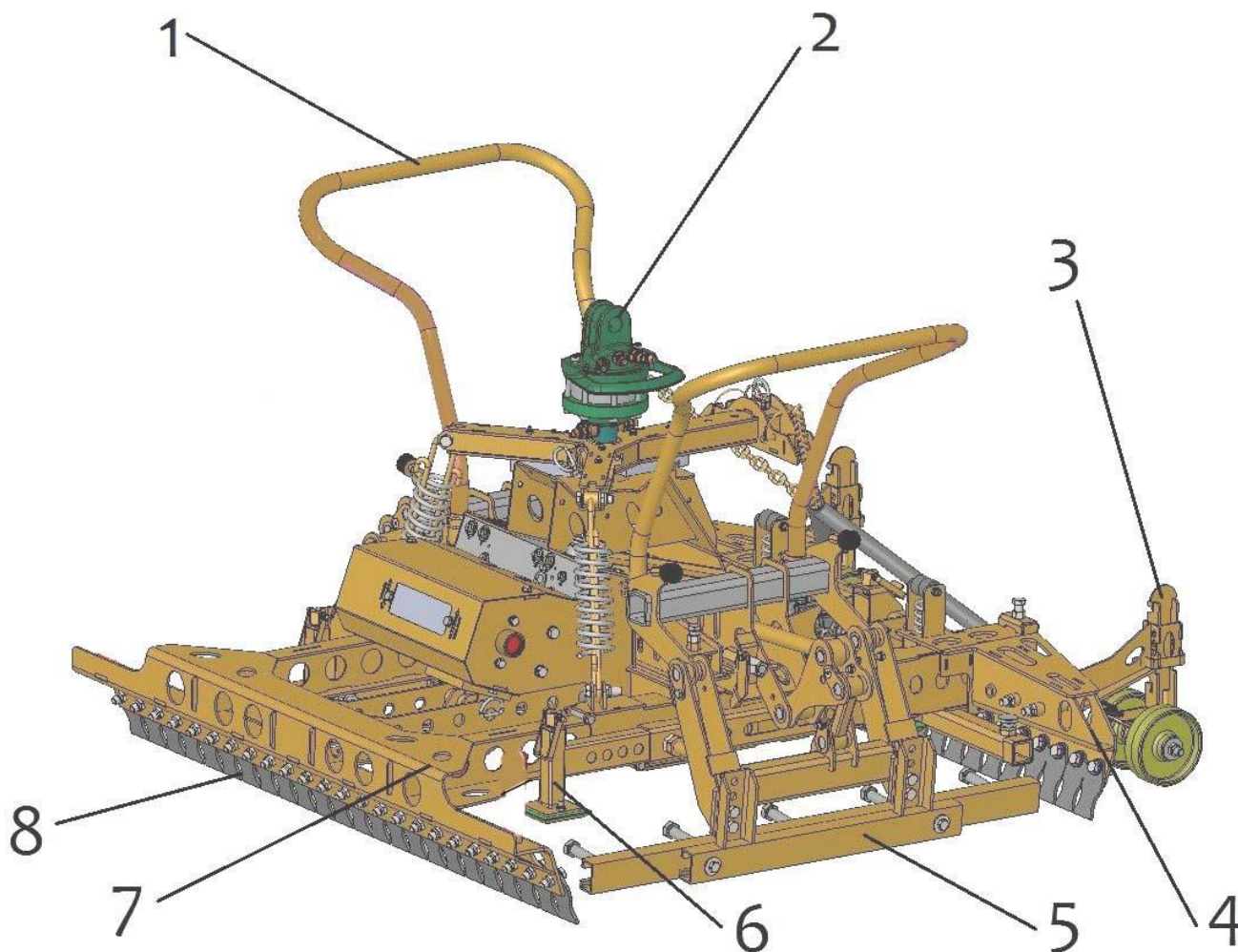

1	Bedienbügel	5	Seitenspannung
2	Drehkopf (360°)	6	Greiftiefeneinstellung
3	Einstellung Absetzrollen	7	Planumseitige Greifwange
4	Maschinenseitige Greifwange	8	Stahllamellen

3.4 Technische Daten

Die genauen technischen Daten (wie z.B. Tragfähigkeit, Eigengewicht, etc.) sind dem Typenschild zu entnehmen.

4 Installation

4.1 Mechanischer Anbau

Nur Original-Probst-Zubehör verwenden, im Zweifelsfall Rücksprache mit dem Hersteller halten.



Die **Tragfähigkeit** des Trägergerätes/Hebezeuges darf durch die Last des Gerätes, der optionalen Anbaugeräte (Drehmotor, Einstecktasche, Kranausleger etc.) und die zusätzliche Last der Greifgüter **nicht überschritten** werden!

Greifgeräte müssen **immer kardanisch** aufgehängt werden, so dass sie in jeder Position frei auspendeln können.



Auf **keinen** Fall dürfen die Greifgeräte auf **starre** Weise mit dem Hebezeug/Trägergerät verbunden werden!

Es kann in kurzer Zeit zum Bruch der Aufhängung führen. Tod, schwerste Verletzungen und Sachschaden können die Folge sein!



Bei Verwendung des Gerätes an optionalen Anbaugeräten (wie Einstecktasche, Kranausleger etc.) ist es aufgrund der möglichst niedrigen Bauweise des Gesamtgerätes (zur Vermeidung von Hubhöhenverlust) nicht auszuschließen, dass bei pendelnder Aufhängung des Gerätes und ungünstiger Positionierung bei Fahrbewegungen des Trägergerätes, das Gerät mit angrenzenden Bauteilen zusammenstoßen kann. Dies ist durch geeignete Positionierung des Gerätes und angepasster Fahrweise möglichst zu vermeiden. Daraus resultierende Schäden werden nicht im Rahmen der Gewährleistung reguliert.

Die mechanische Verbindung der **HVZ-ECO** mit dem Trägergerät (Bagger) erfolgt über die eine Baggeraufhängung (UBA, bzw. Lehnhofadapter).

Baggeraufhängung Lehnhofadapter

Es muss eine gesicherte Verbindung (Steckbolzen mit Sicherungsring) zwischen Drehkopf und Baggeraufhängung hergestellt werden.

Baggeraufhängung
(Lehnhofadapter)

Steckbolzen mit Sicherungsring

Pendelbremse

Drehkopf



Baggeraufhängung UBA

Es muss eine gesicherte Verbindung (Sicherungsschraube mit Stopp-Mutter) zwischen Drehkopf und Baggeraufhängung hergestellt werden.

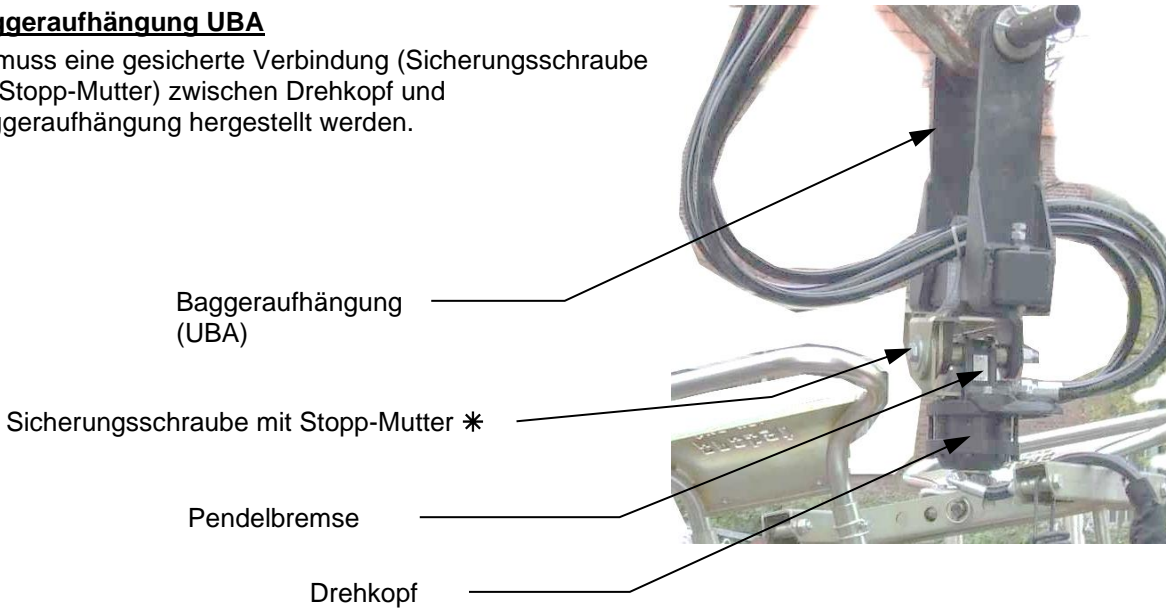

* Einstellung der Sicherungsmutter hat Einfluss auf die Bewegungsgeschwindigkeit der Pendelbremse.

4.1.1 Einstecktaschen (optional)

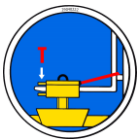

Um eine sichere Verbindung zwischen dem Gabelstapler und der Einstecktasche (3) herzustellen, fährt man mit den Gabelstapler-Zinken (1) in die Einstecktasche (3) hinein. Danach arretiert man diese entweder mittels Arretierungsschrauben (2), welche durch eine vorzusehende Bohrung in die Stapler-Zinken (1) gesteckt wird, oder mittels einer Kette oder eines Seils (4), das durch die Ösen an den Einstecktasche (3) und um den Gabelträger (↘) gelegt werden muss.



Diese Verbindung **muss** hergestellt werden, da sonst die Einstecktasche beim Staplerbetrieb von den Gabelstapler-Zinken rutschen kann. **UNFALLGEFAHR!**

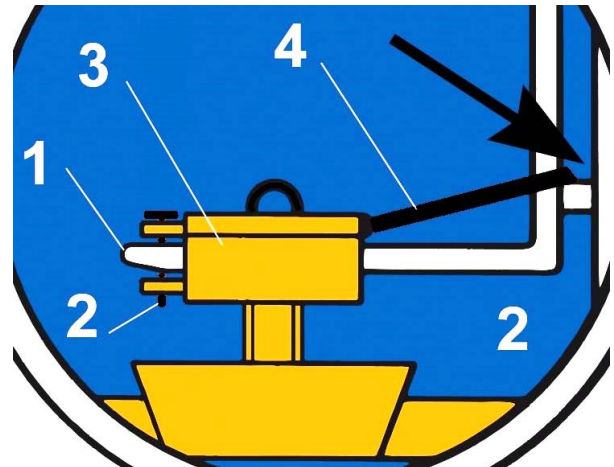
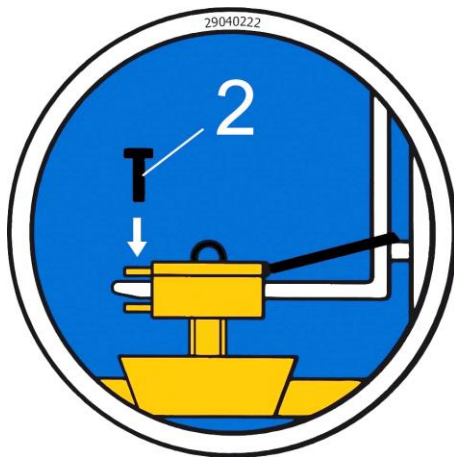

4.1.2 Drehköpfe (optional)



Beim Einsatz von Drehköpfen **muss** zwingend eine **Freilaufdrossel** verbaut sein. Damit ein stoßartiges Beschleunigen und Stoppen der Drehbewegungen ausgeschlossen wird, da diese sonst das Gerät innerhalb kurzer Zeit **beschädigen** können.

4.2 Hydraulischer Anbau

Zum Anschluss der **HVZ-ECO** an das Trägergerät werden zwei voneinander getrennte Hydrauliksteuerkreise benötigt.

Der Anschluss der Hydraulikschläuche erfolgt am hydraulischen Drehkopf.

Durch Lösen der beiden Arretierungsschrauben kann die Öffnungsweite zwischen der Steckbolzenaufnahme, bei Bedarf verändert werden (\Leftrightarrow). Hierzu beide Steckbolzenaufnahmen herausnehmen, um 180° verdrehen (siehe Pfeile), wieder einführen und mit Arretierungsschraube wieder sichern.

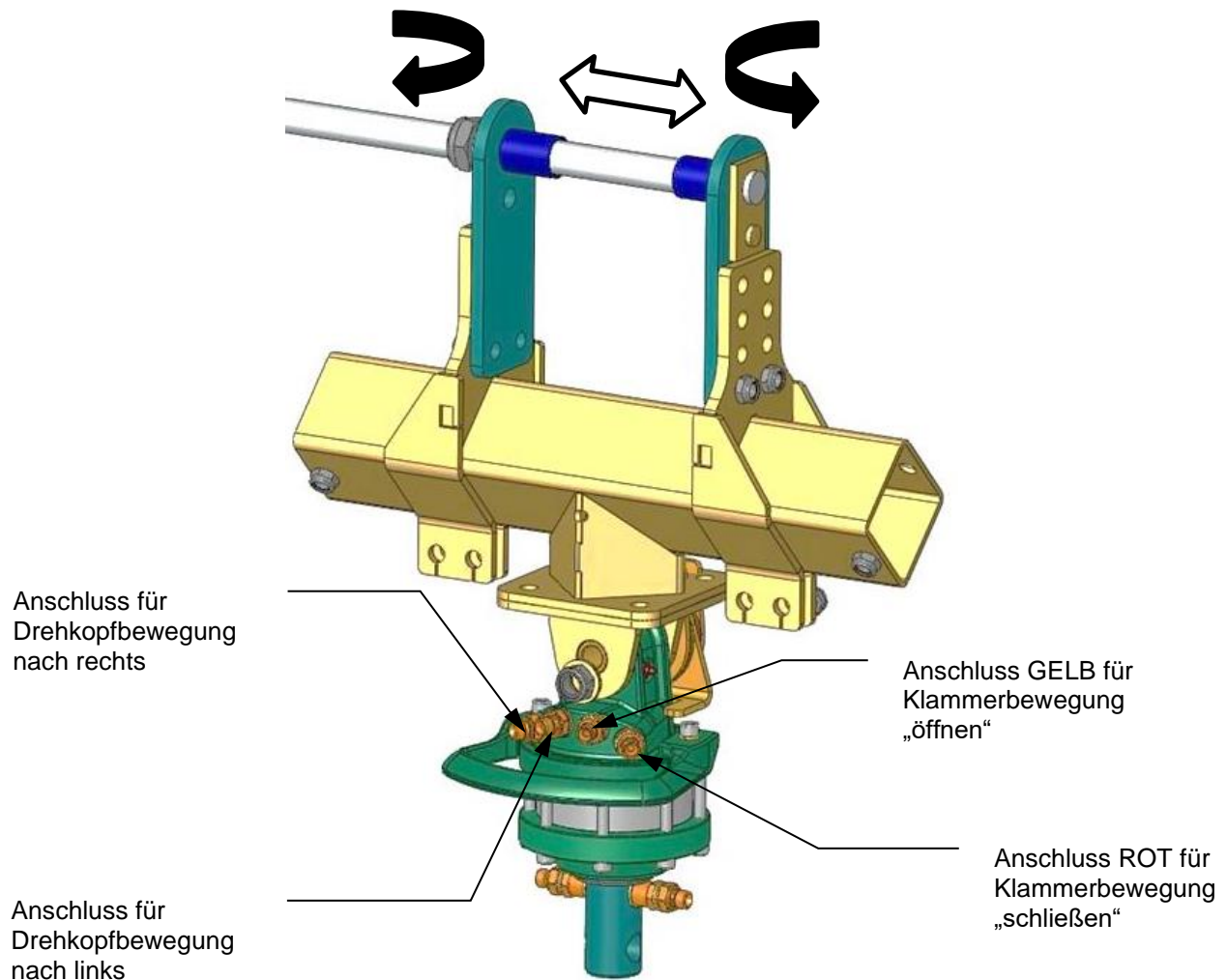

Beim Anschluss der Hydraulikleitungen ist darauf zu achten, dass die Drehrichtung der Trommel, mit der der Drehrichtungsangabe (siehe ↻) auf dem Gehäuse übereinstimmt.

Ist dies nicht der Fall, müssen die Anschlüsse überprüft werden.

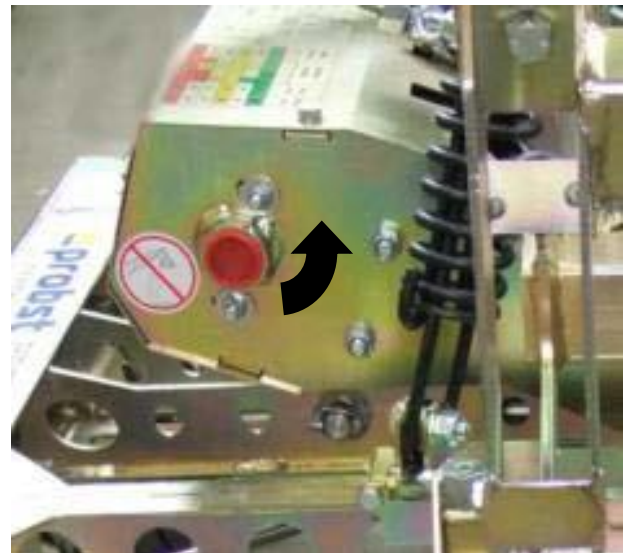

Trommel



4.3 Einstellung „Bypass-Ventil“

Die Nachrüstung eines „Bypass-Ventiles“ (siehe ↻) am hydraulischen Drehkopf ist erforderlich, um bei Trägergeräten (Baggern) mit Hydrauliköl-Volumenströmen > 40 l/min, einen Teil des Ölstromes gleich wieder in den Rücklauf des Trägergerätes zurück zu leiten.

Die optimale Einstellung muss während des laufenden Betriebes der Verlegezange ermittelt werden.



ACHTUNG:

Sollte die Verschiebekraft der Seitenspannung zu gering sein, dann ist das Bypass-Ventil aller Wahrscheinlichkeit nach zu weit geöffnet! In diesem Fall **muss** das Bypass-Ventil etwas zu gedreht werden (um den Hydrauliköl-Volumenstrom zur Verlegezange zu verringern).

Bei Trägergeräten mit Hydraulikölvolumenströmen ≤ 40 l/min bleibt das Bypass-Ventil komplett geschlossen!

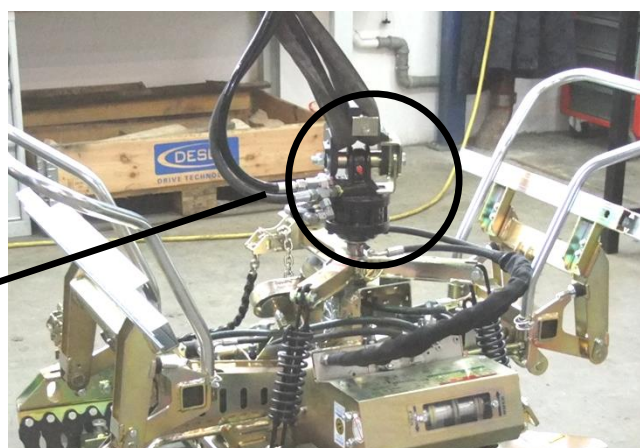

5 Einstellungen

5.1 Allgemein



Alle Einstellarbeiten dürfen nur bei stillgelegtem Gerät vorgenommen werden!



Vorsicht bei der Einstellung des Greifbereiches. Verletzungsgefahr der Hände!

Schutzhandschuhe verwenden. →



5.2 Greiftiefeinstellung

5.2.1 Planumseite

Greiftiefeinstellung (**Planumseite**) ist so einzustellen, dass die Stahllamellen sich im unteren $\frac{1}{3}$ der Steinlage (siehe Bild 2) befinden.

Bei extrem großen Steinlagen empfiehlt es sich die Greiftiefeinstellung etwas niedriger einzustellen, so dass die Stahllamellen im untersten Bereich der Steinlage greifen. Ansonsten besteht die Gefahr, dass die Steinlage beim Anheben eventuell auseinander bricht.



Bild 1



Bild 2

Kurbeln nach oben schwenken.

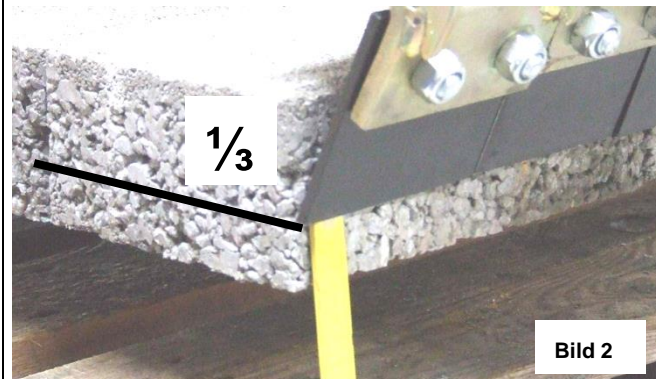

Bild 3

Greiftiefeinstellung auf beiden Seiten rechts u. links am Gerät gleich einstellen (↗↖).

Kurbeln wieder nach unten schwenken einrasten.

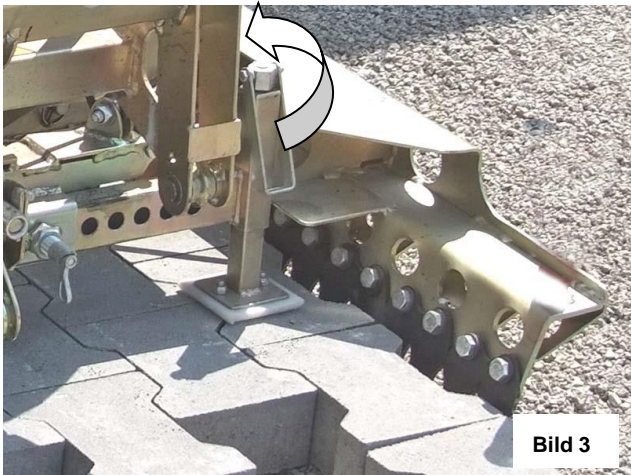

Bild 4

Federriegel um 180° verdrehen und in Kerbe einrasten.
Greiftiefeinstellung entsprechend verschieben u. Federriegel wieder um 180° verdrehen und einrasten.

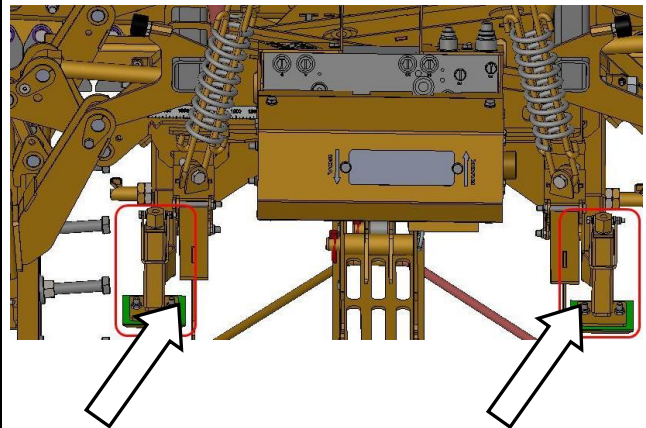

Bild 5

Abstand ca. auf 100 mm -150 mm Mitte Greiftiefeinstellung von der Außenkante der Steinlage einstellen (siehe **Einstellaufkleber** am Gerät).

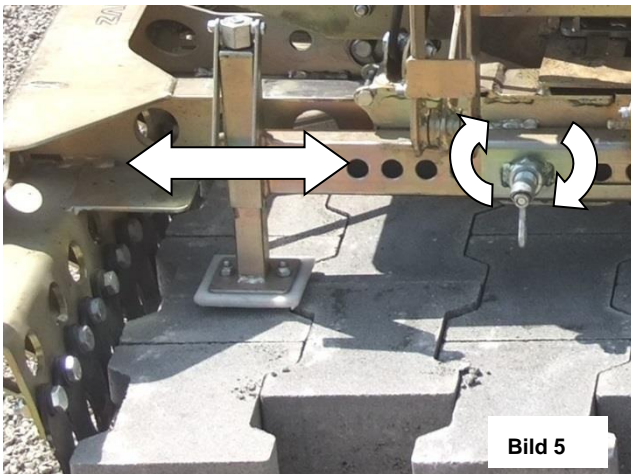
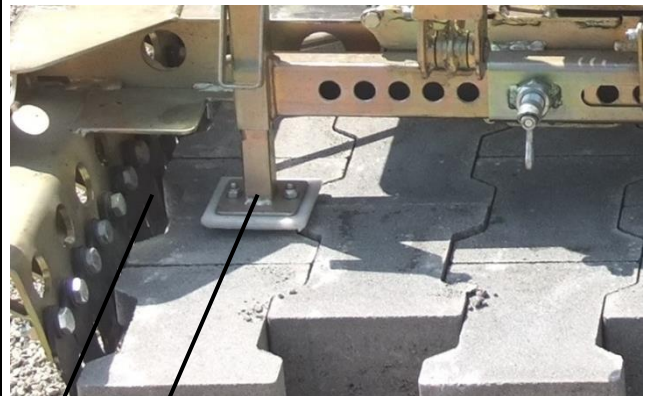

100-150 mm

Bild 6

Einstellaufkleber

2904.0596

- Schwerpunkt max
Centre of gravity-max
- Schwerpunkt mittel
Centre of gravity-middle
- Schwerpunkt mittel
Centre of gravity-min

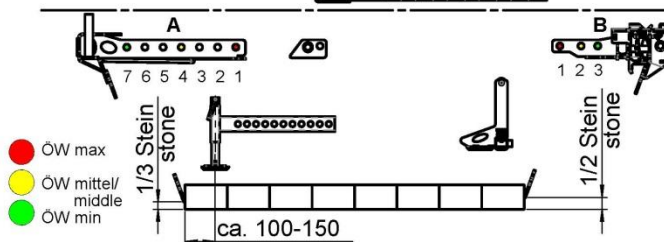
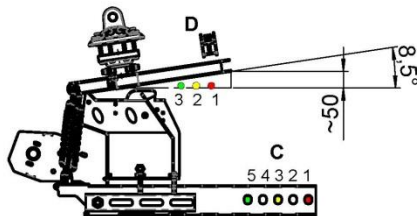

Steinlage Stone layer in mm	Einstellungen Adjustments				ÖW min in mm	ÖW max in mm
	A	B	C	D		
600 - 700	7	3	5	3	580	780
700 - 800	6	2	4	3	690	890
850 - 950	4	2	3	2	810	1010
900 - 1000	3	2	2	2	870	1070
1000 - 1100	1	2	1	1	990	1190
1100 - 1200	1	1	1	1	1060	1260

5.2.2 Maschinenseite

Greiftiefeinstellung (**Maschinenseite**) ist so einzustellen, dass die Stahllamellen sich auf der $\frac{1}{2}$ der Steinlage (siehe Bild 8) befinden.

Beispiel: bei Steinlagenbreite 800 mm
→ 170 mm



Bild 7

Bei extrem großen Steinlagen empfiehlt es sich die Greiftiefeinstellung etwas niedriger einzustellen, so dass die Stahllamellen im untersten Bereich der Steinlage greifen. Ansonsten besteht die Gefahr, dass die Steinlage beim Anheben eventuell auseinander bricht.

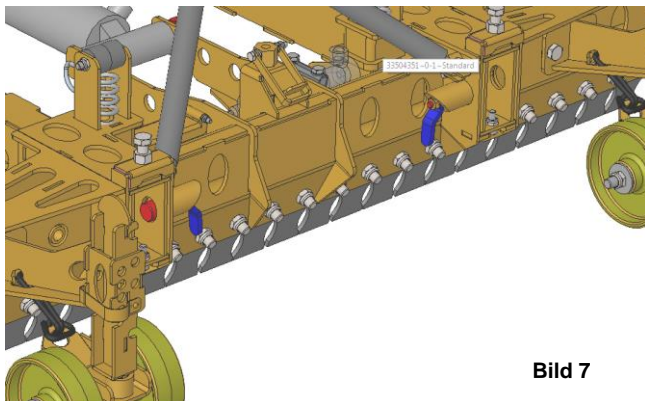

Bild 8

Kurbel nach oben schwenken.

Greiftiefeinstellung auf beiden Seiten rechts u. links am Gerät gleich einstellen.

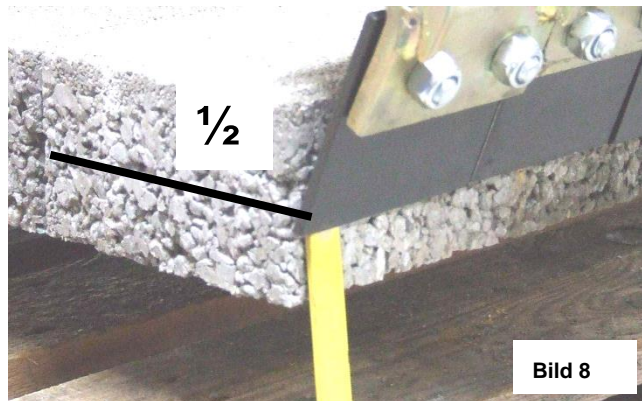

Bild 9

Greiftiefeinstellung auf beiden Seiten rechts u. links am Gerät gleich einstellen.

Kurbel wieder nach unten schwenken und einrasten.

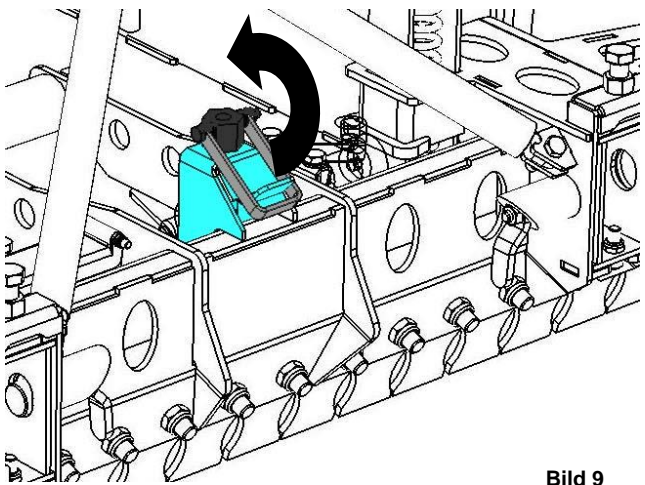

Bild 10

5.3 Einstellung Absetzrollen

Zum Einstellen der Absetzrollen, beide Federsteckbolzen an den Absetzrollen entfernen.

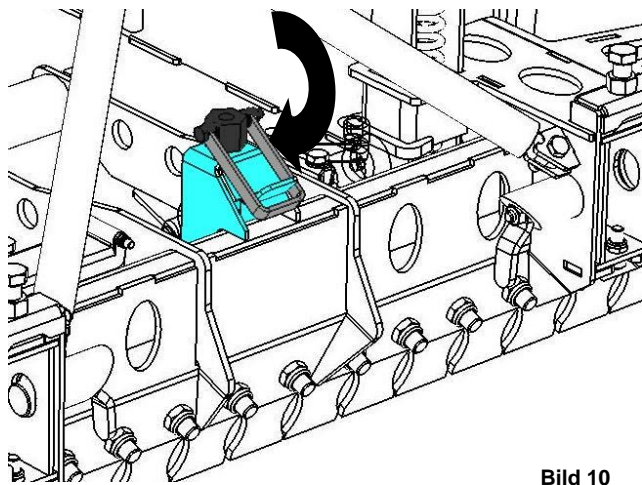

Bild 11

Höhe der beider Absetzrollen genau gleich einstellen. Abstand zwischen Lamellen zur Steinlangenunterkante ungefähr 50 mm (siehe Darstellung A)

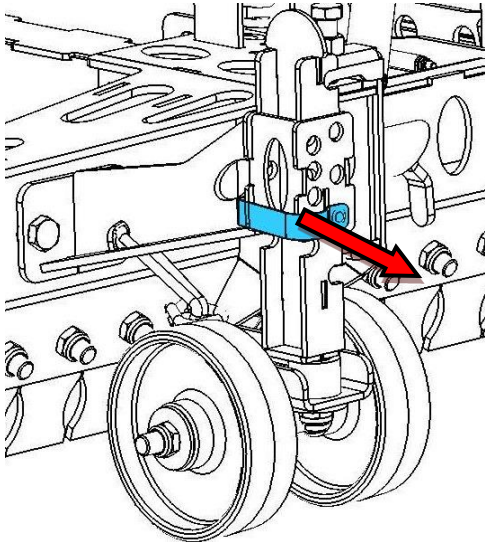

Bild 12

Beide Absetzrollen wieder mit Federsteckbolzen sichern.



Bild 13

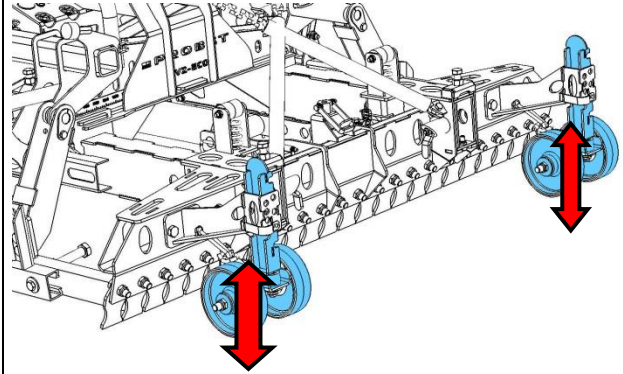

Darstellung A

5.4 Einstellung Hauptspannung

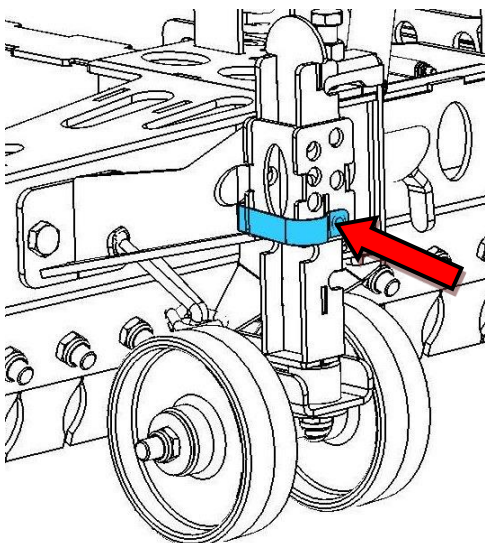
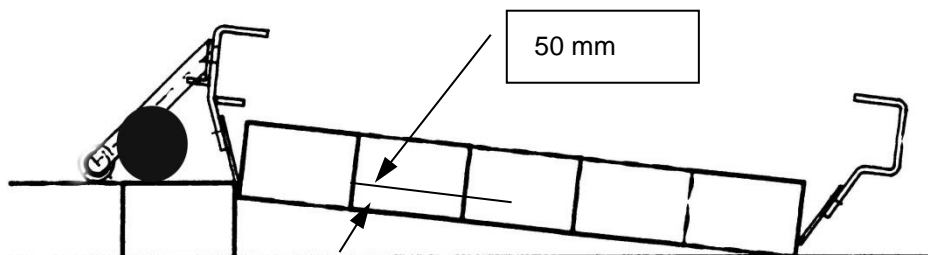
Maschinenseite

Einstellung „C“ der Hauptspannung laut Einstellaufkleber am Gerät (Maschinenseite) entsprechend der Steinlagenlänge.

Beide Federriegel (↘) um 180 verdrehen und in Kerbe einrasten lassen.



Bild 14

Hauptspannung auf Position ziehen (↘↘). Federriegel wieder um 180 verdrehen und einrasten.

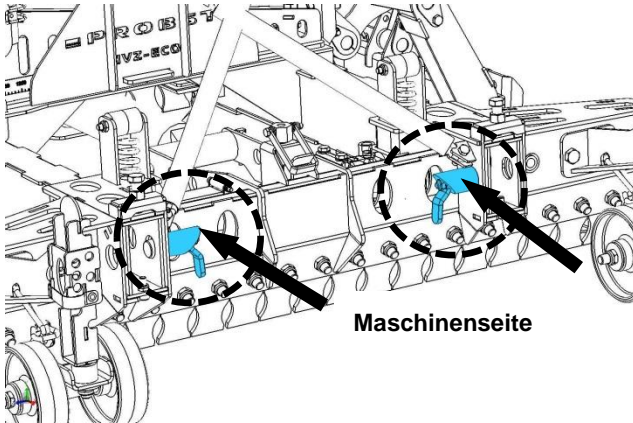

Bild 15

Einstellaufkleber

2904.0596

- Schwerpunkt max
Centre of gravity-max
- Schwerpunkt mittel
Centre of gravity-middle
- Schwerpunkt mittel
Centre of gravity-min

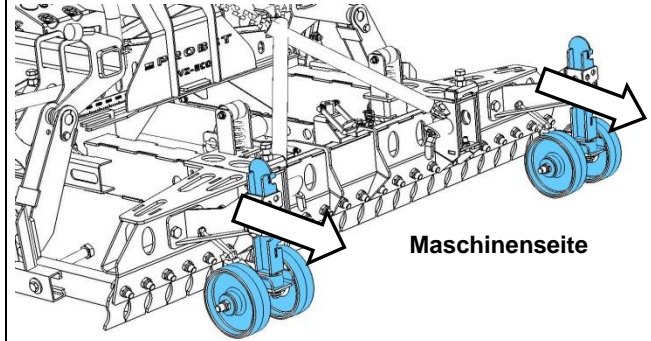
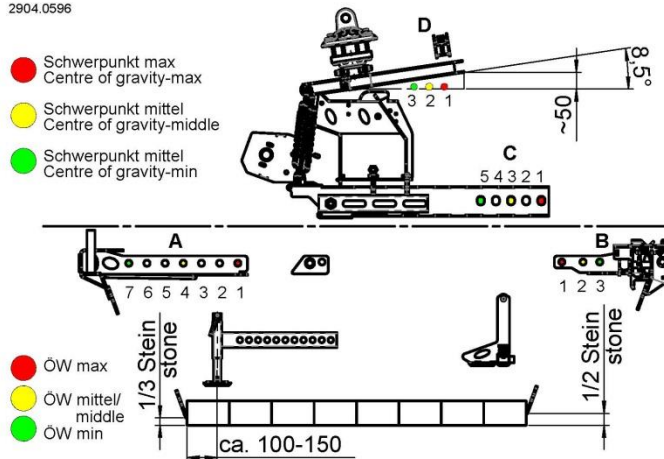

Steinlage Stone layer in mm	Einstellungen Adjustments				ÖW min in mm	ÖW max in mm
	A	B	C	D		
600 - 700	7	3	5	3	580	780
700 - 800	6	2	4	3	690	890
850 - 950	4	2	3	2	810	1010
900 - 1000	3	2	2	2	870	1070
1000 - 1100	1	2	1	1	990	1190
1100 - 1200	1	1	1	1	1060	1260

Planumseite

Einstellung „A“ und „D“ Hauptspannung laut Einstellaufkleber (Bild 18) am Gerät (**Planumseite**) entsprechend der Steinlagenlänge einstellen.

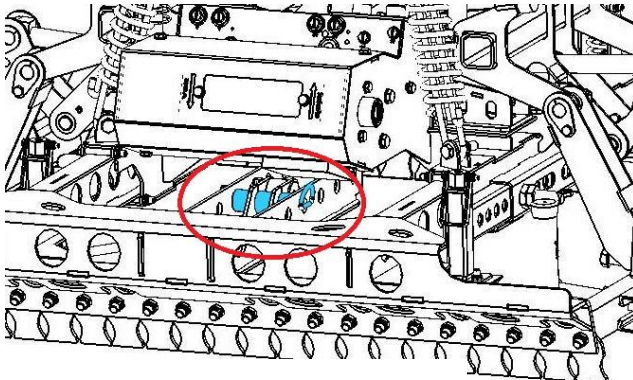

Planumseite

Bild 16

Clappsplint am Steckbolzen (⌘) entfernen und anschließend Steckbolzen entnehmen ∇ (siehe Bild 16+17).



Bild 17

Einstellaufkleber

2904.0596

- Schwerpunkt max
Centre of gravity-max
- Schwerpunkt mittel
Centre of gravity-middle
- Schwerpunkt mittel
Centre of gravity-min

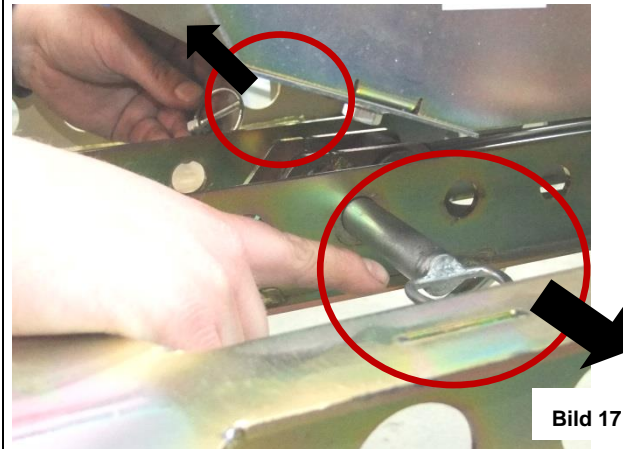
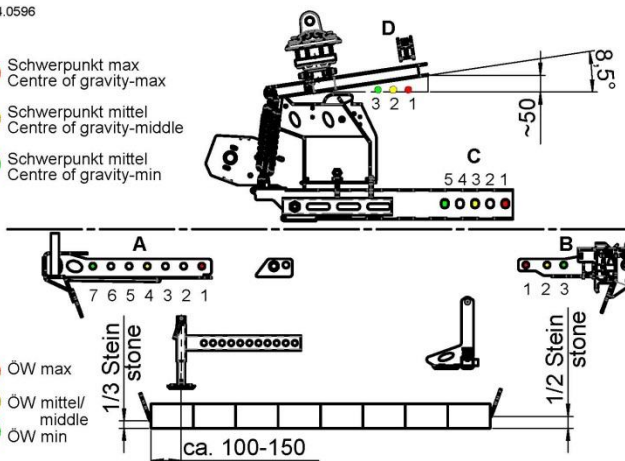

- ÖW max
- ÖW mittel/
middle
- ÖW min

Steinlage Stone layer in mm	Einstellungen Adjustments				ÖW min in mm	ÖW max in mm
	A	B	C	D		
600 - 700	7	3	5	3	580	780
700 - 800	6	2	4	3	690	890
850 - 950	4	2	3	2	810	1010
900 - 1000	3	2	2	2	870	1070
1000 - 1100	1	2	1	1	990	1190
1100 - 1200	1	1	1	1	1060	1260

Bild 18

Hauptspannung auf entsprechende Bohrungsposition ziehen (Bild 19), Steckbolzen wieder einstecken (siehe Bild 17), Steckbolzen mit Klappsplint sichern (siehe Bild 17) und beide Federriegel um 180° (siehe Bild 14) verdrehen und in entsprechende Bohrung einrasten lassen (siehe Bild 14).

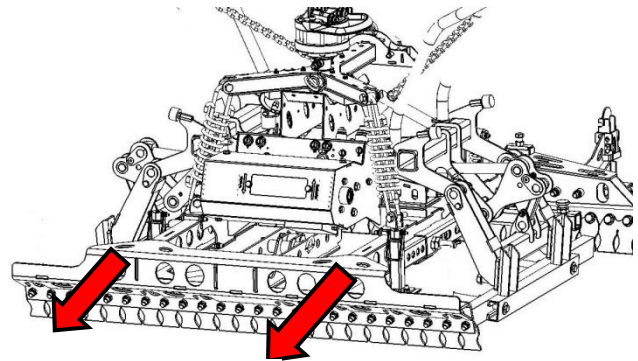

Planumseite

Bild 19

Das Gerät (HVZ-ECO) ist optimal eingestellt, wenn beim Greifvorgang bei geöffneter Zange, die Stahl-Lamellen (Maschinenseite) direkt an der Steinlage anliegen u. die Stahl-Lamellen (Planumseite) etwa einen Abstand zur Steinlage von 100 - 150 mm haben (Bild 20).



Bild 20

Abdrückschiene

Ab einer Steinlagenbreite über 1000 mm sollte die einstellbare Abdrückschiene (max. 1200 mm) ausgefahren werden.

Federstecker herausziehen u. gleichzeitig etwas verdrehen. Dann Federstecker wieder los lassen.

Abdrückschiene entsprechend verschieben, Federstecker etwas herausziehen u. gleichzeitig etwas verdrehen bis er wieder in **Bohrung** einrastet.

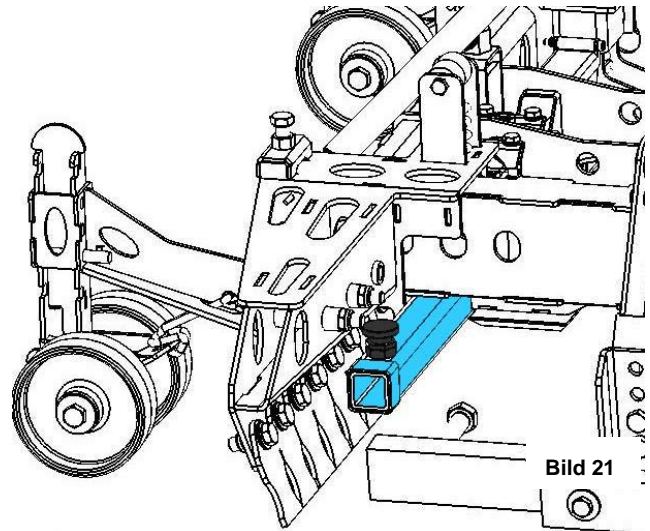

5.5 Einstellung Feder-Stahllamellen

Die Stahllamellen sollten nicht seitlich über die Steinkontur hervorstehen, da sie sonst beim Ablegevorgang die bereits verlegten Steine erfassen und diese ins Planum drücken können.

Je nach Länge des Paketes seitlich überstehende Lamellen abnehmen oder durch 1,5-Fache Lamellen oder Halblamellen ersetzen.

Für bestimmte Steinsysteme kann es vorteilhaft oder gar notwendig sein (z.B. Sechsecksteine), spezielle Lamellen einzusetzen. Hierzu ggf. Hersteller der Verlegezange kontaktieren.



Bild A

Die selbstsichernden Muttern straff anziehen und wieder $\frac{1}{2}$ Umdrehung lösen, um den Lamellen über die Tellerfedern Anfangsflexibilität zu geben und dadurch schonendes und sicheres Greifen zu ermöglichen

Bei der Montage der Befestigungsschrauben für die Lamellen darauf achten, dass die Anordnung der drei Tellerfedern der Darstellung entspricht (Bild B)

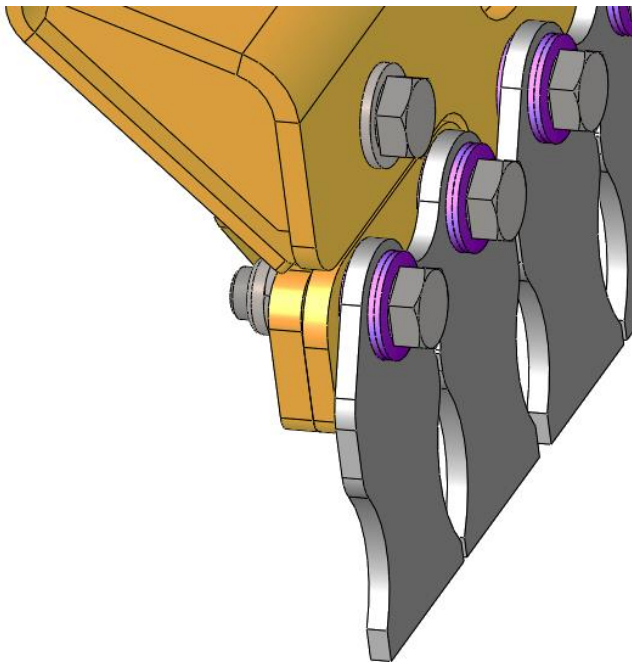

Bild B

5.5.1 Veränderung der Backenbreite

Zum optimalen Greifen der Steinlagen, besteht die Möglichkeit die Backenbreite entsprechend zu verändern.

Grund: da oftmals die jeweils außen liegenden Feder-Stahllamellen (Bild 21.1) beim Greifvorgang an der Steinlage außen etwas überstehen und somit das Anlegen an eine bereits verlegte Steinlage eventuell erschweren.

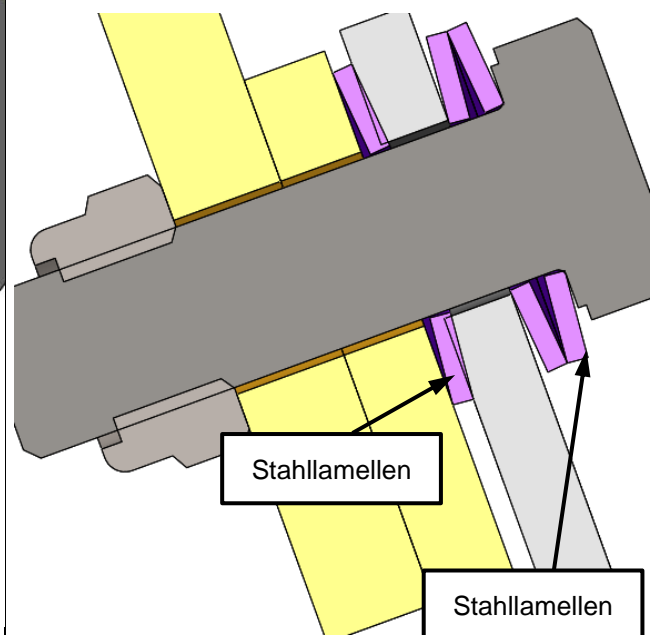
Hierzu werden je nach Situation jeweils die beiden äußeren Feder-Stahllamellen (an der Planum und sowohl an der Maschinenseite der Hauptspannweite) durch die entsprechenden Zubehör Feder-Stahllamellen ersetzt (Bild 21.2).



Bild 21.1

- C Federstahl-Lamellen zur Verbreiterung der Backenbreite an der Hauptspannung (34010100)
- D Federstahl-Lamellen zur Reduzierung der Backenbreite an der Hauptspannung (34010016)

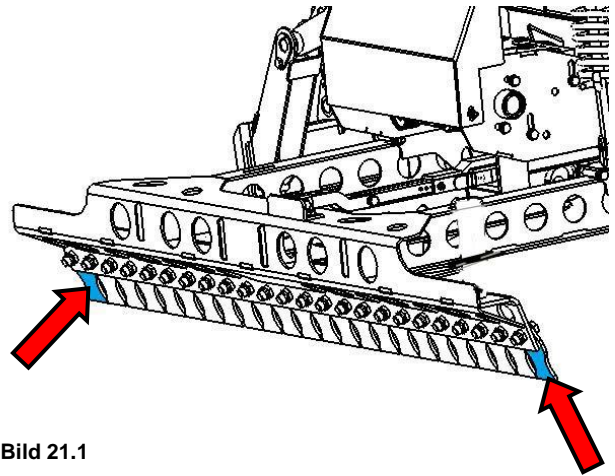

Bild 21.2

5.6 Einstellung der Seitenspannung

Die Einstellung der Seitenspannung erfolgt durch Verstellung der Einstellschraube (auf beiden Seiten an der Seitenspannung) (siehe ↗)

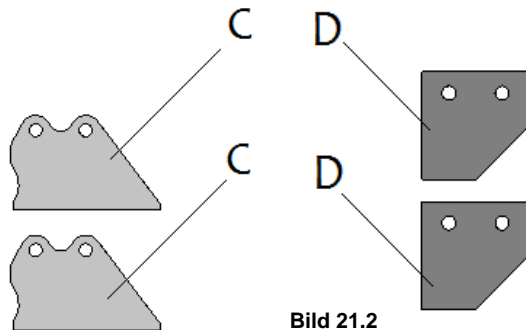

Bild 24

Zum Einstellen der Einstellschraube muss zuvor die Drehsicherung nach oben geklappt werden.

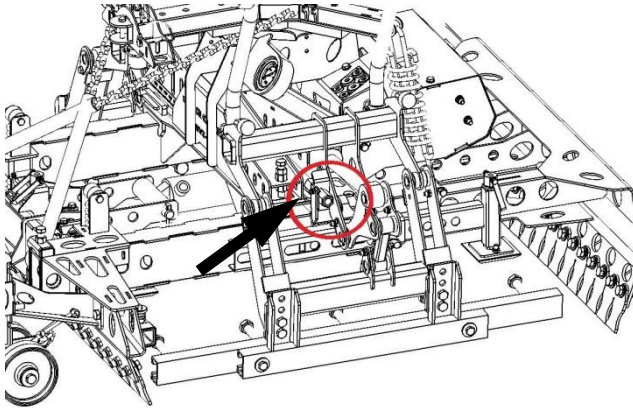

Bild 25

Seitenspannung auf Steinlagenbreite mit Steckschlüssel nach Skalenaufkleber auf beiden Seiten des Gerätes Seitenspannung rechts u. links auf gleichen Wert einstellen (siehe Bild 26 + 27).

Drehsicherung wieder schließen um Einstellschraube gegen Verdrehung zu sichern (siehe Bild 25).

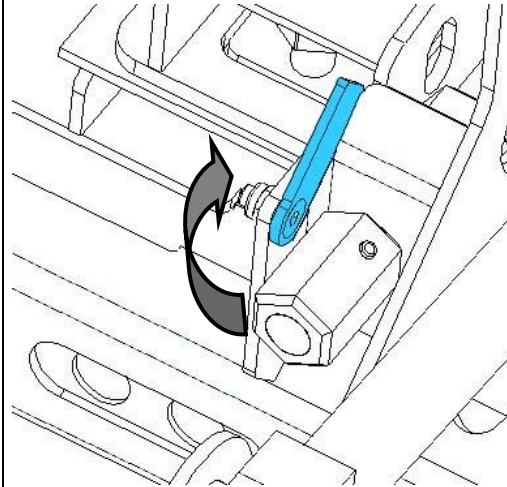

Bild 26



= Vergrößerung der Seitenspannung

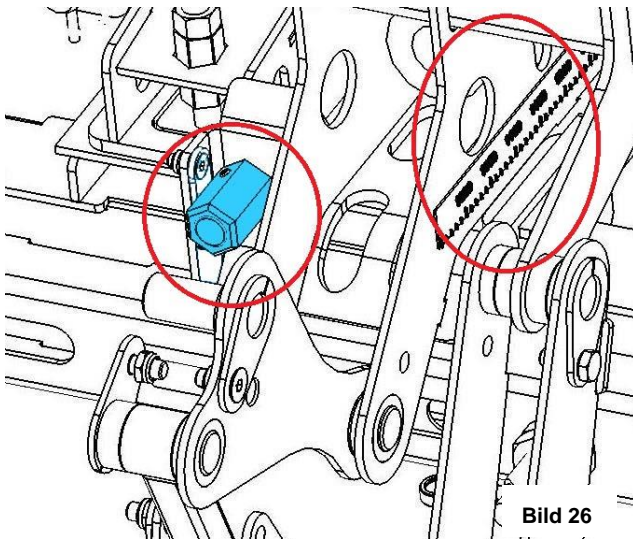

= Verkleinerung der Seitenspannung



Bild 27

Höhe der Seitenspannung auf Mitte der Steinlage einstellen. Seitenspannung öffnen.

Mutter und Schrauben der Seitenspannung entfernen (↗). Dabei Seitenspannung festhalten, damit diese nicht nach unten fällt.

Verletzungsgefahr der Hände!

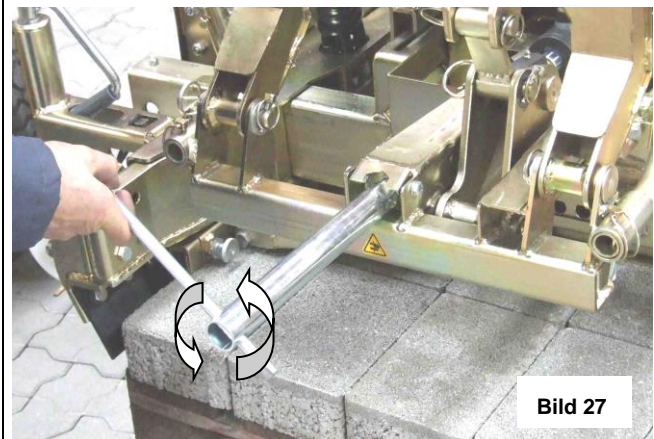
Seitenspannung auf entsprechende Position einstellen (↕).

Beide Schrauben wieder einstecken und mit Muttern sichern.

Seitenspannung schließen und kontrollieren, ob sich Seitenspannung ca. auf Mitte der Steinlage befindet.



Bild 28



Bild 29

5.7 Gewichtsausgleich einstellen

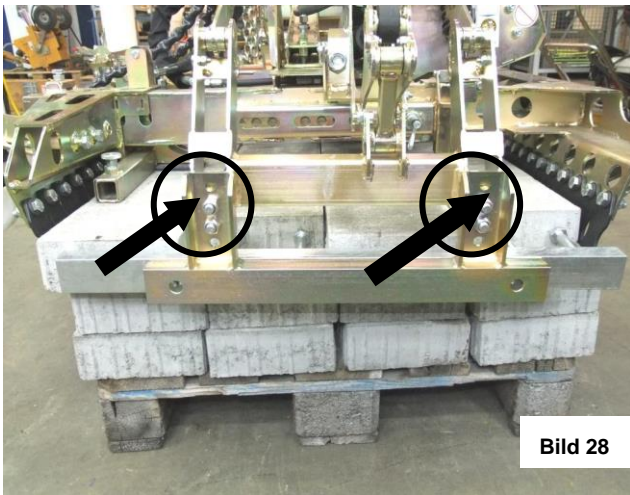

Nach erfolgter Einstellung der Haupt- u. Seitenspannung am Gerät (HVZ-ECO) ist darauf zu achten, dass es waagrecht zur Arbeitsfläche ausgerichtet ist, gegebenenfalls leicht geneigt zur Maschinenseite (Absetzrollen).

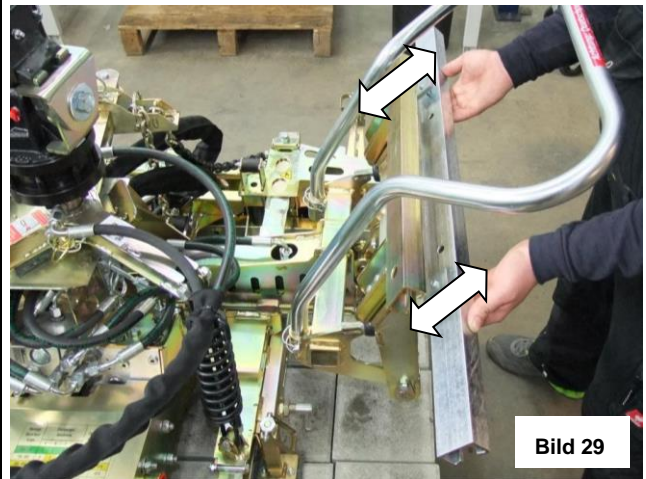
Klappstecker (C) oben an der Kettenaufhängung (A) entfernen und beide Einstellketten (B) jeweils auf die gleiche Länge einstellen (siehe Bild 30).

Einstellketten (B) wieder mit Klappsteckern (C) sichern (siehe Bild 32).

Zusätzlich kann die Position der Kettenaufhängung (A) durch Umstecken in ein anderes Loch noch verändert werden (siehe Bild 31).



Bild 30



6 Bedienung

6.1 Allgemein

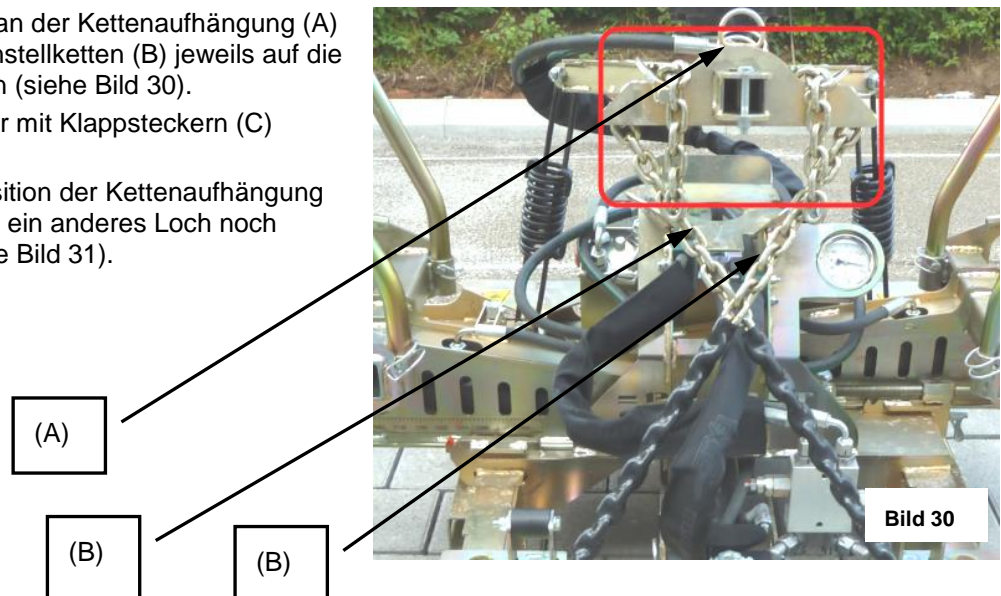
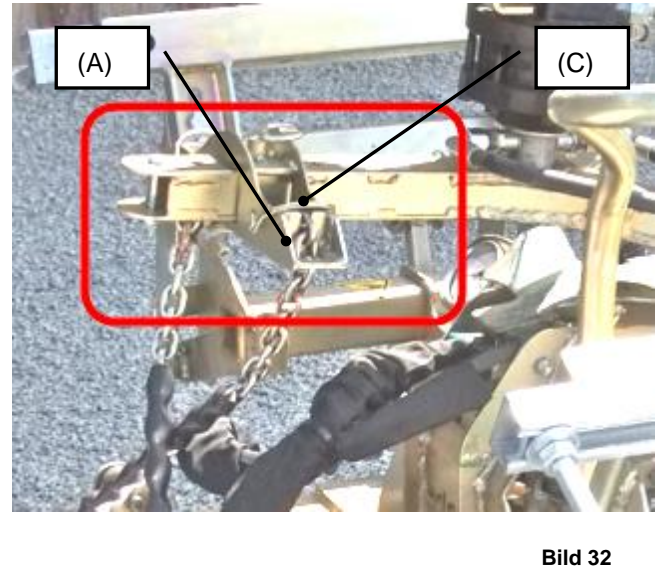
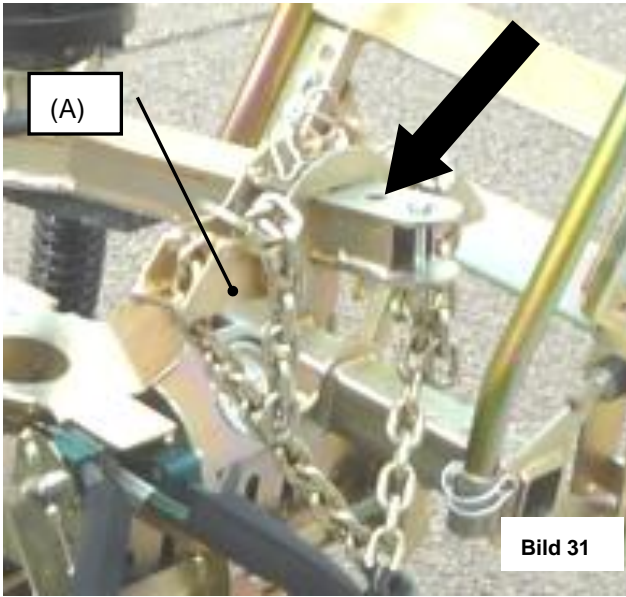

Niemals (mit und ohne Steinlage) bei geschlossener Nebenspannung die Hauptspannung schließen.

Da ansonsten die Gefahr besteht, dass die Hauptspannbacken gegen die Halfeneisen (der Nebenspannung) drücken und dadurch die Greifwangen der Hauptspannung verbogen/beschädigt werden können.



Wird der Auslegerarm des Trägergerätes (Baggers) mit gegriffener Steinlage zu weit nach außen bewegt, besteht Kippgefahr des Trägergerätes (Baggers) - bedingt durch das Eigengewicht der Verlegezange und das Gewicht der Steinlage. Daher Kippstabilität des Trägergerätes (Baggers) beachten.



Bevor die Verlegezange HVZ-ECO (mit dem Trägergerät (Bagger)) in Betrieb genommen wird, **müssen** unbedingt die optionalen Schnellspannverschlüsse am Drehkopf gelöst werden!

Hierzu alle Klappsplinte entfernen und anschließend alle Schnellspannverschlüsse lösen, so dass die Zangenaufhängung (mit Drehkopf) komplett beweglich ist. **Verletzungsgefahr der Hände!**

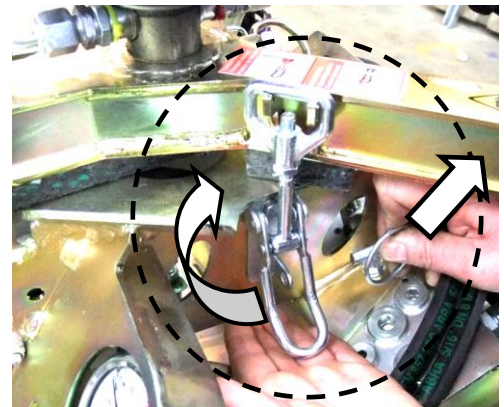
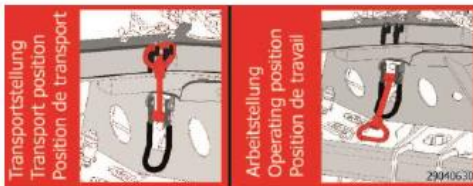

Wird der Auslegerarm des Trägergerätes (Baggers) mit gegriffener Steinlage zu weit nach außen bewegt, besteht Kippgefahr des Trägergerätes (Baggers) - bedingt durch das Eigengewicht der Verlegezange und das Gewicht der Steinlage. Daher Kippstabilität des Trägergerätes (Baggers) beachten.

ACHTUNG!

Funktions- und Sichtprüfung vor jedem Einsatz durchführen!

Einstellung der hydraulischen Verlegezange HVZ-ECO wie in Kapitel „Einstellungen“ beschrieben.

- Die Bedienung der HVZ-ECO nutzt modernste Trommelsteuerung. Der überragende Vorteil solcher, im Übrigen in allen modernen Baumaschinen eingesetzten Technik besteht darin, dass, je nach Anforderungsprofil, unterschiedliche Bewegungsabläufe über Gegenbewegung aktiviert werden können.

- **Bei Einsatz am Bagger:**
Machen Sie sich mit den Bedienelementen des Trägergerätes für die beiden Steuerkreise für Klammerbetätigung und Drehkopfbetätigung vertraut. Prägen Sie sich insbesondere ein, welche Hebelfunktion ein Öffnen der Klammer (meist Betätigung des hydraulischen Steuerhebels vom Bediener weg) bewirkt, damit Sie nicht aus Versehen diese Funktion bei angehobener HVZ-ECO mit gegriffener Steinlage betätigen und so die Steinlage aus der Klammer herausfallen lassen.

Unfallgefahr!

Betätigen Sie die Steuerhebel möglichst im Standgas des Trägergerätes.

1.1.1 Programme

1.1.1.1 Standard-Programm

In der derzeitigen Version ist folgendes Programm hinterlegt:

Programm 1: „Standardprogramm“, optimiert auf die Verlegung von Steinlagen, welche vom sogenannten Kreuzfugenmuster in einen Läuferverband verschoben werden müssen, als auch solche Steinlagen, welche einfach von 4 Seiten verdichtet und verlegt werden sollen.

Programm 2 (ohne Nebenspannung)

Zum Abgreifen und Verlegen von Steinlagen unter ausschließlicher Verwendung der Hauptspannung. Dieses Programm wird zum Beispiel dann verwendet, wenn bei der Verlegung die Position der Verlegezange zur Steinlage bei jedem zweiten Verlegezyklus um 180 Grad verdreht werden muss.

Um Programm 2 zu nutzen, muss der Abstellhahn (unterhalb der Zangenaufhängung) von waagrechter Stellung (Durchflussrichtung) in senkrechte Stellung (Sperrstellung) gestellt werden (siehe Abbildungen darunter).

Geöffneter Abstellhahn (Durchflussrichtung) → Nebenspannung in Betrieb

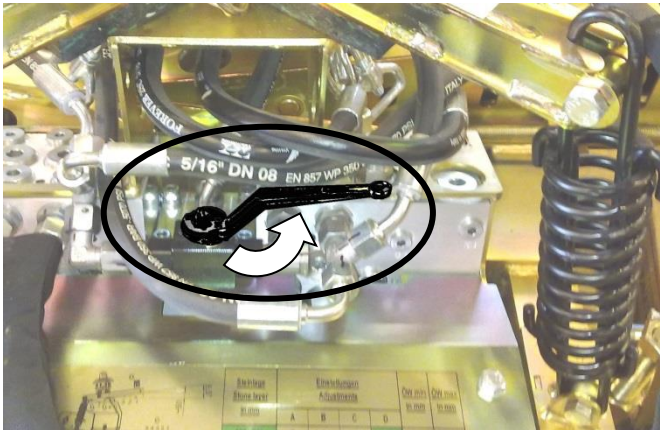

Geschlossener Abstellhahn (Sperrstellung) → Nebenspannung außer Betrieb

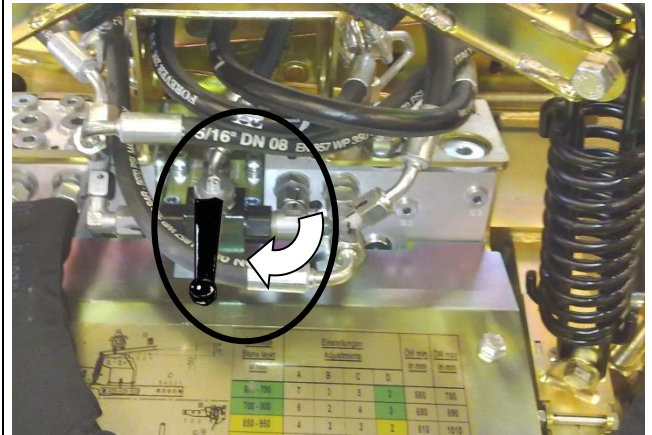

Aufkleber für Sperrstellung der Seitenspannung

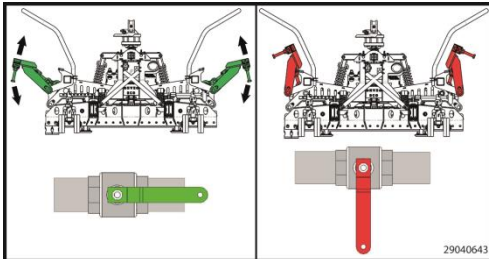

6.2 Hinweise zur normgerechten Verlegung von Betonpflastersteinen

- Es wird davon ausgegangen, dass die zur Verlegung kommenden Betonstein- Verlegeeinheiten eine normgerechte, gleichförmiges Verlegemuster erlauben.
- Es wird davon ausgegangen, dass die zur Verlegung kommenden Betonpflastersteine mit sogenannten Abstandshilfen mit mindestens 2,5 mm Dicke versehen sind.
- Durch den Einbau der Technologie der Abdrückvorrichtung ADV sind die optimalen Voraussetzungen gegeben, dass die sich die Einzelsteine beim Ablegevorgang nicht verkanten und dass sich zwischen den Einzelsteinen in Greifrichtung beim Ablegevorgang durch das Abstützen an den Oberkanten der Steine ein zusätzlicher geringfügiger Fugenabstand einstellt.
Nach dem Ablegevorgang dürfen diese zusätzlichen, geringen Fugenabstände auf keinen Fall durch zusammenklopfen mit dem Gummihammer von der Planumseite her beseitigt werden.
Nach dem Ablegevorgang müssen die Steine der frisch verlegten Steinlage, am besten nur mit den Schuhen des Ausrichters, geringfügig zum Planum hin auseinandergetrieben werden.
Nur so lässt sich eine normgerechte Fuge in der Größe 3 bis 5 mm erzielen!
Ist vor dem Beginn einer maschinellen Verlegefläche eine Handverlegeanfang erforderlich, müssen bei der Handverlegung die Rastermaße der Verlegeeinheit eingehalten werden.

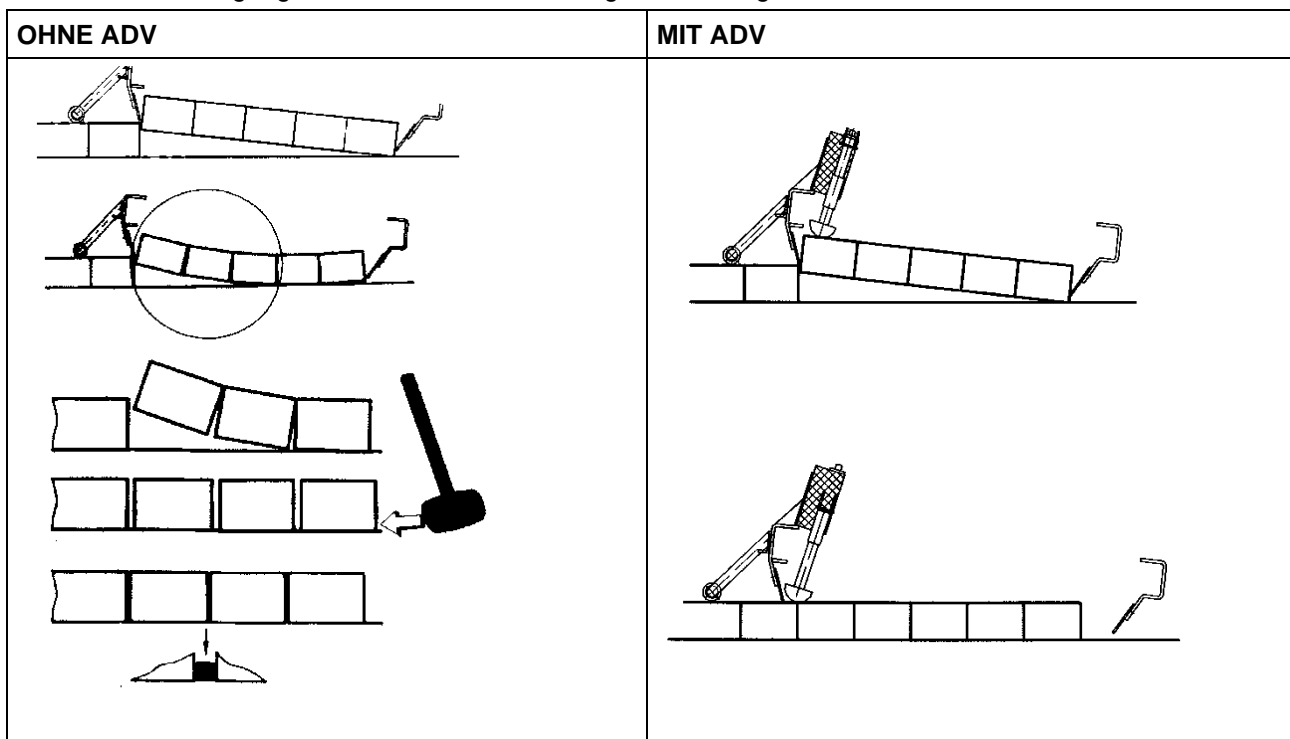

- Durch die Einstellung der Greifweite der Nebenspannung (Einstellung P) wird sichergestellt, dass die Einzelsteine in Greifrichtung der Nebenspannung nicht knirsch aneinandergespreßt liegen, sondern einen geringen, zusätzlichen Fugenabstand in Richtung der Nebenspannung aufweisen.
Nach dem Ablegevorgang dürfen diese zusätzlichen, geringen Fugenabstände auf keinen Fall durch zusammenklopfen mit dem Gummihammer von der Planumseite her beseitigt werden.
Nur so lässt sich eine normgerechte Fuge in der Größe 3 bis 5 mm erzielen!
Ist vor dem Beginn einer maschinellen Verlegefläche eine Handverlegeanfang erforderlich, müssen bei der Handverlegung die Rastermaße der Verlegeeinheit eingehalten werden.

1.2 Ablauf des Verlege-Zyklus

Grundsätzlich muss der Fahrer des Trägerfahrzeuges zu jeder Zeit den gesamten Arbeitsbereich des Trägergerätes und Anbaugerätes im Sichtfeld haben und sicherstellen, dass sich weder Personen noch Gegenstände im Gefahrenbereich befinden.

- Anheben der HVZ-ECO mittels des Trägergerätes, bis die Zange frei hängt.
- Reset-Vorgang der HVZ-ECO durchführen:

Hydraulischen Steuerhebel des Trägergerätes (Bagger) auf „Position 1“ (siehe Bild 3) betätigen und solange in dieser Position halten, bis die ADV-Federn komplett zu sehen sind (siehe ↑↑ Bild 1).

- Dabei immer darauf achten, dass niemand im Gefahrenbereich, insbesondere nicht im Schwenkbereich der Nebenspannungsbacken steht und gefährdet oder gar verletzt werden könnte.
Unfallgefahr!



Bild 1

- Die Klammer über die zu greifende Steinlage schwenken
- Mittels des hydraulischen Drehkopfes die Klammer so drehen, dass sie über die zu greifende Steinlage abgesenkt werden kann.
- Die Klammer so verschwenken, dass die Stahllamellen der anlegeseitigen Hauptspanbacke nach Möglichkeit die Steine berühren.
Weiterhin so verschwenken, dass die Klammer in Richtung der Nebenspannung in etwa zentrisch auf die zu greifende Steinlage ausgerichtet ist.
- Die Klammer absenken, bis die Auflageteller der Klammer die Steinoberflächen berühren. Danach nicht weiter absenken! Die Traverse darf keinesfalls den HVZ-ECO Aufsatz berühren und somit Druck von oben auf die Klammer ausgeübt werden (durch den Ausleger des Trägergerätes).
- Hydraulischen Steuerhebel auf „Position 1“ betätigen, so lange auf dieser Position halten, bis folgende Bewegungen abgelaufen sind:
 - 1) Hauptspannung schließt
 - 2) Hauptspannung öffnet geringfügig
 - 3) Nebenspannung schließt
- 4) Hauptspannung schließt
- 5) Nebenspannung öffnet

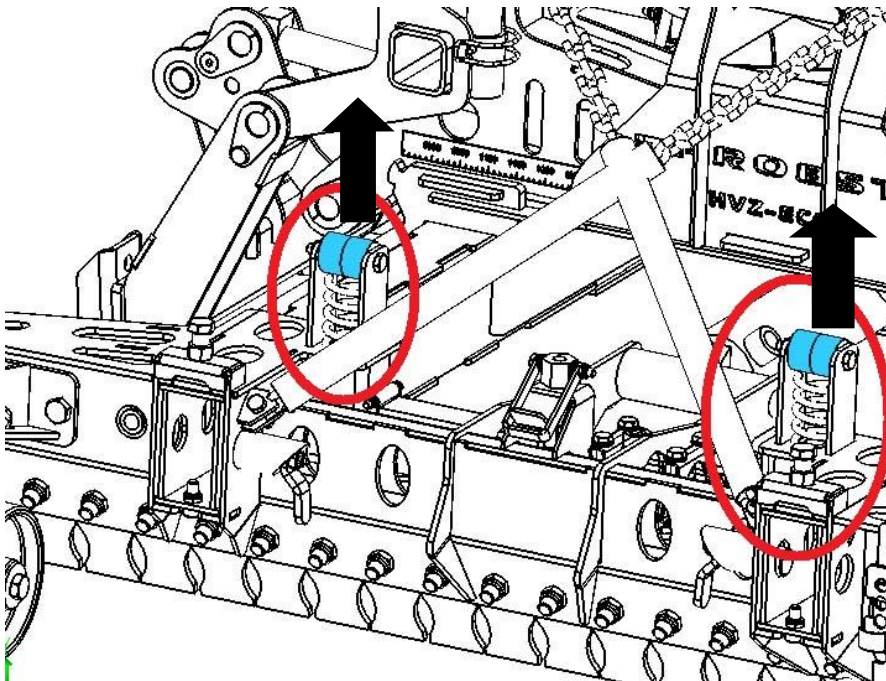
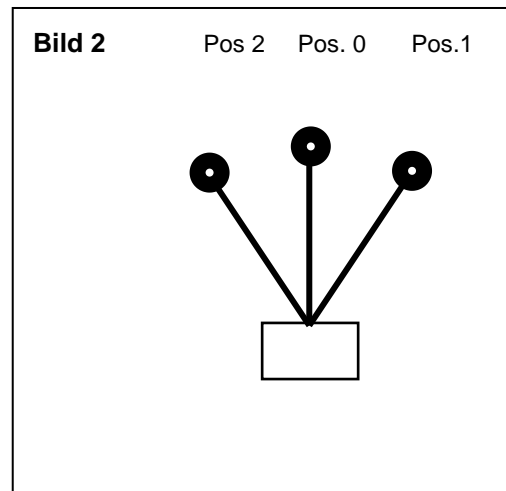

- Erklärung: Positionen Steuerhebel
- Pos.1 : Greifen, Ablegen, Reset
- Pos. 0: Null-Stellung
- Pos.3: Gegenbewegung (z.B.: Abbruch des Zyklus)
- Durch diesen Bewegungsablauf wird, bei entsprechender Verwendung und Einstellung von Positionieradaptoren die auf so genannter „Kreuzfuge“ palettierte Steinlage in den „Läuferverband“ automatisch verschoben.
Durch Loslassen des hydraulischen Steuerhebels bzw. durch Zurückführen des Steuerhebels in die Mittelstellung kann zu jedem Zeitpunkt der Greifversuch abgebrochen werden.
Durch erneute Betätigung auf „schließen“ wird der Bewegungsablauf an der abgebrochenen Stelle wieder aufgenommen und weitergeführt.
Durch Betätigung auf „Pos. 1“ wird die jeweils zuletzt ausgeführte Bewegung zurückgesetzt.
- Nach vollständig abgeschlossenem Greifvorgang (Nebenspannung öffnet vollkommen und schwenkt ganz nach oben) den hydraulischen Steuerhebel in die Mittelstellung zurückführen.
- Klammer mit der gegriffenen Steinlage anheben und zur Verlegestelle schwenken.
- Positionierung der gegriffenen Steinlage ca. 5 cm in Richtung zum offenen Planum hin entfernt von den beiden Anlegekanten, bis die beiden Absetzrollen den bereits verlegten Pflasterbelag berühren. Nun die gegriffene Steinlage diagonal ins Eck der Anlegekanten ziehen und dort auf exakten Eingriff in die eventuelle Verzahnung des Pflasterbelages achten.
- **TIPP:** Nicht versuchen, die Steinlagen in Richtung der Nebenspannung mit den bereits verlegten Steinen „einzufädeln“, dies ist in der Regel nicht möglich, da die gegriffenen Steine gegeneinandergesprengt werden, während die bereits verlegten Steine locker liegen. Besser ist es, die „Schlüsselsteine“ entweder vor dem Anlegen zu entfernen und später wieder einzulegen oder, je nach Konfiguration, erst nach dem Verlegevorgang zusätzliche Steine einzulegen.
- Durch Betätigung des Steuerhebels auf „Pos. 1“ und halten des Steuerhebels in dieser Position wird die Hauptspannung wenige cm geöffnet, die Steinlage somit freigegeben, sodass sie ins Planum abgelegt wird.
Den Steuerhebel in die Mittelstellung zurückführen.
- Die Klammer anheben.
- In frei hängendem Zustand der Klammer den Steuerhebel wiederholt auf „Pos. 1“ betätigen und dort so lange halten, bis die Hauptspannung ganz geöffnet ist und der Abdrückzylinder ausgefahren wurde.
TIPP: Diese Klammerbetätigung kann zur Zeiteinsparung auch während des Zurückschwenkens der Klammer zur Erneuten Aufnahme der nächsten Steinlage erfolgen.
- Nun ist der Verlegezyklus abgeschlossen, die Klammer ist bereit zur Aufnahme der nächsten zu verlegenden Steinlage.

Der Ablauf der Verlegezyklus ist erst dann komplett beendet, wenn ADV Federn (siehe ↑↑ in Bild 1) wieder komplett sichtbar sind.



Bild 1

1.3 Allgemeine Hinweise zur normgerechten Verlegung

- Nach dem Ablegevorgang müssen die Steine der frisch verlegten Steinlage, am besten nur mit den Schuhen des Ausrichters, geringfügig zum Planum hin auseinandergetrieben werden. Nur so lässt sich eine normgerechte Fuge in der Größe 3 bis 5 mm erzielen! Ist vor dem Beginn einer maschinellen Verlegefläche eine Handverlegeanfang erforderlich, müssen bei der Handverlegung die Rastermaße der Verlegeeinheit eingehalten werden. Keinesfalls sollten an der Verlegestelle die Steine mit dem Gummihammer zusammengetrieben werden. Die sich ergebenden normgerechten Fugen würden dadurch beseitigt werden das Ergebnis wäre ein nicht normgerechter Belag!

1.4 Allgemeine Hinweise zur Verlegung:

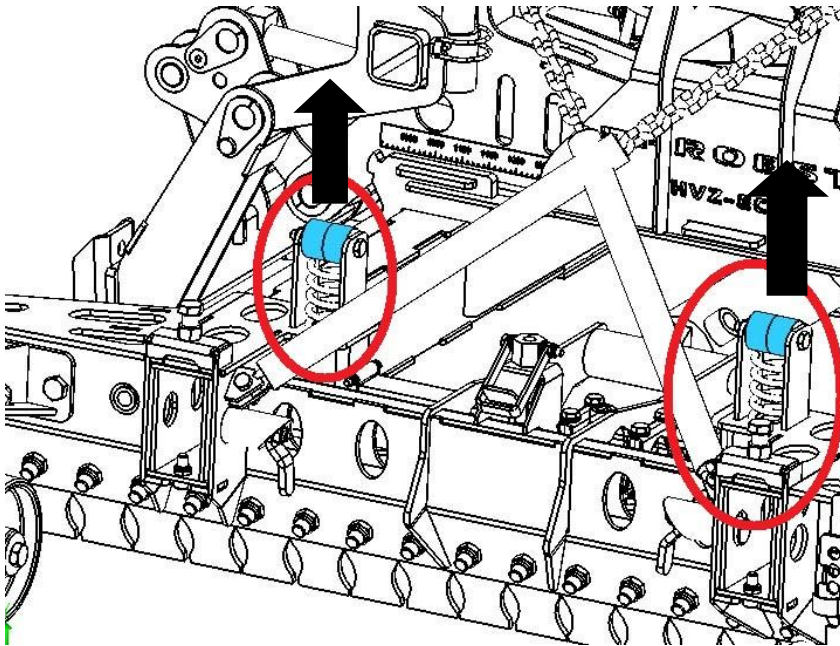
- Der hohe Mechanisierungsgrad der maschinellen Verlegung lässt sich nur wirtschaftlich optimieren, wenn die Randbedingungen ebenfalls optimiert werden. Da eine Verbundsteinverlegung zu einem großen Teil aus Transport und nur zu einem relativ kleinen Teil aus dem eigentlichen Verlegevorgang besteht, ist klar, dass der Transport auf der Baustelle optimiert werden muss.
- Abhängig von der Steinkonfiguration kann es notwendig sein, an der Verlegestelle zusätzlich Schlüsselsteine zur Verzahnung mit den bereits verlegten Steinen einzulegen oder einzelne Steine innerhalb der Verlegeinheit umzupositionieren.
- Pakete bei Anlieferung möglichst in der Nähe der Verlegekante absetzen lassen, um Zwischentransport zu vermeiden und kurze Fahrwege und damit hohe Verlegeleistung mit dem Bagger zu erzielen.
Jedoch genügend Manövrierraum für Bagger belassen.
- Optimal ist Anlieferung „just in time“, um die Steinpakete immer möglichst nahe an der sich vorwärts bewegendem Verlegekante durch den Entladekran positionieren zu lassen.
- Abstand der Pakete allseitig auf jeden Fall so groß bemessen, dass der Klemmgreifer der Bagger darüber gesetzt werden kann.
- Insbesondere bei schmalen Verlegestreifen, z.B. Straßen oder dergleichen, Abstand zwischen den Paketen aus der Verlegefläche und den Quadratmetern pro Steinpaket errechnen.
- Pakete müssen eben und nicht in sich verwunden abgestellt werden.
- Ausrichtung der Pakete entsprechend der späteren optimalen Anfahrtsrichtung zum Bagger vornehmen.
- Manche Verlegeeinheiten sind asymmetrisch, daher immer auf gleichbleibende Ausrichtung achten.
- Bei manchen Verlegeeinheiten, z.B. Fischgerät, müssen die Lagen treppenförmig versetzt zueinander abgelegt werden. Hierzu rechtzeitig vom Steinlieferanten entsprechende Verlegeanleitungen beschaffen, um bei Baustellenbeginn nicht unnötig Zeit mit Experimenten zu vergeuden.
- An eventuellen Trennstellen von alter Handverlegung zu maschineller Verlegung am besten komplett neuen Anfang machen, da Hand- und Maschinenverlegung meist unterschiedliche Fugen aufweisen.
- Laufend überprüfen, ob die Rechtwinkligkeit, der Fugenverlauf und das Rastermaß des Belages noch stimmen. Manchmal sind spätere Korrekturen unmöglich oder verschlingen enorme Zeit zur Nacharbeit.
- Schneide- und Handarbeiten vermeiden, indem die Breite eines zu verlegenden Streifens als Vielfaches der Lagenbreite gewählt wird.
- Möglichst Steinlagen aus verschiedenen Steinpaketen bei der Verlegeabfolge mischen.
- Fugenverlauf vor Abrüttlung und Einsanden ausrichten. Nie näher als ca. 3 Meter bis hin zur offenen Verlegekante ausrichten.
- Verpackungsmaterial, z.B. Paletten, sofort aufeinanderstapeln und dann den ganzen Stapel aus dem Verlegebereich entfernen.
- Für Verpackungsmaterial, wie Folien oder Bänder, entsprechende, nach Möglichkeit fahrbare Behälter bereitstellen, wo diese Abfallstoffe sofort deponiert werden können.
- Bänder immer 2-seitig, möglichst weit unten am Paket abschneiden, um unbeabsichtigtes Einklemmen der Bänder beim Abgreifen mit der Verlegezange zu verhindern. Wenn dies geschieht, wird oft der Fugenverband auf der Palette verschoben, und es muss manuell korrigiert werden.
- Für beschädigte Steine und Steinabfälle möglichst fahrbaren, idealerweise kippbaren Behälter bereitstellen. Dies erspart späteres aufwendiges Einsammeln dieser Steine sowie Hindernisse im Fahrweg des Baggers.
- Grundsätzlich spart eine saubere und übersichtliche Baustelle viel Zeit und Geld.
- Bei eventuell an der Verlegetechnik auftretenden Problemen, direkten telefonischen Kontakt zwischen Baustellenpersonal (möglichst Fahrer der Bagger) und Baggernlieferant herstellen. Somit stehen dem Berater des Baggernlieferanten Informationen aus erster Hand zur Verfügung und erleichtern Diagnosen und Hilfestellungen.

7 Wartung und Pflege

7.1 Wartung



Um eine einwandfreie Funktion, Betriebssicherheit und Lebensdauer des Gerätes zu gewährleisten, sind die in der Tabelle aufgeführten Wartungsarbeiten nach Ablauf der angegebenen Fristen durchzuführen.

Es dürfen nur Original-Ersatzteile verwendet werden, ansonsten erlischt die Gewährleistung.



Alle Arbeiten dürfen nur im drucklosen, stromlosen und beim stillgelegten Zustand des Gerätes erfolgen!

Bei allen Arbeiten muss sichergestellt sein, dass sich das Gerät nicht unbeabsichtigt schließen kann.
Verletzungsgefahr!

7.1.1 Mechanik

WARTUNGSFRIST	Auszuführende Arbeiten
Erstinspektion nach 25 Betriebsstunden	<ul style="list-style-type: none"> Sämtliche Befestigungsschrauben kontrollieren bzw. nachziehen (darf nur von einem Sachkundigen durchgeführt werden).
Alle 50 Betriebsstunden	<ul style="list-style-type: none"> Sämtliche Befestigungsschrauben nachziehen (achten Sie darauf, dass die Schrauben gemäß den gültigen Anzugsdrehmomenten der zugehörigen Festigkeitsklassen nachgezogen werden). Sämtliche vorhandene Sicherungselemente (wie Klappsplinte) auf einwandfreie Funktion prüfen und defekte Sicherungselemente ersetzen. → 1) Alle Gelenke, Führungen, Bolzen und Zahnräder, Ketten auf einwandfreie Funktion prüfen, bei Bedarf nachstellen oder ersetzen. Greifbacken (sofern vorhanden) auf Verschleiß prüfen und reinigen, bei Bedarf ersetzen. Alle vorhandenen Gleitführungen, Zahnstangen, Gelenke von beweglichen Bauteilen oder Maschinenbaukomponenten sind zur Reduzierung von Verschleiß und für optimale Bewegungsabläufe einzufetten/ zu schmieren (empfohlenes Schmierfett: <i>Mobilgrease HXP 462</i>). Alle Schmiernippel (sofern vorhanden) mit Fettpresse schmieren.
Mindestens 1x pro Jahr (bei harten Einsatzbedingungen Prüfintervall verkürzen)	<ul style="list-style-type: none"> Kontrolle aller Aufhängungsteile, sowie Bolzen und Laschen. Prüfung auf Risse, Verschleiß, Korrosion und Funktionssicherheit durch einen Sachkundigen.

1)

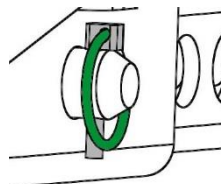

7.1.2 Hydraulik

WARTUNGSFRIST	Auszuführende Arbeiten
Erstinspektion nach 25 Betriebsstunden	<ul style="list-style-type: none"> • Sämtliche Hydraulikverschraubungen kontrollieren bzw. nachziehen (darf nur von einem Sachkundigen durchgeführt werden).
Erstinspektion nach 50 Betriebsstunden	<ul style="list-style-type: none"> • Hydraulikflüssigkeit austauschen (empfohlenes Hydrauliköl: HLP 46 nach DIN 51524 – 51535). • Sämtliche vorhandene Hydraulikölfilter austauschen.
Alle 50 Betriebsstunden	<ul style="list-style-type: none"> • Sämtliche Hydraulikanschlüsse nachziehen • Überprüfung der Hydraulikanlage auf Dichtigkeit • Hydraulikölfilter prüfen, bei Bedarf reinigen (sofern vorhanden) • Hydraulikflüssigkeit prüfen und (entsprechend Herstellerangaben) austauschen (empfohlenes Hydrauliköl: HLP 46 nach DIN 51524 – 51535). • Überprüfung der Hydraulikschläuche auf Knick- und Scheuerstellen. Beschädigte Hydraulikschläuche müssen ersetzt werden (generell wird empfohlen, Hydraulikschläuche alle 6 Jahre auszutauschen).
	<ul style="list-style-type: none"> • Es dürfen nur die vorgeschriebenen Ölarten verwendet werden!

7.2 Störungsbeseitigung

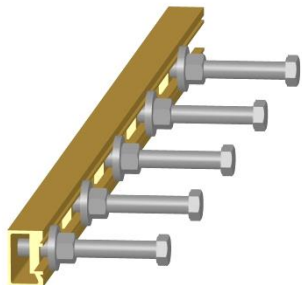
STÖRUNG	URSACHE	BEHEBUNG
Steinlage bricht nach unten aus	<ul style="list-style-type: none"> • Hauptspannung ist falsch eingestellt (200 mm Hub) 	<ul style="list-style-type: none"> • Einstellung nach Einstellaufkleber überprüfen
	<ul style="list-style-type: none"> • Steinlage ist extrem groß 	<ul style="list-style-type: none"> • Greiftiefe etwas tiefer einstellen, dass Stahllamellen im unteren Bereich der Steinlage greifen.
	<ul style="list-style-type: none"> • Steinqualität 	<ul style="list-style-type: none"> • Steinqualität prüfen
Einzelne Steine fallen aus der Steinlage heraus	<ul style="list-style-type: none"> • Abmessung der einzelnen Steine weichen voneinander zu stark ab. 	<ul style="list-style-type: none"> • Befestigungsschrauben der Stahllamellen in den Problembereichen der Steinlage etwas fester anziehen (dadurch höhere Klemmkraft).
Steine werden nicht gegriffen, oder fallen beim Anhebevorgang heraus	<ul style="list-style-type: none"> • Steine sind an den Flächen etwas „ballig“ (Herstellungsbedingt). • Abstandsnocken der Steine gehen nur bis $\frac{3}{4}$ Höhe der Steinhöhe. • Steinlage wird zu weit oben gegriffen. • Öldruck ist zu gering • • Steinpalette steht nicht eben 	<ul style="list-style-type: none"> • Steinlage möglichst weit unten greifen. • • Steinlage möglichst weit unten greifen. • • Steinlage möglichst weit unten greifen. • beim Hersteller benötigter Öldruck erfragen • Steinpalette auf eben Grund stellen. •
Steine werden nicht, oder nicht ganz durch Seitenspannung verschoben	<ul style="list-style-type: none"> • Abstandsnoppen der Steine verhindern das Verschieben • Verzahnung der Steine • Einstellung der Positionsadapter stimmt nicht 	<ul style="list-style-type: none"> • Steine durch mehrmals Öffnen u. Schließen Verschieben. • Steine mit Verzahnung können NICHT verschoben werden. • Positionsadapter richtig einstellen.
	<ul style="list-style-type: none"> • Positionsadapter → 	

7.3 Reparaturen



- Reparaturen am Gerät dürfen nur von Personen durchgeführt werden, die die dafür notwendigen Kenntnisse und Fähigkeiten besitzen.
- Vor der Wiederinbetriebnahme muss eine außerordentliche Prüfung durch einen Sachverständigen durchgeführt werden.

7.4 Prüfungspflicht



- Der Unternehmer hat dafür zu sorgen, dass das Gerät mindestens jährlich durch einen Sachkundigen geprüft und festgestellte Mängel sofort beseitigt werden (→ DGUV Regel 100-500).
- Die dementsprechenden gesetzlichen Bestimmungen u. die der Konformitätserklärung sind zu beachten!
- Die Durchführung der Sachkundigenprüfung kann auch durch den Hersteller Probst GmbH erfolgen. Kontaktieren Sie uns unter: service@probst-handling.de
- Wir empfehlen, nach durchgeführter Prüfung und Mängelbeseitigung des Gerätes die Prüfplakette „Sachkundigenprüfung/ Expert inspection“ gut sichtbar anzubringen (Bestell-Nr.: 29040056+Tüv-Aufkleber mit Jahreszahl).



Die Sachkundigenprüfung ist unbedingt zu dokumentieren!

Gerät	Jahr	Datum	Sachkundiger	Firma

7.5 Hinweis zum Typenschild



- Gerätetyp, Gerätenummer und Baujahr sind wichtige Angaben zur Identifikation des Gerätes. Sie sind bei Ersatzteilbestellungen, Gewährleistungsansprüchen und sonstigen Anfragen zum Gerät stets mit anzugeben.
- Die maximale Tragfähigkeit (WLL) gibt an, für welche maximale Belastung das Gerät ausgelegt ist. Die maximale Tragfähigkeit (WLL) darf **nicht** überschritten werden.
- Das im Typenschild bezeichnete Eigengewicht ist bei der Verwendung am Hebezeug/Trägergerät (z.B. Kran, Kettenzug, Gabelstapler, Bagger...) mit zu berücksichtigen.

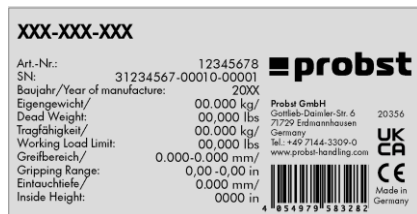

Beispiel:

7.6 Hinweis zur Vermietung/Verleihung von PROBST-Geräten



Bei jeder Verleihung/Vermietung von PROBST-Geräten **muss** unbedingt die dazu gehörige **Original-Betriebsanleitung** mitgeliefert werden (bei Abweichung der Sprache des jeweiligen Benutzerlandes, ist zusätzlich die jeweilige Übersetzung der Original-Betriebsanleitung mit zuliefern)!

8 Entsorgung / Recycling von Geräten und Maschinen



Das Produkt **darf nur** von qualifiziertem Fachpersonal außer Betrieb genommen und zur Entsorgung/ zum Recyceln vorbereitet werden. Entsprechend vorhandene **Einzelkomponenten** (wie Metalle, Kunststoffe, Flüssigkeiten, Batterien/Akkus etc.) **müssen** gemäß den **national/ länderspezifisch geltenden Gesetzen und Entsorgungsvorschriften** entsorgt/recycelt werden!



Das Produkt darf nicht im Hausmüll entsorgt werden!

9 Schmieranweisung (Parallel-Gleitführungen)

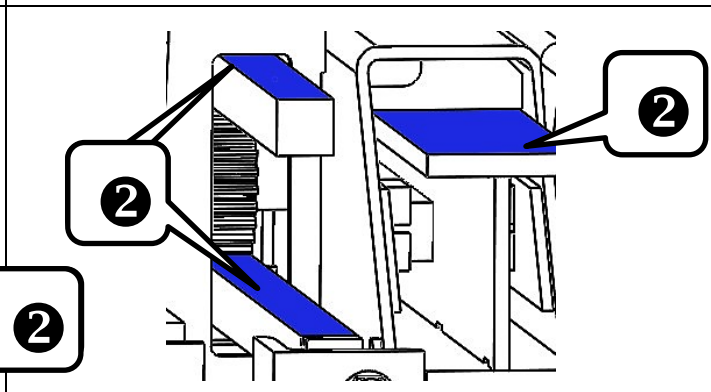
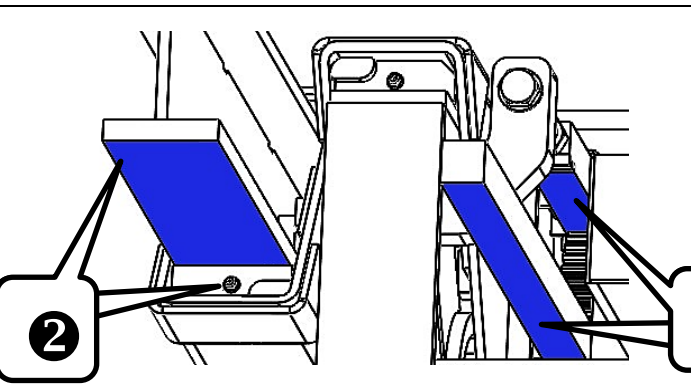
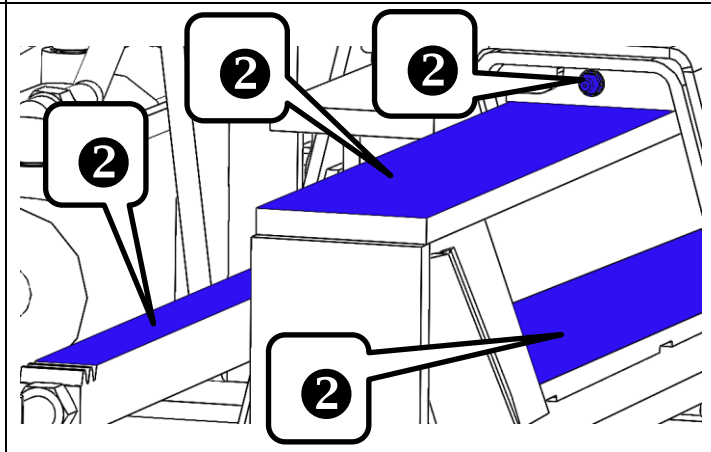
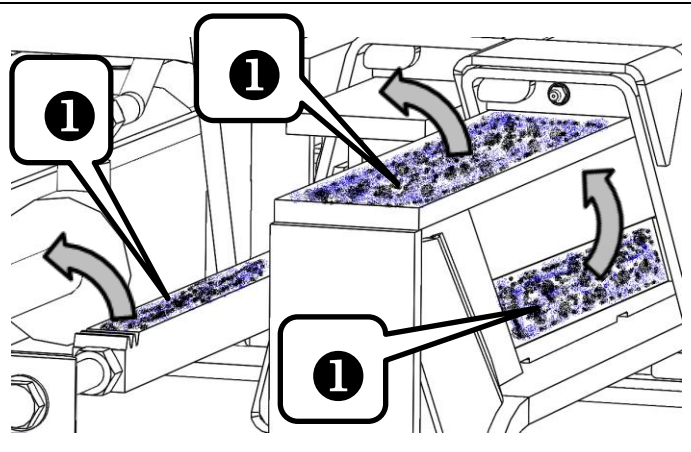
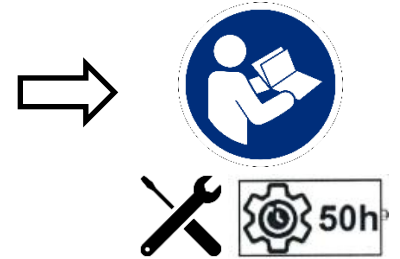
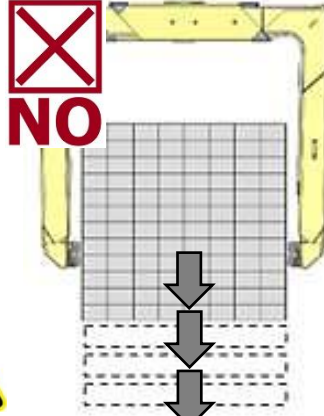
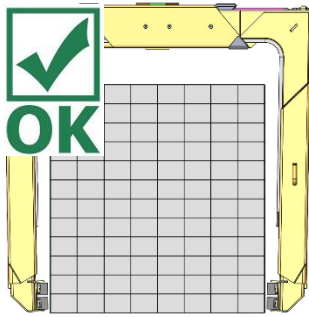

Anleitung zur Einstellung der Hydraulischen Verlegezange HVZ-ECO

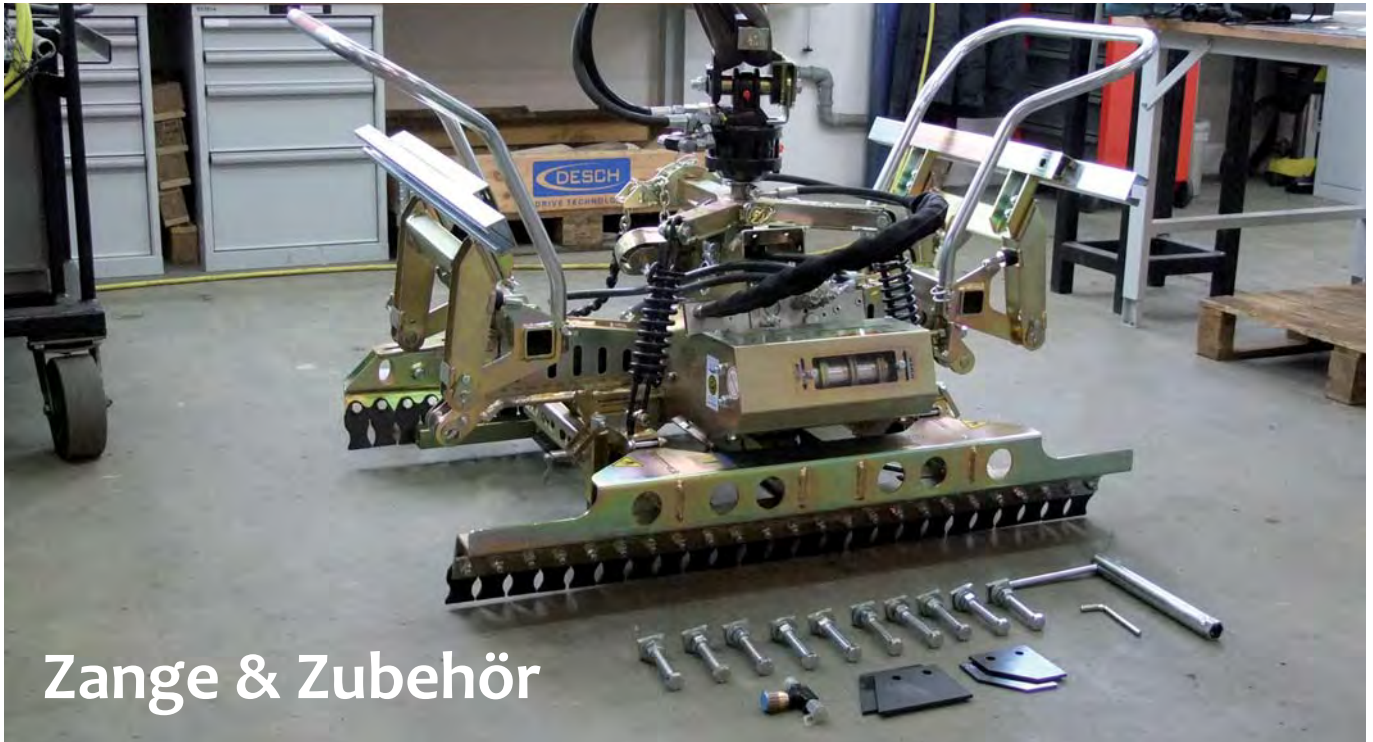

Zange & Zubehör

Version A



Version B

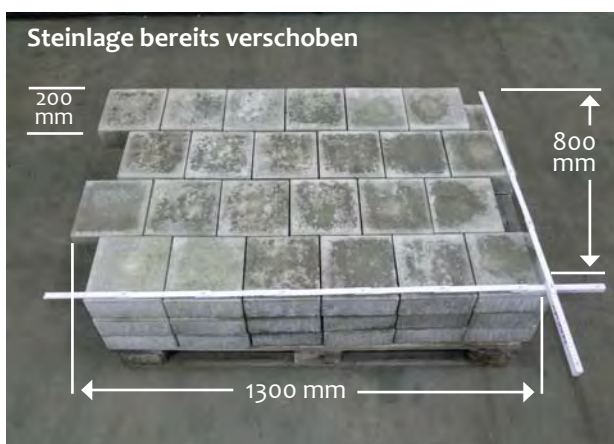

* im verschobenen Zustand

1 Einstellung der Hauptspannung (für Version A + B)

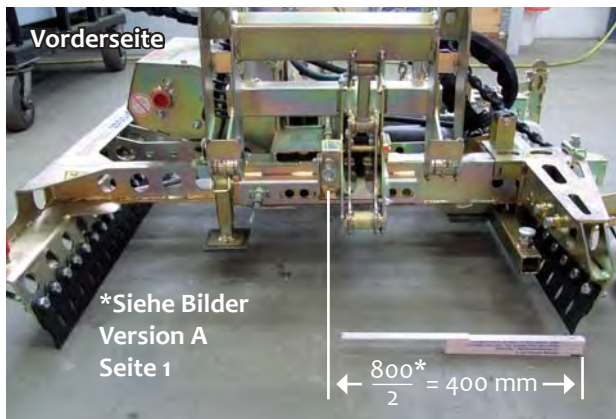
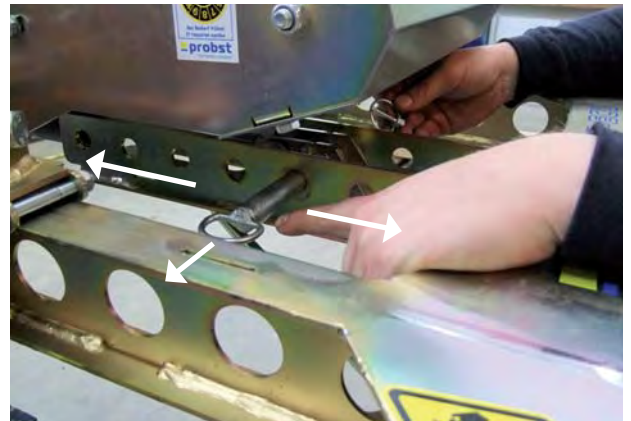

2 Einstellung der Seitenspannung (für Version A + B)

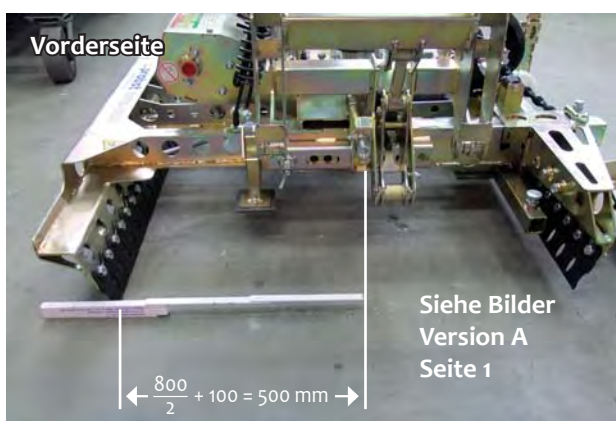
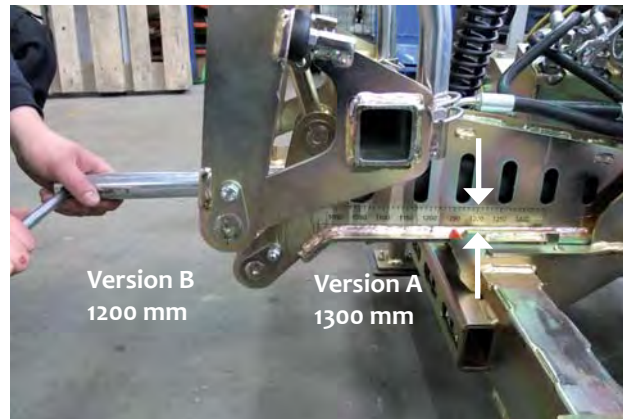
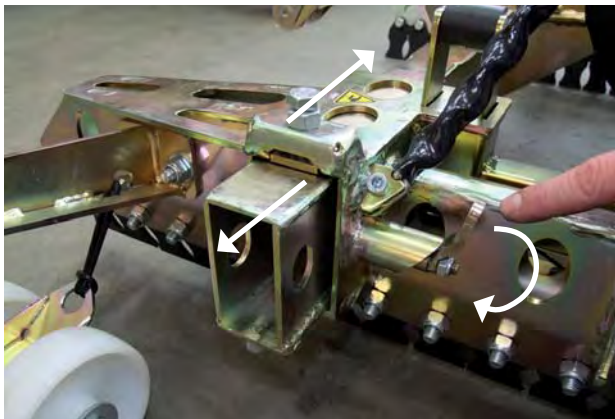

3 Montage der Halfeneisen (für Version A + B)

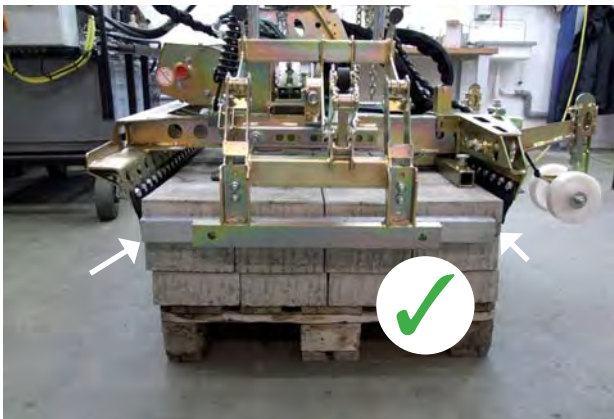
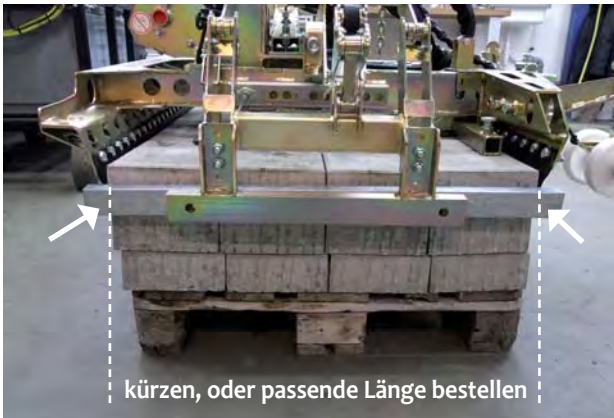
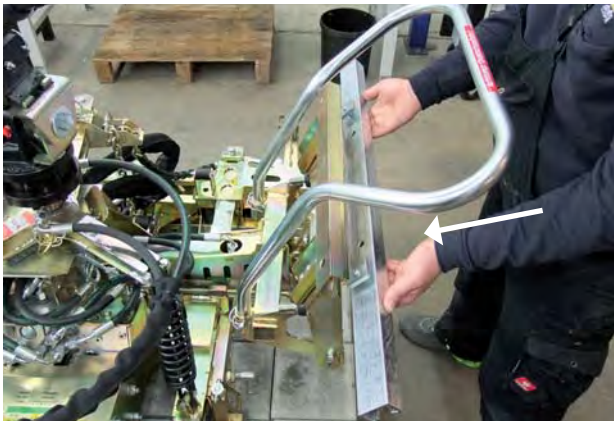

4 Montage der Positionsadapter (nur für Version A)

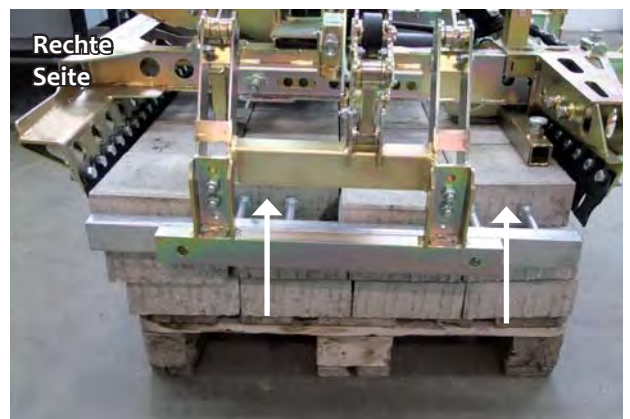
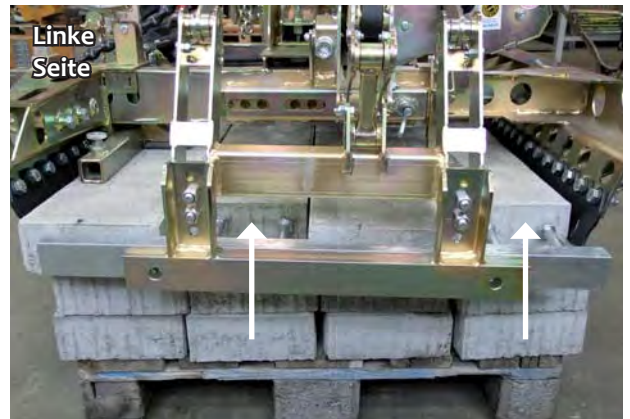
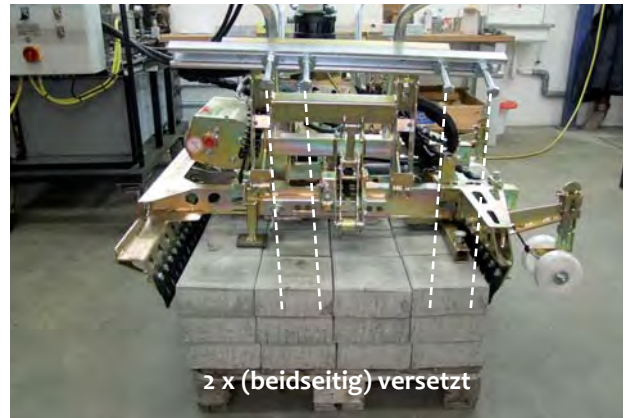
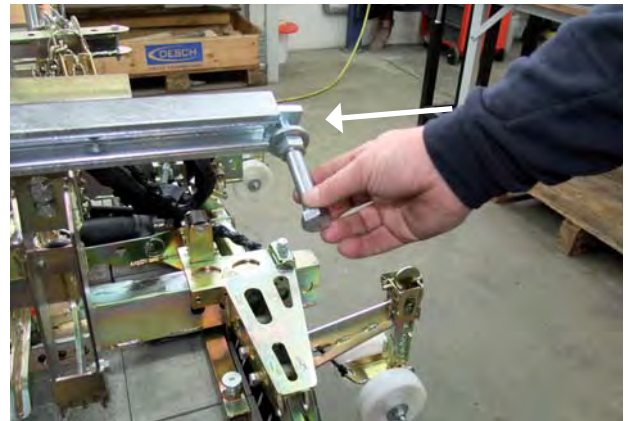

5 Einstellung der Greifhöhe (für Version A + B)

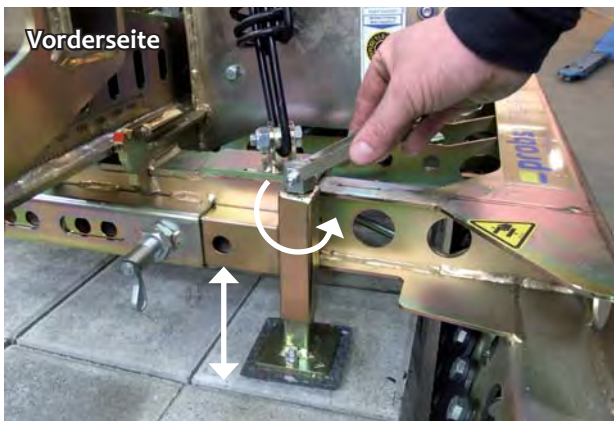
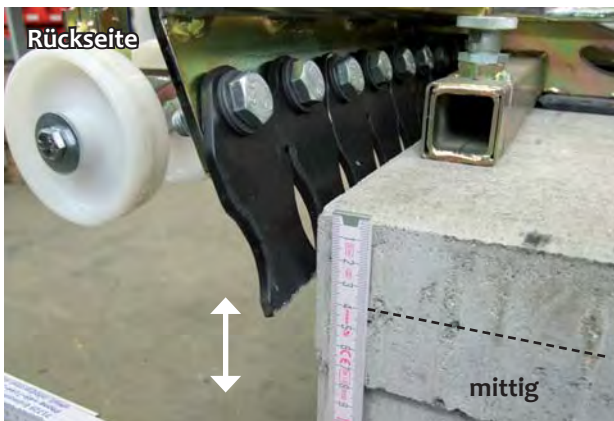

6 Höhenverstellung (für Version A + B)

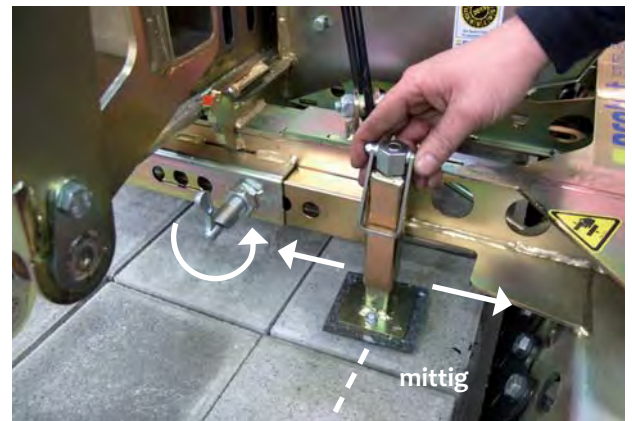

7 Abdrückvorrichtung (A + B)

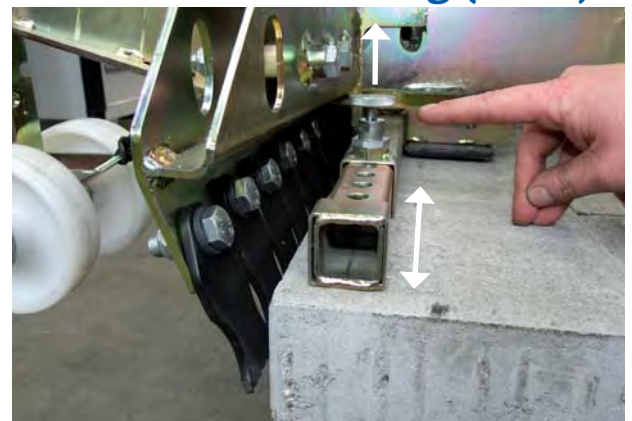

8 Absetzrollen (A + B)

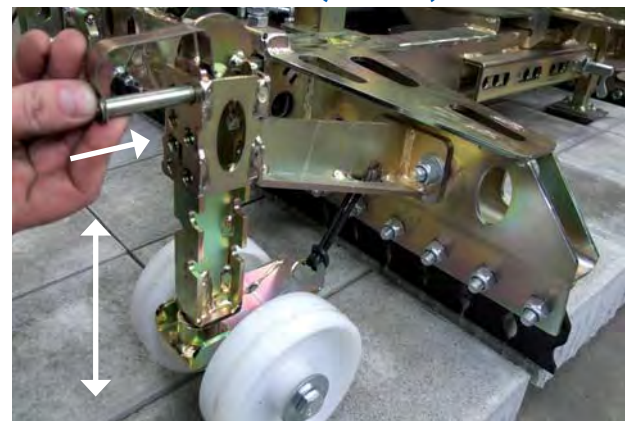

9 Pendeleinstellung / Transportbolzen (für Version A + B)

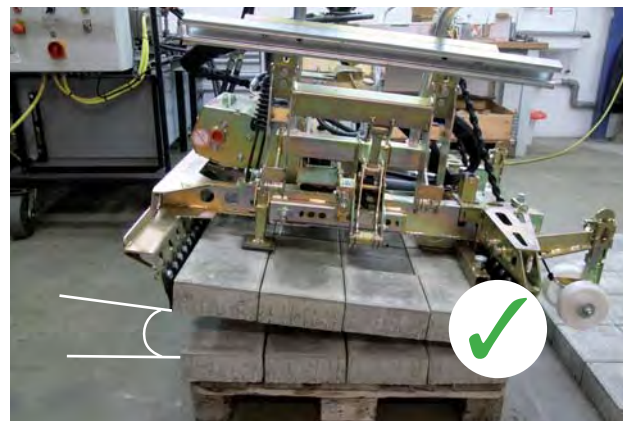
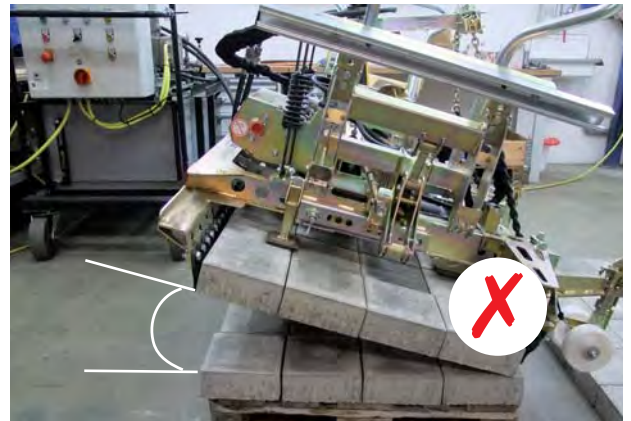

1. Nachstehend abgebildete Verbundsteinformen 1 – 20 sind u. a. für maschinelle Verlegung geeignet. Es können auch andere Steinformen verlegt werden. Voraussetzung ist, dass die Steine in maschinenverlegerechter Formation pakettiert sind.

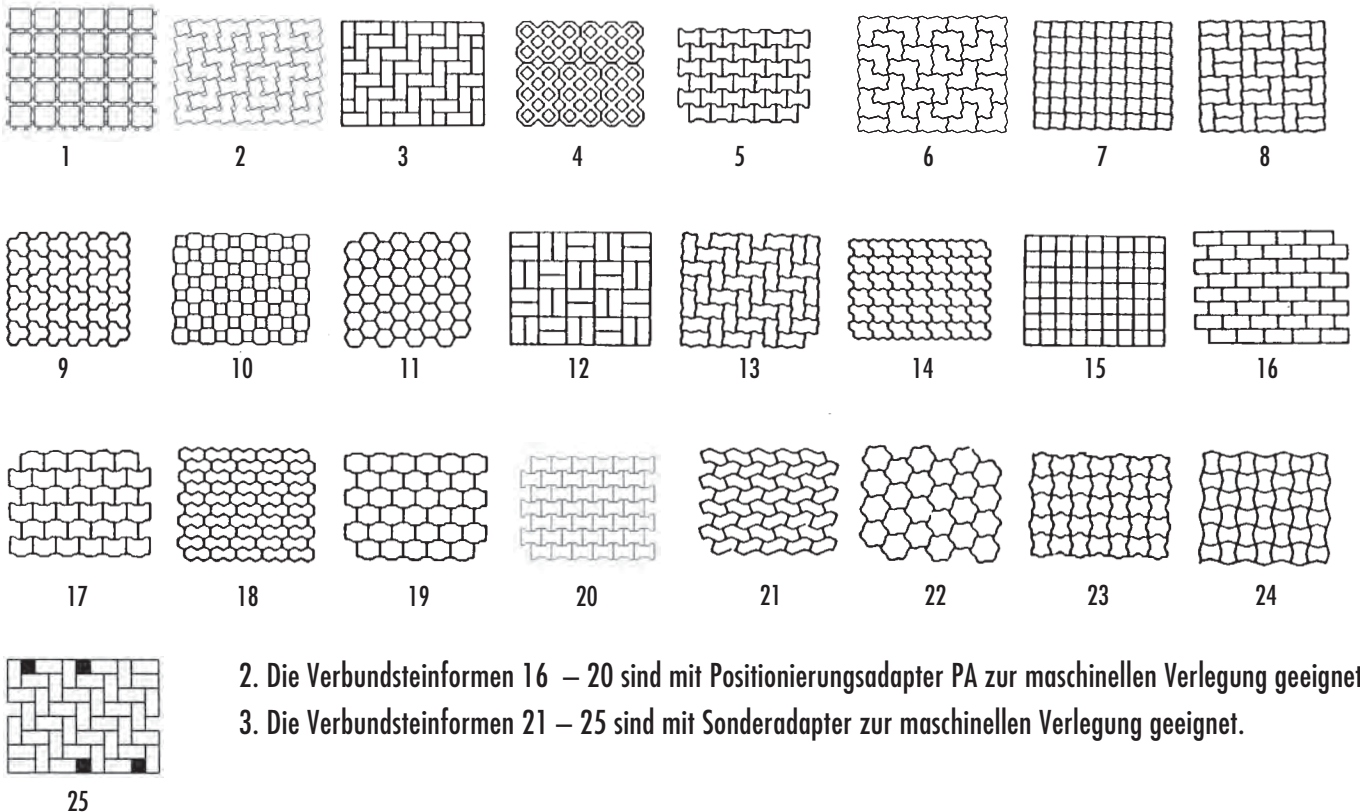

2. Die Verbundsteinformen 16 – 20 sind mit Positionierungsadapter PA zur maschinellen Verlegung geeignet.

3. Die Verbundsteinformen 21 – 25 sind mit Sonderadapter zur maschinellen Verlegung geeignet.

Wartungsnachweis



Garantieanspruch für dieses Gerät besteht nur bei Durchführung der vorgeschriebenen Wartungsarbeiten (durch eine autorisierte Fachwerkstatt)! Nach jeder erfolgten Durchführung eines Wartungsintervalls muss unverzüglich dieser Wartungsnachweis (mit Unterschrift u. Stempel) an uns übermittelt werden. ¹⁾

¹⁾ per E-Mail an: service@probst-handling.de / per Fax oder Post

Betreiber: _____
 Gerätetyp: _____ Artikel-Nr.: _____
 Geräte-Nr.: _____ Baujahr: _____

Wartungsarbeiten nach 25 Betriebsstunden		
Datum:	Art der Wartung:	Wartung durch Firma:
		Stempel
	
		Name / Unterschrift

Wartungsarbeiten nach 50 Betriebsstunden		
Datum:	Art der Wartung:	Wartung durch Firma:
		Stempel
	
		Name / Unterschrift
		Wartung durch Firma:
		Stempel
	
		Name / Unterschrift
		Wartung durch Firma:
		Stempel
	
		Name / Unterschrift

Wartungsarbeiten 1x jährlich		
Datum:	Art der Wartung:	Wartung durch Firma:
		Stempel
	
		Name / Unterschrift
		Wartung durch Firma:
		Stempel
	
		Name / Unterschrift

DE

HVZ-ECO



LT | Naudojimo Instrukcijos

Turinys

1	EB atitikties deklaracija	4
2	Saugumas	5
2.1	Specialistų / kompetetingų asmenų apibrėžimas	5
2.2	Sąvokų apibrėžimai	5
2.3	Saugos nurodymai	5
2.4	Asmens apsaugos priemonės	7
2.5	Apsauginė įranga	7
2.6	Apsauga nuo nelaimingų atsitikimų	7
2.7	Funkcijų ir vizualinis patikrinimas	8
2.7.1	Bendroji informacija	8
2.7.2	Hidraulinė sistema	8
2.8	Sauga eksploatavimo metu	8
2.8.1	Atraminė įranga / kėlimo įrenginiai	8
2.8.2	Sauga vykdant klojimo darbus	9
2.8.3	Plytelių kokybės nustatymas	10
3	Bendroji informacija.....	11
3.1	Naudojimas pagal paskirtį	11
3.1.1	Priedų rinkinys	11
3.2	Kompozicinių plytelių formos	12
3.3	Apžvalga ir struktūra	14
3.4	Techniniai duomenys	14
4	Instaliacija	15
4.1	Mechaninis montavimas	15
4.1.1	Įdėtinės kišenės (neprivaloma)	16
4.1.2	Pasukamosios galvutės (pasirenkama)	16
4.2	Hidraulinis primontavimas	17
4.3	Aplenkimo vožtuvo" nustatymas	18
5	Nustatymai	19
5.1	Bendra	19
5.2	Suėmimo gylio reguliavimas	19
5.2.1	Planum pusė	19
5.2.2	Mašinos pusė	21
5.3	Nustatymo ritinėlių reguliavimas	22
5.4	Pagrindinės įtampos nustatymas	23
	Planum pusė	24
5.5	Reguliavimo spyruoklinio plieno lamelės	26
5.5.1	Žandikaulio pločio pokytis	27
5.6	Šoninio įtempimo reguliavimas	28
5.7	Svorio balanso reguliavimas	29
6	Valdymas	31
6.1	Bendrai	31
6.2	Betoninių trinkelėlių klojimo pagal standartus instrukcijos	34

7	Techninė ir kasdienė priežiūra	39
7.1	Techninė priežiūra	39
7.1.1	Mechanika	39
7.1.2	Hidraulinė sistema	40
7.2	Gedimų šalinimas	41
7.3	Remontai	41
7.4	Pareiga tikrinti	42
7.5	Pastaba dėl duomenų plokštelės	43
7.6	Pastaba dėl PROBST prietaisų nuomos / skolinimo	43
8	Įrangos ir mašinų šalinimas / perdirbimas	43
9	Tepimo instrukcija (lygiagrečios slankiojančios kreipiančiosios)	44

Pasilikame teisę keisti naudojimo instrukcijoje pateiktą informaciją ir iliustracijas.

1 EB atitikties deklaracija

Pavadinimas: Hidraulinės klojimo replės HVZ-ECO
Tipas: HVZ-ECO
Gaminio Nr.: 51400034



Gamintojas: Probst GmbH
Gottlieb-Daimler-Straße 6
71729 Erdmannhausen, Germany
info@probst-handling.de
www.probst-handling.com

Anksčiau minėta mašina atitinka atitinkamus šių ES direktyvų reikalavimus:

2006/42/EB (mašinų direktyva)

Buvo taikomi šie standartai ir techninės specifikacijos:

DIN EN ISO 12100

Mašinų sauga. Bendrieji projektavimo principai. Rizikos vertinimas ir jos mažinimas

DIN EN ISO 13857

Mašinų sauga. Saugūs atstumai, trukdantys viršutinėms ir apatinėms galūnėms pasiekti pavojingas zonas

Už dokumentų rengimą atsakingas asmuo:

Vardas, pavardė: Jean Holderied

Adresas: Probst GmbH; Gottlieb-Daimler-Straße 6; 71729 Erdmannhausen, Vokietija

Parašas, duomenys apie pasirašiusį asmenį:



Erdmannhausen, 19.06.2023.....

(Eric Wilhelm, Generalinis Direktorius)

2 Saugumas

2.1 Specialistų / kompetetingų asmenų apibrėžimas

Šio prietaiso diegimo, techninės priežiūros ir remonto darbus turi atlikti tik specialistai arba kompetetingi asmenys!

Specialistai arba kompetetingi asmenys, jei tai tinka šiam prietaisui, privalo turėti tokias būtinausias profesines šių sričių žinias:

mechanikos
hidraulikos
pneumatikos
elektros

2.2 Sąvokų apibrėžimai

Suėmimo plotas:	nurodo mažiausius ir didžiausius gaminio matmenis, kuriuos galima suimti šiuo prietaisu.
Suėmimo prekės (suėmimo prekės):	yra suimamas arba gabenamas produktas.
Atidarymo plotis:	sudaro suėmimo diapazonas ir įtraukimo matmuo. Suėmimo diapazonas + ištraukimo matmuo = atidarymo diapazonas
Panardinimo gylis:	atitinka didžiausių suimamų objektų suėmimo aukštį dėl įrenginio griebtuvų rankų aukščio.
Įrenginys:	yra suėmimo įtaiso pavadinimas.
Produkto matmenys:	yra suimamų prekių matmenys (pvz., gaminio ilgis, plotis, aukštis).
Negyvasis svoris:	yra vieneto svoris be krovinio (be krovinio).
Keliamoji galia (WLL *):	nurodo didžiausią leistiną prietaiso apkrovą (kroviniams su griebtuvais kelti). * = WLL → (Anglų kalba:) <u>Darbinės apkrovos riba</u>
Antžeminis lygis:	krovinytis turi būti nuleistas šiek tiek aukščiau žemės (apie 0,5 m) iš karto po to, kai buvo paimtas (pvz., nuo padėklo ar sunkvežimio). Transportuodami krovinį kelkite tik tiek, kiek reikia (rekomenduojama maždaug 0,5 m virš žemės).

2.3 Saugos nurodymai



Pavojus gyvybei!

Žymi pavojų. Jei nesisaugosite, galite žūti ar sunkiai susižaloti.



Pavojinga situacija!

Žymi pavojingą situaciją. Jei nesisaugosite, galite susižaloti arba patirti materialinę žalą.



Draudimas!

Žymi draudimą. Jei jo nesilaikysite, galite žūti, sunkiai susižaloti arba patirti materialinę žalą.



Svarbi informacija ir naudingi patarimai dėl naudojimo.

1.1 Saugos ženklimas

UŽDRAUSTAS ŽENKLAS

Simbolis	Reikšmė	Užsakymo Nr:	Dydis:
	Niekada nestovėkite po pakabintu kroviniu. Pavojus gyvybei!	2904. 02102904. 02092904. 0204	30 mm50 mm80 mm
<small>Achtung: Quetschgefahr! Nur an Handgriffen anfasen Caution: Danger of squeezing! Touch only at handles Attention: Risque d'écrasement! Ne toucher l'engin qu'au niveau des poignées</small>	Įspėjimas: gresia sutraiškymo pavojus! Lieskite tik rankenas.	2904.0367	205x30 mm



ĮSPĖJIMAS

Simbolis	Reikšmė	Užsakymo Nr:	Dydis:
	Pavojus suspausti rankas.	2904. 02212904. 02202904. 0107	30 mm50 mm80 mm

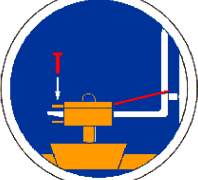
ĮSIPAREIGOJIMAI

Simbolis	Reikšmė	Užsakymo Nr:	Dydis:
	Kiekvienas operatorius privalo perskaityti ir suprasti prietaiso naudojimo instrukciją su saugos instrukcijomis.	2904.0665 2904. 0666	30 mm50 mm
PASIRINKTINAI 	Įdėklinę kišenę ir krovimo noragus pritvirtinkite fiksavimo varžtu ir apsaugine grandine arba virve.	2904.0223 2904. 0222	50 mm80 mm

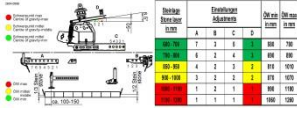
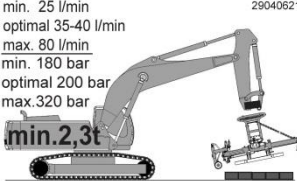
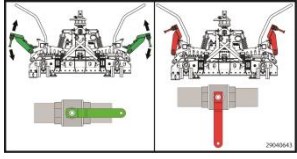
NAUDOJIMO INSTRUKCIJOS

Simbolis	Reikšmė	Užsakymo Nr:	Dydis:
	Pagrindinio įtempimo reguliavimas (ÖW 570 - 1.470 mm)	2904.0596	280x100 mm
	Reikalavimai vežėjui (ekskavatoriui) : Tūrinis srautas: min. 25, optimalus 35-40, maks. 80 l/min. Darbinis slėgis: min. 180, optimalus 200, maks. 320 barų. Mažiausia keliamoji galia: 2,3 t	2904.0621	58x36 mm
	Šoninio įtempimo blokavimo kamštis (kai dirbama tik su pagrindiniu įtempimu).	2904.0643	95x50 mm
	Prieš pradėdant eksploatuoti įrenginį, būtina atrakinti visus transportavimo spaustuvus.	2904.0630 (neprivalo ma)	92x35 mm

2.4 Asmens apsaugos priemonės



Visi operatoriai privalo būti perskaitę ir supratę prietaiso naudojimo instrukciją su saugos taisyklėmis.

Prietaisą ir visus valdančiuosius prietaisus, į kuriuos prietaisas yra įdėtas, gali eksploatuoti tik įgalioti ir kvalifikuoti asmenys.



Rankomis gali būti valdomi tik prietaisai su rankenomis.
Priešingu atveju yra pavojus susižeisti rankas!

2.5 Apsauginė įranga

Pagal techninius saugos reikalavimus apsauginę įrangą sudaro:

apsauginiai drabužiai
apsauginės pirštinės
apsauginiai batai

2.6 Apsauga nuo nelaimingų atsitikimų



Saugokite darbo vietą, kad joje nebūtų pašalinių asmenų, ypač vaikų.

Atsargiai perkūnijos metu - žaibo pavojus!

Priklausomai nuo perkūnijos intensyvumo, prireikus nutraukite darbą su įranga.



Pakankamai apšvieskite darbo vietą.

Būkite atsargūs su drėgnomis, sušalusiomis, apledėjusiomis ir nešvariomis statybinėmis medžiagomis!

Kyla pavojus, kad suėmimo medžiaga gali išslysti. → NELAIMINGO ATSITIKIMO PAVOJUS!

2.7 Funkcijų ir vizualinis patikrinimas

2.7.1 Bendroji informacija



- **Kiekvieną kartą prieš naudojant** reikia patikrinti, ar prietaisas veikia ir kokia yra jo būklė.
- Atlikti techninę priežiūrą, tepti ir šalinti sutrikimus galima tik prietaisą išjungus!



- Jei yra trūkumų, susijusių su saugumu, prietaisą vėl galima eksploatuoti tik visiškai pašalinus trūkumus.
- Jei yra bet kokios rūšies įtrūkimų, įskilimų ar sugedusių dalių bet kokioje prietaiso vietoje, būtina **nedelsiant** liautis prietaisą naudoti.



- Prietaiso naudojimo instrukciją naudojimo vietoje turi būti galima pasiskaityti bet koku metu.
- Prie prietaiso pritvirtintos prietaiso duomenų plokštelės nuimti negalima.
- Neįskaitomas įspėjamasis iškabas (**pvz., draudžiamuosius ir įspėjamuosius ženklus**) būtina pakeisti.

2.7.2 Hidraulinė sistema



Kaskart prieš pradėdami darbą patikrinkite, ar sandarios visos hidraulinės sistemos linijos ir jungtys. Sugedusias beslėgės būsenos dalis patikėkite pakeisti specialistams.



Prieš atidarant hidraulines jungtis reikia gerai išvalyti aplinką. Atliekant su hidrauline sistema susijusius darbus būtina laikytis švaros.



Hidraulinių jungčių žarnose negali būti pratrintų vietų ir atliekant keliamuosius arba nuleidžiamuosius judesius jos negali užkibti už išsikišusių kraštų ir taip nutrūkti.



Prietaiso operatorius turi pats užtikrinti, kad esamas darbinis slėgis, kuris yra reikalingas atliekant darbus su prietaisu, būtų nuolat. Tik tokiomis sąlygomis užtikrinamas saugus imamų krovinių paėmimas arba pakėlimas ir gabenimas.

2.8 Sauga eksploatavimo metu

2.8.1 Atraminė įranga / kėlimo įrenginiai



Naudojama atraminė įranga / **kėlimo įrenginys** (pavyzdžiui, ekskavatorius) turi būti nepriekaištingos būklės.

Atraminę įrangą / **kėlimo įrangą** valdyti gali tik įgaliotas ir kvalifikuotas personalas.

Atraminės įrangos / **kėlimo įrenginio** operatorius privalo būti įstatymuose nurodytos kvalifikacijos.



Atraminės įrangos / **kėlimo įrenginio ir kėlimo priemonių** leistinąją apkrovą draudžiama viršyti bet kokiomis aplinkybėmis!

2.8.2 Sauga vykdant klojimo darbus



Prietaisą į vietą traukite tik už rankenų!

Gabenant prietaisą, iki jo pastatymo operatorius privalo turėti galimybę visą laiką jį netrukdomai stebėti



Nekelkite plytelių sluoksnių už kraštų – kyla apvirtimo ir sužalojimų pavojus!

Plytelių paketo sluoksnius atsargiai padėkite

Saugumas svarbiau už greitį



Būti po kabančiu kroviniu draudžiama. Pavojus gyvybei!

Dirbti su prietaisu galima tik pažemėje, nenukreipti virš žmonių!

Klojimo metu asmenims būti darbo ir važiavimo zonoje draudžiama! Šis draudimas negalioja tuo atveju, jei tai būtina dėl prietaiso naudojimo būdo, pvz., prietaisą valdant rankomis (paėmus už rankenų).

Operatorius negali pasišalinti iš valdymo vietos, kol prietaisas pakrautas plytelių paketo sluoksniais.

Prietaiso atidaryti negalima, jei griebtuvo žiaunų atidarymo kelias dėl kliūties (pvz., plytelių rietuvės ar pan.) yra blokuotas!

Krovinių **niekada** netraukite ir nevilkite. Priešingu atveju gali būti pažeistos prietaiso dalys.

Niekada nenuimkite maksimalaus slėgio nustatymo plombos prieš tai nepasitarę su gamintoju!

Užstrigusių krovinių niekada nebandykite atplėšti naudodami kėlimo įrenginį.

Negalima viršyti prietaiso keliamosios galios ir vardinio pločio.

2.8.3 Plytelių kokybės nustatymas

Siekiant saugiai ir sklandžiai eksploatuoti prietaisą / įrenginį būtina patikrinti plytelių sluoksnių kokybę pagal toliau aprašytą procedūrą.

Keliamos plytelės sukraunamos viena ant kitos; jos išdėstytos pagrindinio suspaudimo kryptimi, t.y. ta pusė, kurią spaudžia pagrindinio suspaudimo žiauna, yra nukreipta į pagrindą.

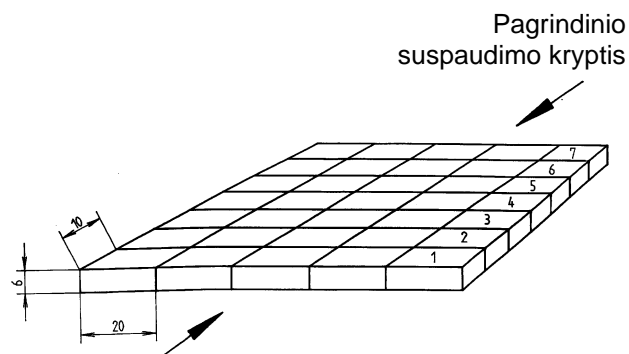

Jei „bokštas“ sugriuvo, tai kyla pavojus, kad gabenamos plytelės išbyrės.

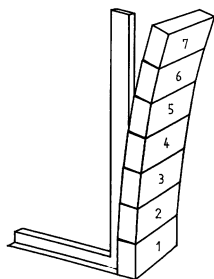

Jei „bokštas“ stovi, tai plytelių kokybė yra tinkama.

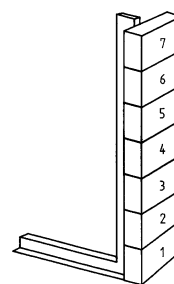

Plytelės turi „kojeles“, pvz., dėl sudilusių plytelių formų.



Plytelės turi „pilvus“, pvz., dėl per drėgno mišinio.

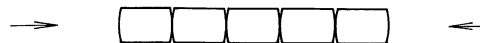

Birus smėlis apatiniame sluoksnyje sudaro „tiltus“.

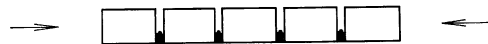

Tarpikliai neperdengia viso plytelės aukščio.



→ Plytelių sluoksniai linkę „subyrėti“



3 Bendroji informacija

3.1 Naudojimas pagal paskirtį

- Hidraulinis klojimo gnybtas HVZ-ECO yra universalus ir tinka visiems prekyboje esantiems blokavimo akmenų klojimo mazgams kloti kartu su bet koku gabenimo įrenginiu (mini ekskavatoriumi, hidrauliniu ekskavatoriumi).
- Vežėjui (ekskavatoriui) HVZ-ECO valdyti reikia dviejų atskirų hidraulinio valdymo grandinių.
- Naudojant šį HVZ-ECO įrenginį vienu metu galima paimti ir pakloti vieną sluoksnį tarpusavyje susisiekiančių paketų.
- Negalima viršyti hidraulinio klojimo gnybto HVZ-ECO keliamosios galios ir vardinio pločio.
- Galima griebti tik nepriekaištingos kokybės akmenis, jie neturi turėti "pėdų, pilvų ir aklių tarpų". Dėl to gali iškristi visas plytų sluoksnis.

Šiame prietaise standartiškai įrengta:

- Universaliai reguliuojamas pagrindinis tarpatramis, kurį galima lygiagrečiai judinti ant priežiūros nereikalaujančios plieno-poliamido slankiosios kreipiančiosios.
- Visuotinai reguliuojamas antrinis tarpas, kad būtų galima tiksliai suformuoti klojimo formą.
- Su 2 valdymo rankenomis, kad būtų galima optimaliai valdyti spaustuvą.
- Reguliuojamo aukščio atrama suėmimo gyliui nustatyti.
- Su alyvos slėgio matuokliu.
- Su apsauginiu vožtuvu, apsaugančiu nuo komponentų perkrovos.
- Su atskirai spyruokliuojančiomis plieninėmis lamelėmis kaip suėmimo elementais.
- Universali ekskavatoriaus pakaba su hidrauliniu sukamuoju varikliu (360°).

Reikalavimai hidraulinei pavarai (transporterio darbinė hidraulika):

- Tūrio srautas, naudingas [l/min]: min. 25, optimalus 35-40, maks. 80
- Darbinis slėgis, naudingas [bar]: min. 180, optimalus 200, maks. 320
- Atgalinis slėgis: ne daugiau kaip 10 barų

Minimalus ekskavatoriaus darbinis svoris :

- nuo maždaug 2,3 t

(Darbinis svoris gali skirtis priklausomai nuo ekskavatoriaus tipo ir formos. Nėra privalomos informacijos, turi būti derinama turi būti derinama kiekvienu konkrečiu atveju).

3.1.1 Priedų rinkinys

A	Vamzdinis veržliaraktis, skirtas antriniam prispaudimui reguliuoti (7063.0001)
B	Alleninis raktas SW08, skirtas perkelti padėties adapterio bėgelį (7063.0001)
C	Spyruoklinio plieno plokštelės žandikaulio pločiui padidinti ties pagrindiniu prispaudimu (34010100)
D	Plieninės spyruoklinės plokštelės žandikaulio pločiui sumažinti prie pagrindinio įtempiklio (34010016)

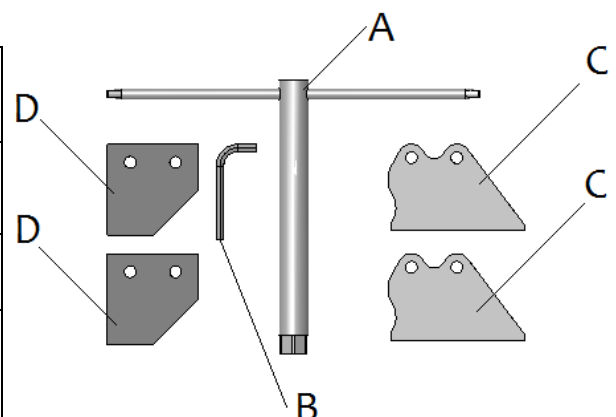

3.2 Kompozicinių plytelių formos

1.) Toliau parodytos 1 – 20 formų kompozicinės plytelės taip pat tinka kloti naudojant mašiną.

Taip pat galima kloti kitokių formų plyteles.

Tam būtina, kad plytelės būtų sukrautos mašina kloti tinkamos formos paketais.

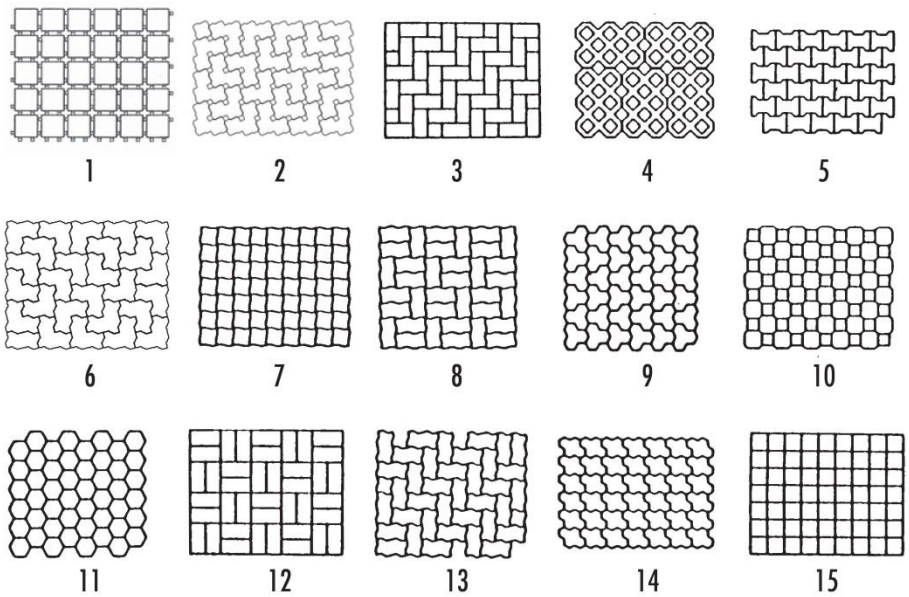

2.) 16 – 20 formų kompozicinės plytelės tinka kloti mašina naudojant padėties nustatymo adapterį PA (4140.0003).

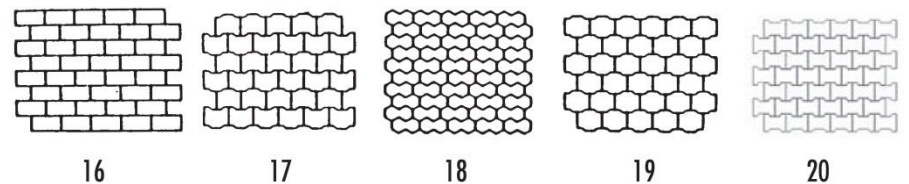

3.) 21 – 25 formų kompozicinės plytelės tinka kloti mašina naudojant specialų adapterį.

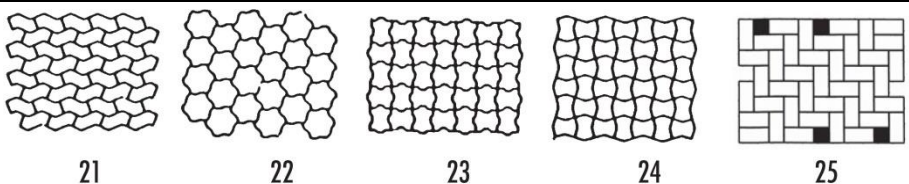

Specialus adapteris, pvz., skirtas 21 – 24 arba panašiam klojimo vienetui, užsakomas atskirai (nurodyti formos brėžinį).



Prietaisą galima naudoti tik pagal naudojimo instrukcijoje aprašytą paskirtį, laikantis galiojančių saugos taisyklių ir atitinkamų įstatyminių nuostatų bei atitikties deklaracijos.

Bet koks kitas naudojimas laikomas naudojimu ne pagal paskirtį ir yra **draudžiamas!**

Be to, turi būti laikomasi naudojimo vietoje galiojančių saugos ir apsaugos nuo nelaimingų atsitikimų taisyklių.



Prieš kiekvieną kartą naudodamas naudotojas **turi** įsitikinti, kad:

prietaisas yra tinkamas pagal numatytą paskirtį

yra tinkamos būklės

keliama kroviniai yra tinkami kelti

Esant abejonėms, prieš pradėdami eksploatuoti susisiekite su gamintoju.



DĖMESIO: Dirbti su šiuo prietaisu leidžiama tik pažemėje (→ skyrius „Eksploatavimo sauga“ ir „Sąvokų apibrėžimai“!)



Leidžiama kelti **tik** paralelinio ir lygaus paviršiaus akmens elementus!
Kitu atveju kyla **nuslydimo pavojus!**

NELEISTINA VEIKLA:

Neteisėtas įrenginio **keitimas** arba savadarbių papildomų įtaisų naudojimas kelia pavojų gyvybei ir sveikatai, todėl yra griežtai **draudžiamas!**

Negalima viršyti įrenginio **keliamosios galios (WLL)**, taip pat **negalima viršyti ar nesilaikyti vardinių plokčių ir (arba) suėmimo diapazonų.**

Bet koks ne pagal paskirtį atliekamas vežimas su įrenginiu yra **griežtai draudžiamas:**

vežti žmones ir gyvūnus.

griebti ir gabenti statybinių medžiagų pakuotes, objektus ir medžiagas, kurios neaprašytos šioje naudojimo instrukcijoje.

kabinti krovinius nuo įrenginio virvėmis, grandinėmis ar panašiai, išskyrus tam tikslui numatytas kabinimo kilpas ir (arba) varžtus.

suikti prekes su pakavimo plėvele, nes kyla **pavojus paslysti.**

griebti prekes, kurių paviršius mažina trinties koeficientą (pvz., **nutrintas, apdorotas, purvinas, užšalęs, padengtas, nudažytas paviršius**), nes tai mažina trinties koeficientą tarp griebtuvo žandikaulių ir griebiamų prekių - **→slydimo pavojus!**

Priemonė: Jei griebtuvo žnyplės ir gaminių paviršius griebtuvo žnyplių zonoje yra kaip nors užteršti, **prieš kiekvieną** griebimo procesą būtina juos nuvalyti!

griebti gaminius, kurie gali deformuotis arba sulūžti dėl griebtuvo prispaudimo jėgos!

suikti prekes, kurios yra akivaizdžiai pažeistos arba gali sulūžti nuo savo svorio.

suikti ir gabenti kūginius ir apvalius gaminius su rankenomis, nes kyla pavojus paslysti. (Iliustracija dešinėje)

Akmens sluoksniai, turintys "pėdas", "pilvus" arba "aklus tarpikius".

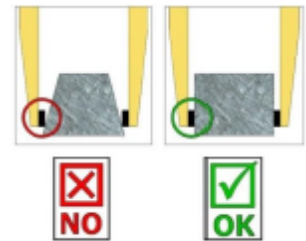

3.3 Apžvalga ir struktūra

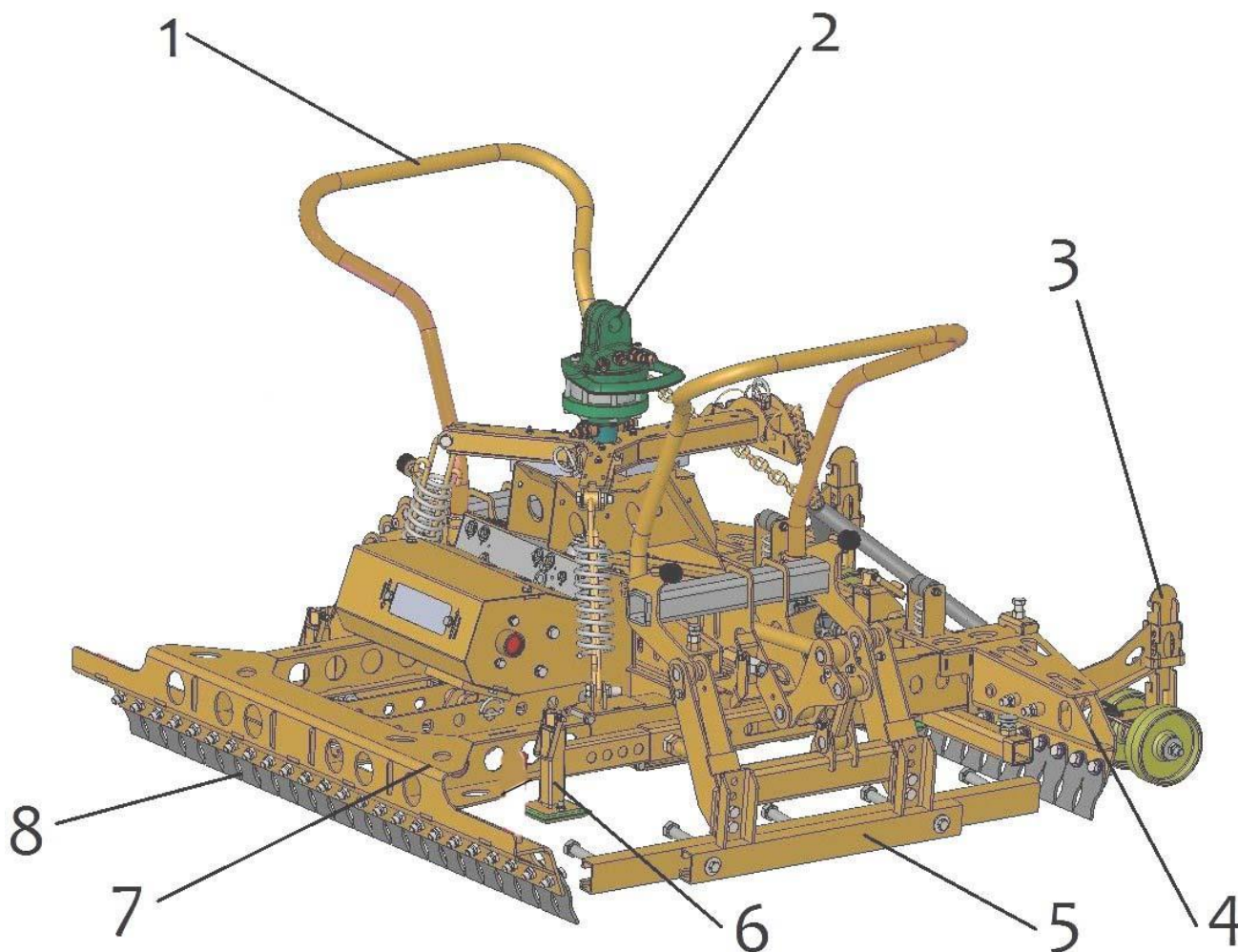

1	Valdymo rankena	6	Suėmimo gylio reguliavimas
2	Besisukanti galvutė (360°)	7	Suėmimo skruostas plokščiaja puse
3	Nustatymo ritinėlių reguliavimas	8	Plieninės lamelės
4	Mašinos šoninis griebtuvas		
5	Šoninis įtempimas		

3.4 Techniniai duomenys

Tikslius techninius duomenis (pvz., keliamąją galią, grynąjį svorį ir kt.) galite rasti duomenų plokštelėje.

4 Instaliacija

4.1 Mechaninis montavimas

Naudokite tik originalius „Probst“ priedus. Jeigu dvejojate, susisiekite su gamintoju.



Atraminės įrangos / kėlimo įrenginio **keliamosios galios negalima viršyti** prietaiso, primontuojamų prietaisų (variklio, jungiamosios dėžės ir t.t.) apkrova bei papildoma krovinio apkrova!

Krovimo prietaisai privalo **visada** būti kabinami naudojant **kardaninį jungimo būdą**, kad bet kurioje pozicijoje galėtų laisvai sustoti.



Jokiu būdu krovimo prietaisų su atramine įranga / kėlimo įrenginiais negalima sujungti **standžiuoju būdu!**

Tokiu atveju bet kuriuo metu galimas pakabinto krovinio sujungimo lūžis. Pasekmė – mirtis, sunkūs sužalojimai ir materialinė žala!



Naudojant padargą ant pasirenkamų priedų (pvz., įdėklo maišo, kranų strėlės ir pan.), dėl žemiausios įmanomos viso padargo konstrukcijos (kad nebūtų prarastas kėlimo aukštis) neatmetama galimybė, kad, esant svyruojančiai padargo pakabai ir nepalankiai padėčiai vežimo padargo judėjimo metu, padargas gali atsitrengti į gretimas sudedamąsias dalis. To reikėtų kiek įmanoma išvengti, tinkamai pastatant padargą ir važiuojant tinkamu būdu. Dėl to atsiradusiai žalai garantija netaikoma.

HVZ-ECO yra mechaniškai sujungtas su transporteriu (ekskavatoriumi) per ekskavatoriaus pakabą (UBA arba "Lehnhof" adapterį).

Ekskavatoriaus pakaba "Lehnhof" adapteris

Sukamoji galvutė ir ekskavatoriaus pakaba turi būti sujungtos patikimai (kaištis su fiksavimo žiedu).

Ekskavatoriaus
pakaba
(Lehnhof adapteris)

fiksavimo kaiščiai su žiediniu

Švytuoklinis

Galvos



Ekskavatoriaus pakaba UBA

Rotacinė galvutė ir ekskavatoriaus pakaba turi būti sujungtos patikimai (fiksavimo varžtas su veržle).

Ekskavatoriaus pakaba (UBA)

Blokavimo sraigtas su atramine veržle *

Švytuoklinis

Galvos

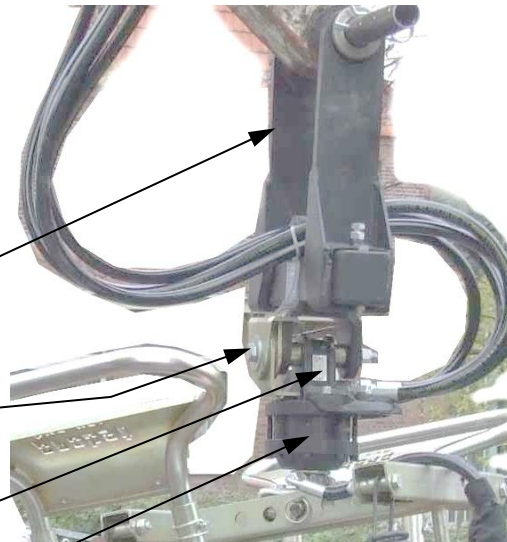

* Užveržiamosios veržlės reguliavimas turi įtakos švytuoklinio stabdžio judėjimo greičiui.

4.1.1 Įdėtinės kišenės (neprivaloma)

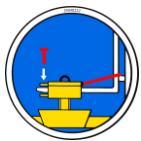

Kad krautuvo ir įkišimo kišenės (3) ryšys būtų patikimas, krautuvo noragai (1) įkišami į įkišimo kišenę (3).

Tada jie užfiksuoja fiksavimo varžtais (2), kurie įkišami pro šakinio krautuvo noragų (1) skylę, arba grandinę ar virvę (4), kuri turi būti prakišta pro įkišimo kišenėje (3) esančias kilpas ir apjuosianti šakės vežimėlį (□).



Šią jungtį **būtina** atlikti, nes priešingu atveju krautuvui dirbant kišenė gali nuslysti nuo krautuvo dantų. **NELAIMINGO ATSTITIKIMO PAVOJUS!**

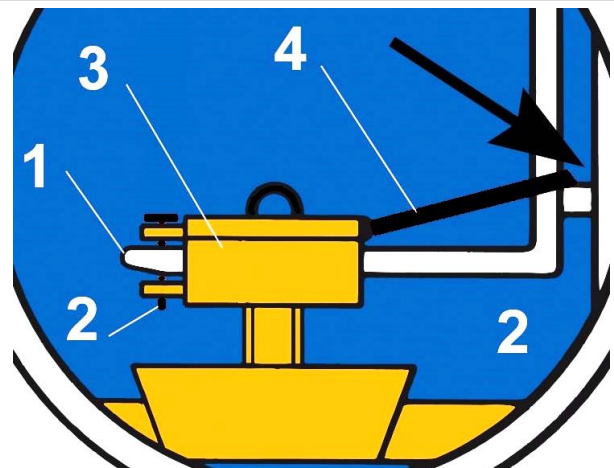
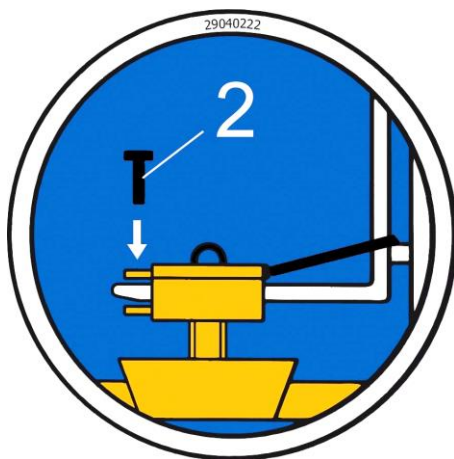

4.1.2 Pasukamosios galvutės (pasirenkama)



Jeigu naudojamos pasukamosios galvutės, **būtina** sumontuoti **laisvosios eigos droselį**.

Tokiu būdu išvengsite didžiulio pagreičio ir sustabdysite sukamuosius judesius, kurie per trumpą laiką galėtų **pažeisti** prietaisą.

4.2 Hidraulinis primontavimas

HVZ-ECO prijungti prie transporterio reikia dviejų atskirų hidraulinio valdymo grandinių.

Hidraulinės žarnos prijungtos prie hidraulinės rotacinės galvutės.

Jei reikia, atlaisvinus du fiksavimo varžtus, galima pakeisti angas tarp kištukinių varžtų lizdų plotį (). Norėdami tai padaryti, išimkite abu kištukinių varžtų lizdus, pasukite juos 180° kampu (žr. rodykles), įstatykite juos atgal ir vėl užfiksukite fiksavimo varžtu.

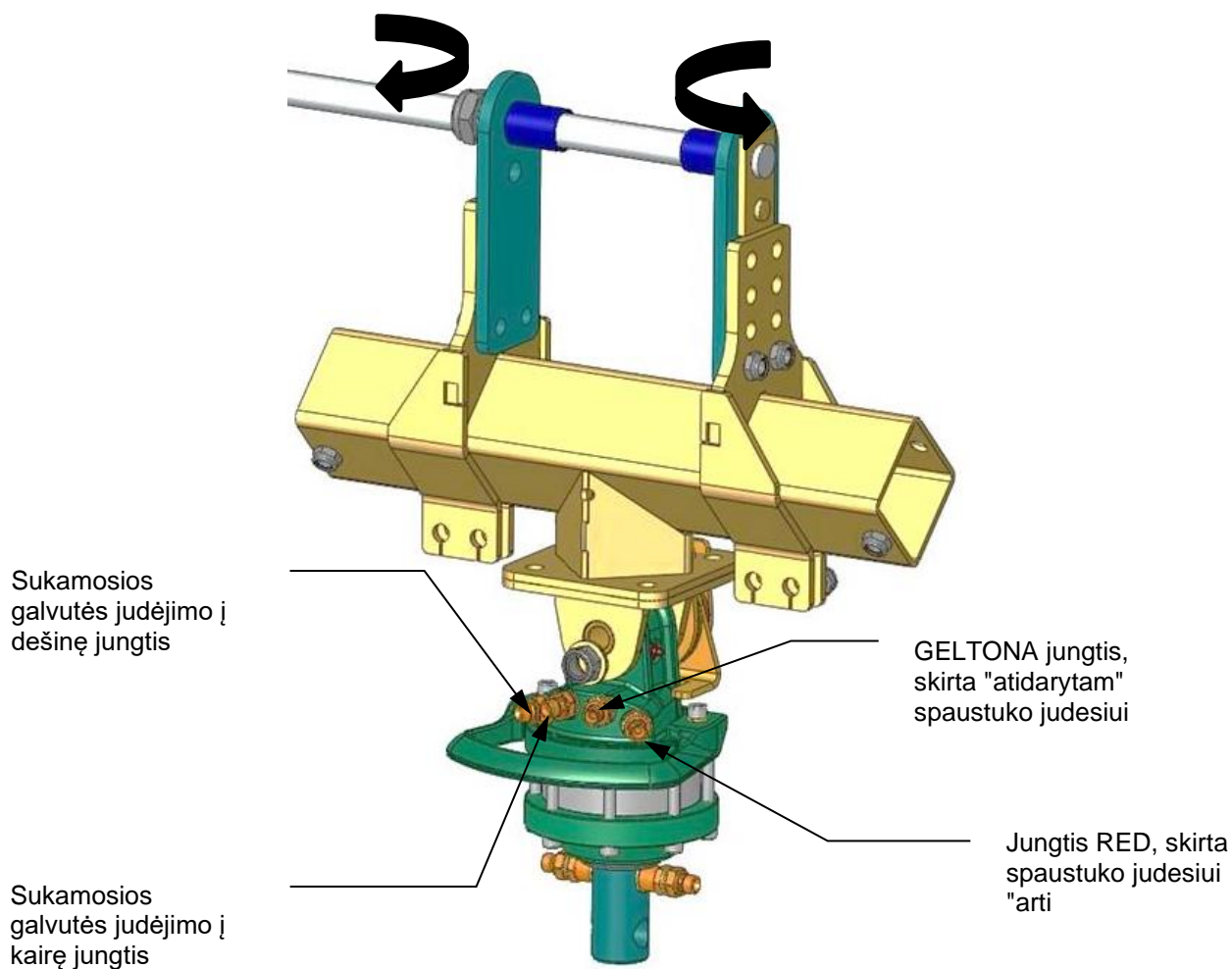

Prijungdami hidraulinės linijas įsitikinkite, kad būgno sukimosi kryptis atitinka ant korpuso nurodytą sukimosi kryptį (žr. ).

Jei taip nėra, reikia patikrinti jungtis.

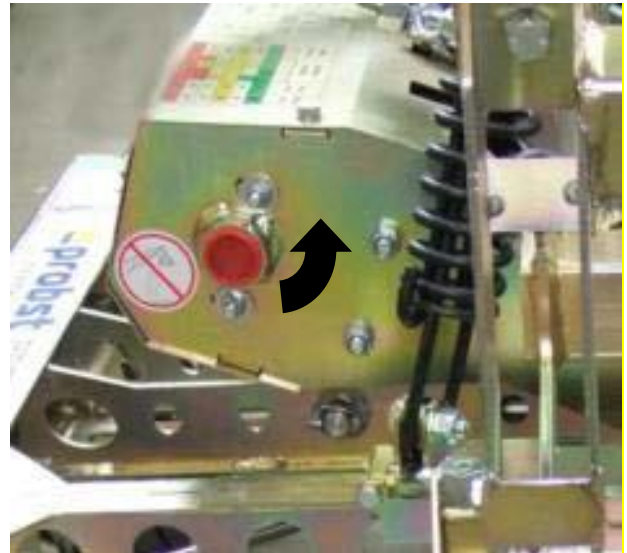

Būgnas



4.3 Aplenkimo vožtuvo" nustatymas

Hidraulinėje rotacinėje galvutėje būtina papildomai įrengti "apylankinį vožtuvą" (žr. ) , kad dalis alyvos srauto būtų nukreipta tiesiai atgal į nešlio įrenginio grįžtamąjį srautą, jei nešlio įrenginiuose (ekskavatoriuose), kurių hidraulinės alyvos srautas yra didesnis kaip 40 l/min, alyvos srautas yra didesnis kaip 40 l/min.

Optimalus nustatymas turi būti nustatytas nuolat naudojant klojimo žnyples.



ĮSPĖJIMAS:

Jei šoninio įtempimo išstūmimo jėga yra per maža, tikėtina, kad apylankos vožtuvas yra per plačiai atidarytas! Tokiu atveju reikia šiek tiek uždaryti apylankos vožtuvą (kad sumažėtų hidraulinės alyvos srautas į klojimo žnyples).

Transporterių, kurių hidraulinės alyvos srautas ≤ 40 l/min, apylankinis vožtuvas lieka visiškai uždarytas!

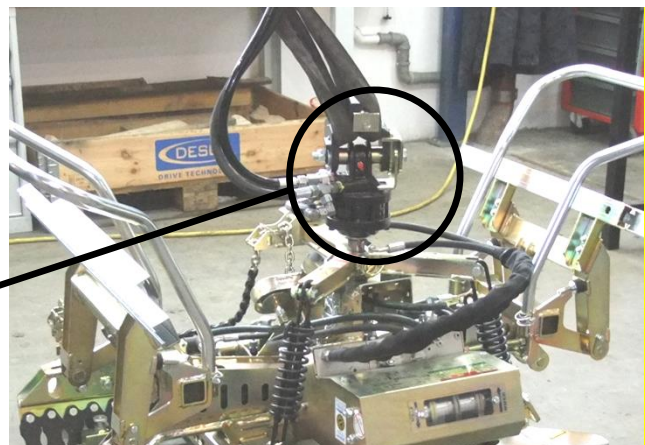

5 Nustatymai

5.1 Bendra



Visi reguliavimo darbai gali būti atliekami tik tada, kai prietaisas yra išjungtas!



Būkite atsargūs reguliuodami suėmimo diapazoną. Rankų sužalojimo rizika!

Naudokite apsaugines pirštines. →



5.2 Suėmimo gylio reguliavimas

5.2.1 Planum pusė

Suėmimo gylio nustatymas (**formavimo pusėje**) turi būti nustatytas taip, kad plieninės plokštelės būtų apatinėje $\frac{1}{3}$ akmens sluoksnio dalyje (žr. 2 pav.).

Jei akmenų sluoksniai labai dideli, patartina nustatyti šiek tiek mažesnį sukibimo gylio nustatymą, kad plieninės plokštelės sukibtų žemiausioje akmens sluoksnio vietoje. Priešingu atveju kyla pavojus, kad pakėlus akmens sluoksnį jis gali suskilti.

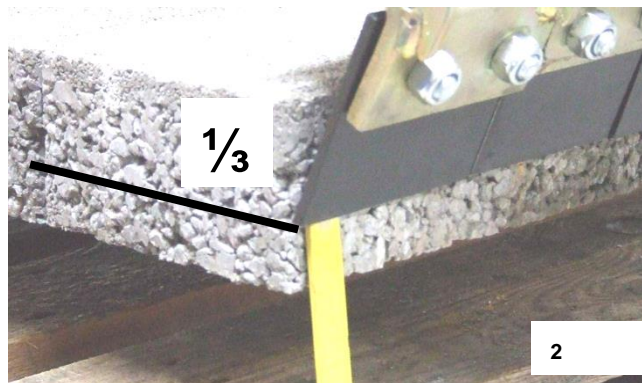

Pakelkite alkūnes į viršų.

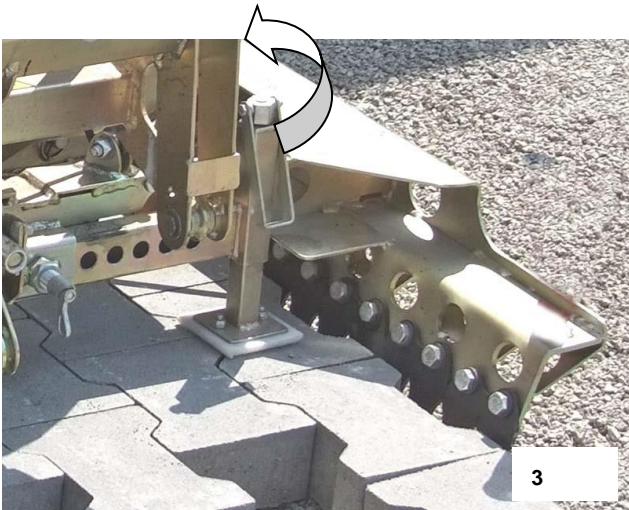

Pasukite spyruoklės varžtą 180 ir įstatykite jį į įpjovą. Atitinkamai pakeiskite suėmimo gylio nustatymą, pasukite spyruoklinį fiksatorių 180 ir vėl užfiksuokite.

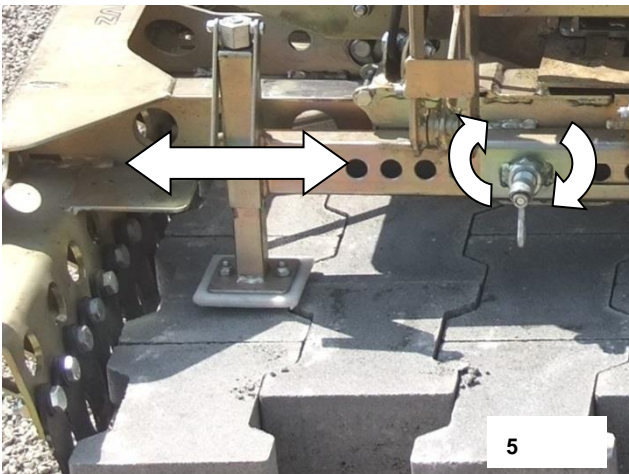

Nustatykite vienodą suėmimo gylio nustatymą abiejose įrenginio pusėse - tiek dešinėje, tiek kairėje (77).

Vėl sukdami žemyn įjunkite alkūnes.

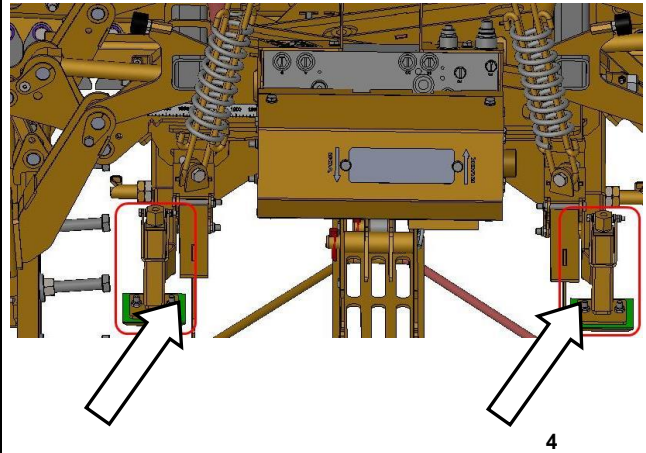

Nustatykite maždaug 100 mm -150 mm atstumą nuo išorinio akmens sluoksnio krašto (žr. **nustatymo lipduką** ant įrenginio).

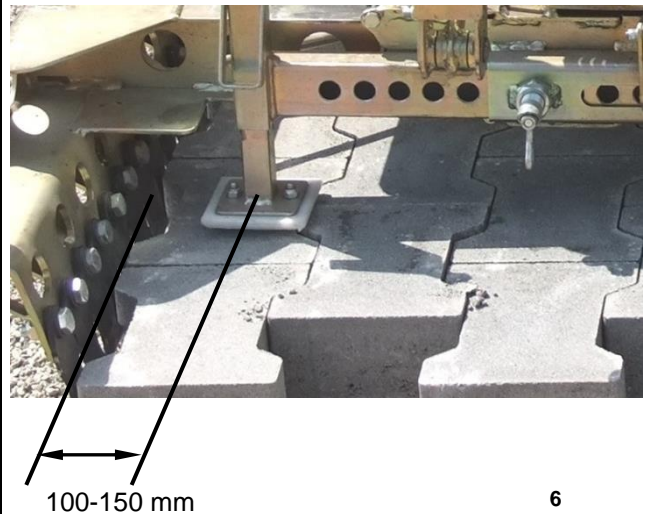

Reguliavimo lipdukas

2904.0596

- Schwerpunkt max
Centre of gravity-max
- Schwerpunkt mittel
Centre of gravity-middle
- Schwerpunkt mittel
Centre of gravity-min

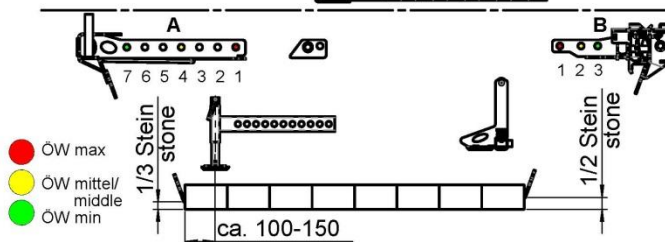
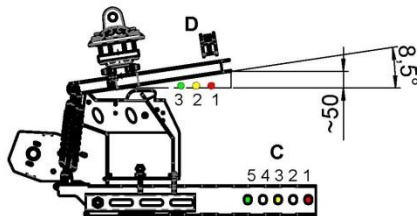

Steinlage Stone layer in mm	Einstellungen Adjustments				ÖW min in mm	ÖW max in mm
	A	B	C	D		
600 - 700	7	3	5	3	580	780
700 - 800	6	2	4	3	690	890
850 - 950	4	2	3	2	810	1010
900 - 1000	3	2	2	2	870	1070
1000 - 1100	1	2	1	1	990	1190
1100 - 1200	1	1	1	1	1060	1260

5.2.2 Mašinos pusė

Suėmimo gylio reguliavimas (**mašinos pusėje**) turi būti nustatytas taip, kad plieninės lamelės būtų $\frac{1}{2}$ akmens padėties (žr. 8 pav.).

Pavyzdys: akmens sluoksnio plotis 800 mm
→ 170 mm

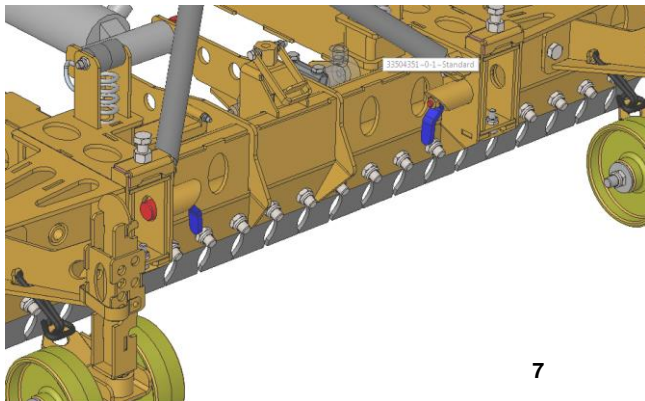

7

Jei akmenų sluoksniai labai dideli, patartina nustatyti šiek tiek mažesnę sukibimo gylio nustatymą, kad plieninės plokštelės sukibtų žemiausioje akmens sluoksnio vietoje. Priešingu atveju kyla pavojus, kad pakėlus akmens sluoksnį jis gali suskilti.

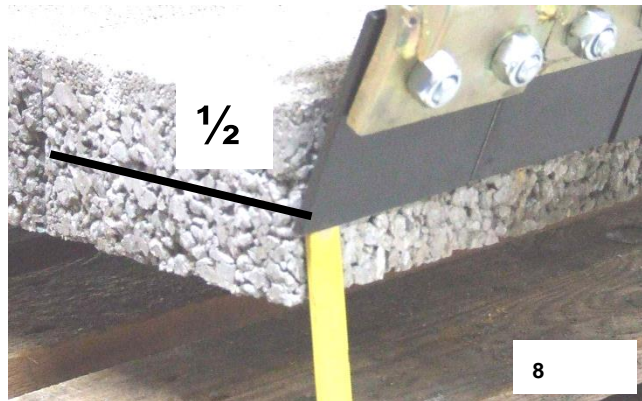

8

Pasukite rankenėlę į viršų.

Nustatykite vienodą suėmimo gylio nustatymą abiejose prietaiso pusėse - tiek dešinėje, tiek kairėje.

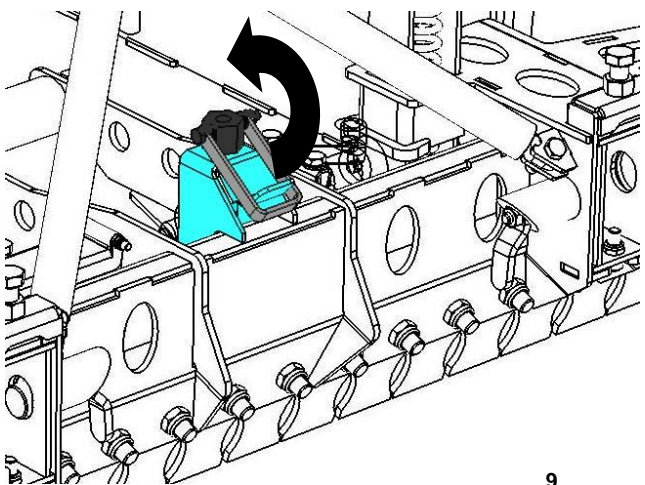

9

Nustatykite vienodą suėmimo gylio nustatymą abiejose prietaiso pusėse - tiek dešinėje, tiek kairėje. Pasukite alkūnę atgal žemyn ir užfiksuokite.

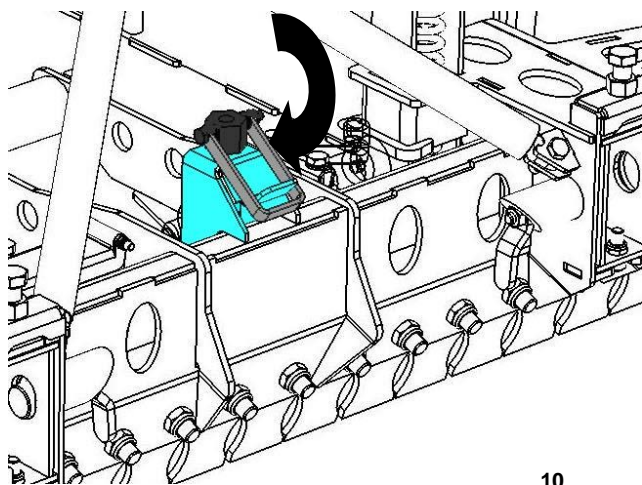

10

5.3 Nustatymo ritinėlių reguliavimas

Norėdami sureguliuoti nustatymo ritinėlius, nuimkite abu nustatymo ritinėlių spyruoklinius kaiščius.

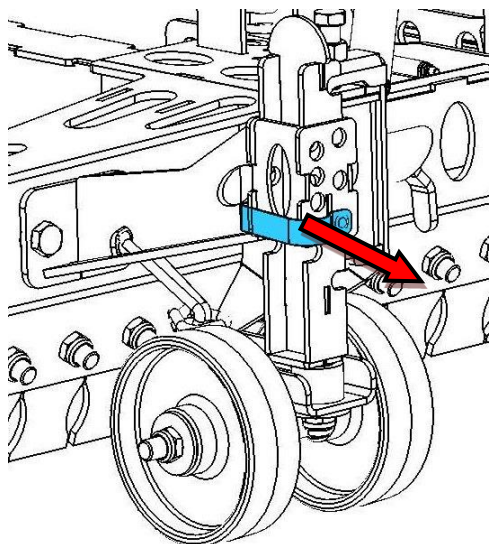

11

Nustatykite vienodą abiejų nustatymo ritinėlių aukštį. Atstumas tarp skersinių ir apatinio akmeninio stypo krašto yra apie 50 mm (žr. A pav.).

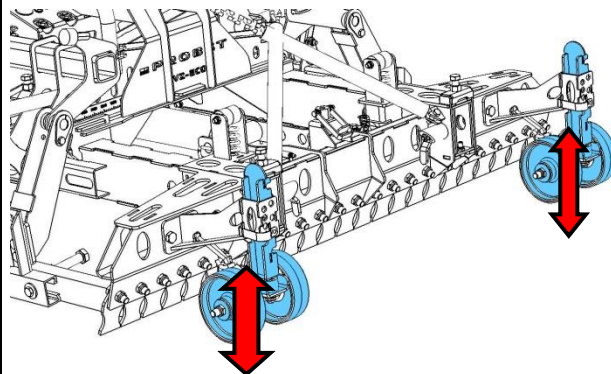

12

Vėl pritvirtinkite abu nustatymo ritinėlius spyruokliniais kaiščiais.

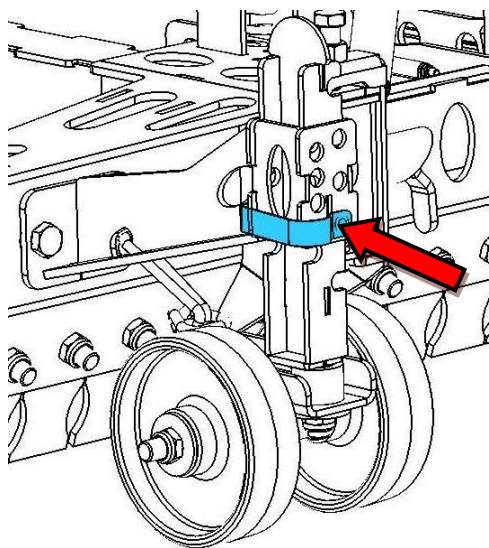

13

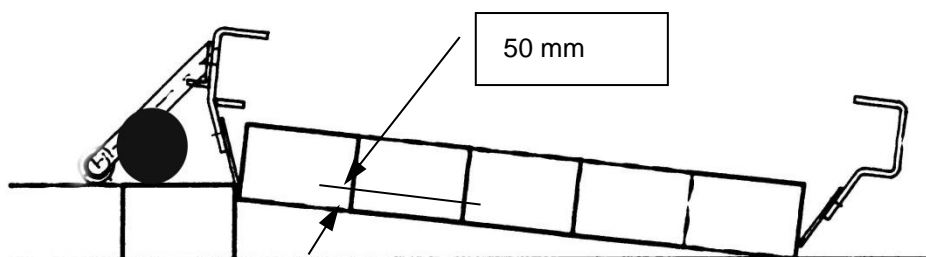

Atstovavimas A

5.4 Pagrindinės įtamos nustatymas

Mašinos pusė

Pagrindinio įtempimo "C" nustatymas pagal nustatymo lipduką ant įrenginio (mašinos pusėje), atitinkantį plytų sluoksnio ilgį.

Pasukite abi spyruoklines sklendes (↘) 180 ir leiskite joms įsiremti į įpjovą.

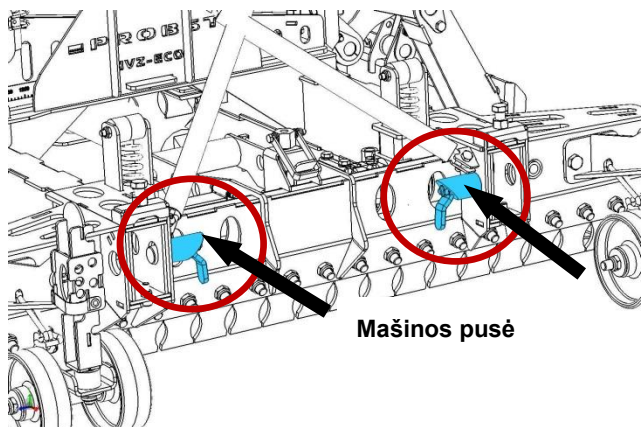

14

Patraukite pagrindinį įtempiklį į padėtį (↘↘).

Dar kartą pasukite spyruoklinį užraktą 180 ir jį užfiksuokite.

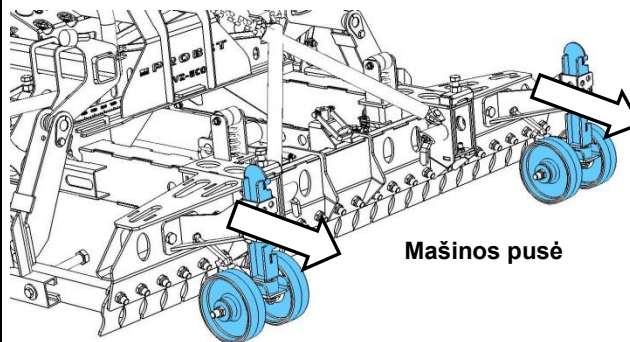

15

Reguliavimo lipdukas

2904.0596

- Schwerpunkt max
Centre of gravity-max
- Schwerpunkt mittel
Centre of gravity-middle
- Schwerpunkt mittel
Centre of gravity-min

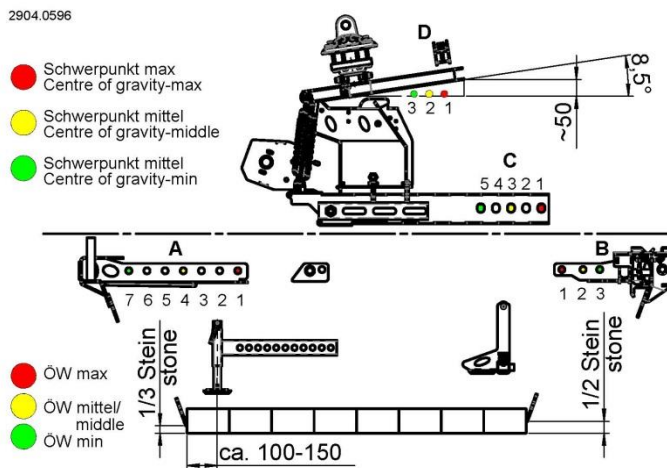

Steinlage Stone layer in mm	Einstellungen Adjustments				ÖW min in mm	ÖW max in mm
	A	B	C	D		
600 - 700	7	3	5	3	580	780
700 - 800	6	2	4	3	690	890
850 - 950	4	2	3	2	810	1010
900 - 1000	3	2	2	2	870	1070
1000 - 1100	1	2	1	1	990	1190
1100 - 1200	1	1	1	1	1060	1260

Planum pusė

Nustatykite "A" ir "D" pagrindinį įtempimą pagal nustatymo lipduką (18 pav.), esantį ant prietaiso (formavimo pusėje), atsižvelgiant į akmens sluoksnio ilgį.

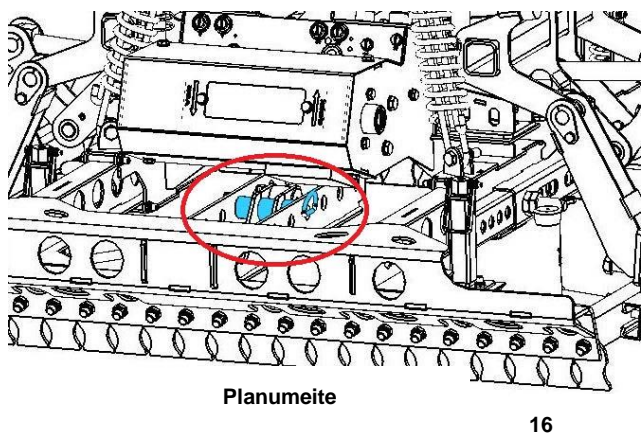

Nuimkite įvorės kaištį nuo kištukinio kaiščio (⌘), tada nuimkite kištukinį kaištį (↘žr. 16+17 pav.).

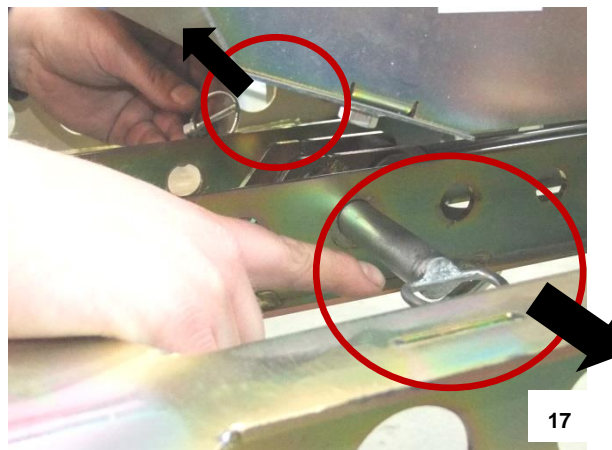

Reguliavimo lipdukas

2904.0596

- Schwerpunkt max
Centre of gravity-max
- Schwerpunkt mittel
Centre of gravity-middle
- Schwerpunkt mittel
Centre of gravity-min

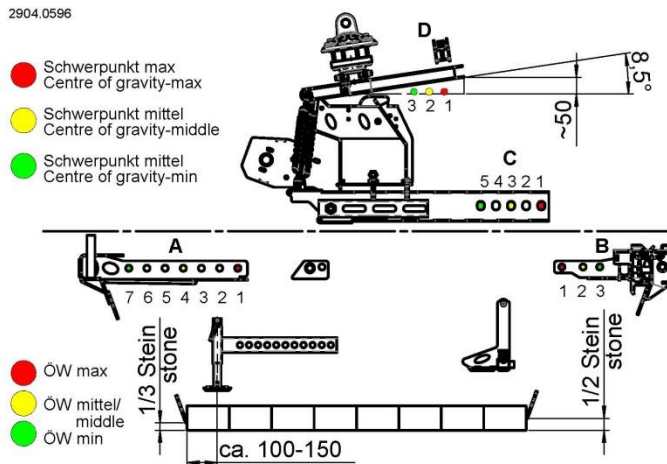

Steinlage Stone layer in mm	Einstellungen Adjustments				ÖW min in mm	ÖW max in mm
	A	B	C	D		
600 - 700	7	3	5	3	580	780
700 - 800	6	2	4	3	690	890
850 - 950	4	2	3	2	810	1010
900 - 1000	3	2	2	2	870	1070
1000 - 1100	1	2	1	1	990	1190
1100 - 1200	1	1	1	1	1060	1260

18

Patraukite pagrindinį įtempiklį iki atitinkamos skylės padėties (19 pav.), vėl įstatykite įsukamąjį varžtą (žr. 17 pav.), užfiksuokite įsukamąjį varžtą įvorės kaiščiu (žr. 17 pav.), pasukite abu spyruoklių varžtus 180° kampu (žr. 14 pav.) ir įsukite juos į atitinkamą skylę (žr. 14 pav.).

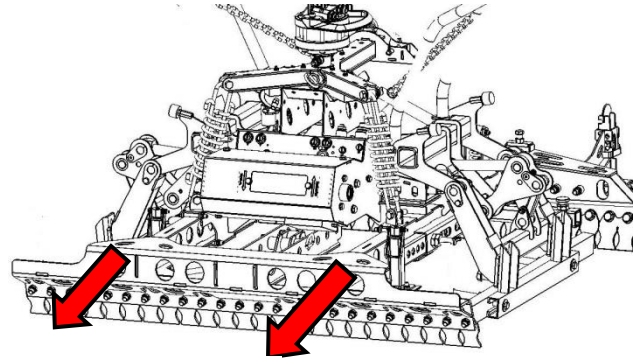

Planumeite

19

Įrenginys (HVZ-ECO) yra optimaliai sureguliuotas, kai griebimo proceso metu, kai žnyplės atidarytos, plieninės plokštelės (mašinos pusėje) tiesiogiai liečiasi su akmens sluoksniu, o plieninės plokštelės (formavimo pusėje) yra maždaug 100 -150 mm atstumu nuo akmens sluoksniu (20 pav.).

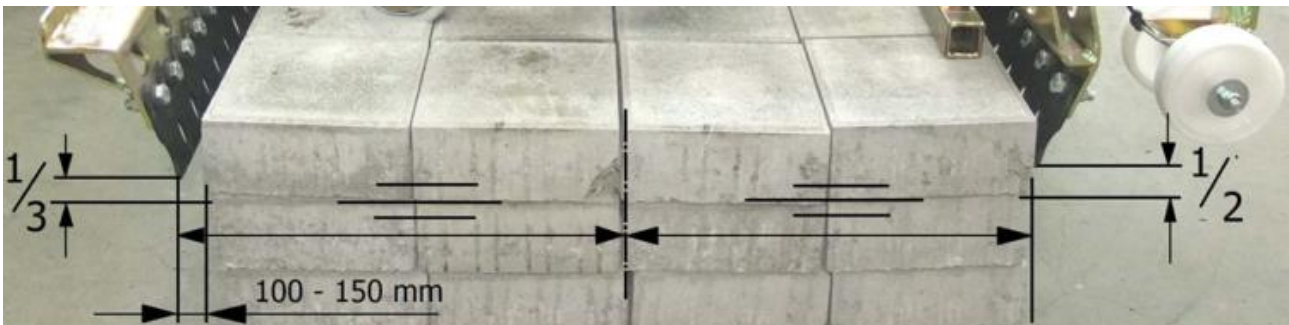

20

Bėgių laužymo bėgis

Jei akmens sluoksnio plotis didesnis nei 1000 mm, reguliuojamąjį bėgį (ne daugiau kaip 1200 mm) reikia prailginti.

Ištraukite spyruoklės fiksatorių ir tuo pat metu šiek tiek pasukite. Tada vėl atlaisvinkite kaištį.

Atitinkamai perstumkite karoliukų laužtuvą, truputį ištraukite spyruoklinį fiksatorių ir tuo pačiu metu šiek tiek pasukite jį, kol jis vėl įlįs į **skylę**.

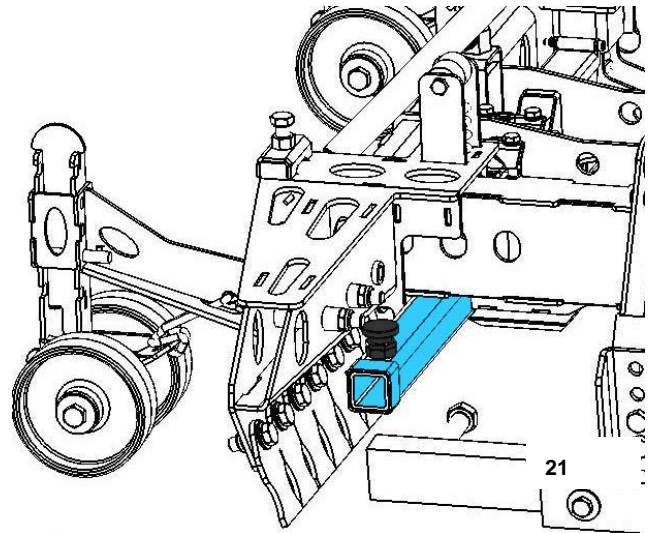

5.5 Reguliavimo spyruoklinio plieno lamelės

Plieninės lamelės neturėtų išsikišti į šonus virš akmens kontūro, nes priešingu atveju klojant jos gali užkabinti jau sudėtus akmenis ir įspausti juos į formą.

Priklausomai nuo pakuotės ilgio, pašalinkite į šonus išsikišusias lameles arba pakeiskite jas 1,5 karto perlenktomis arba pusiau perlenktomis lamelemis.

Tam tikroms akmenų sistemoms gali būti naudinga ar net būtina (pvz., šešiakampiems akmenims) naudoti specialias lameles. Jei reikia, kreipkitės į klojimo žnyplių gamintoją.

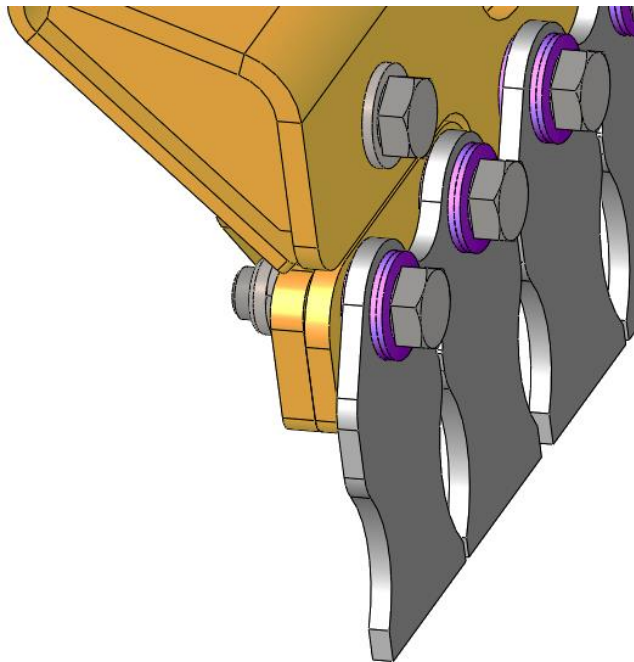

A paveikslėlis

Užveržkite savisriegių varžtes ir vėl jas atlaisvinkite $\frac{1}{2}$ apsisukimo, kad diskinės spyruoklės suteiktų plokštelėms pradinį lankstumą ir būtų galima švelniai ir saugiai suimti.

Montuodami lamelių tvirtinimo varžtus, įsitikinkite, kad trijų diskinių spyruoklių išdėstymas atitinka paveikslėlyje (B pav.) parodytą padėtį.

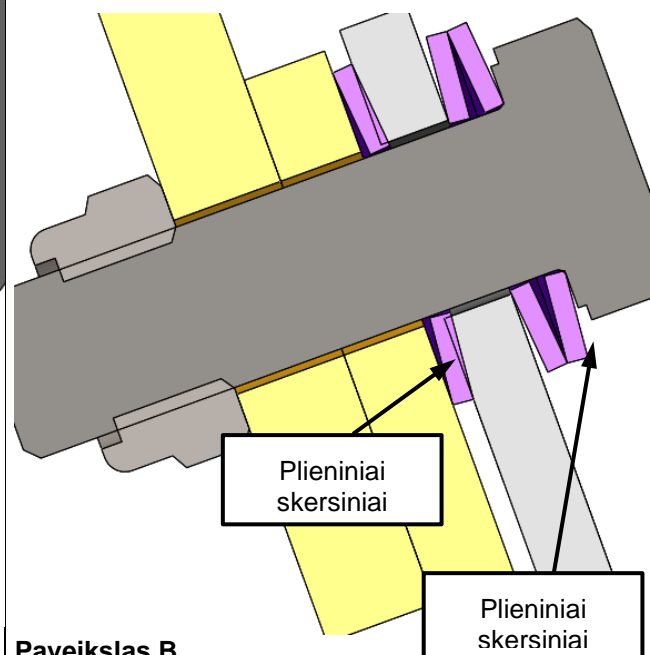

Paveikslas B

5.5.1 Žandikaulio pločio pokytis

Norint optimaliai suimti akmenų sluoksnius, galima atitinkamai keisti žandikaulių plotį.

Taip yra *todėl*, kad išorinės spyruoklinio plieno lamelės (21.1 pav.) griebimo metu dažnai šiek tiek išsikiša iš plytų sluoksnio išorinės pusės, todėl jas gali būti sunkiau pritvirtinti prie jau pakloto plytų sluoksnio.

Šiuo tikslu, priklausomai nuo situacijos, dvi išorinės spyruoklinio plieno plokštelės (pagrindinio tarpatramio priekinėje pusėje ir abi mašinos pusėje) pakeičiamos atitinkamomis papildomomis spyruoklinio plieno plokštelėmis (21.2 pav.).

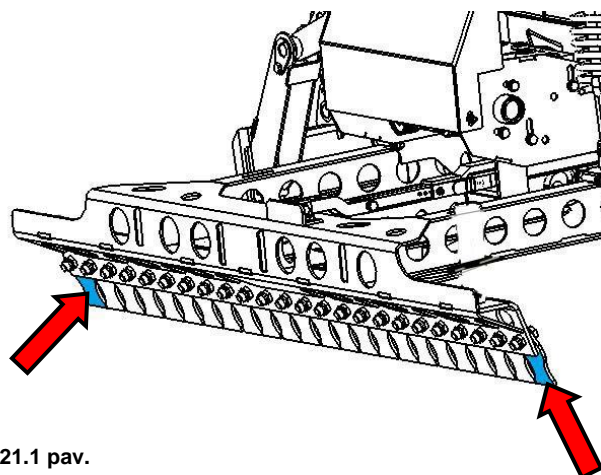

21.1 pav.

- C Spyruoklinio plieno plokštelės žandikaulio pločiui padidinti ties pagrindiniu prispaudimu (34010100)
- D Spyruoklinio plieno plokštelės žandikaulio pločiui sumažinti prie pagrindinio įtempiklio (34010016)

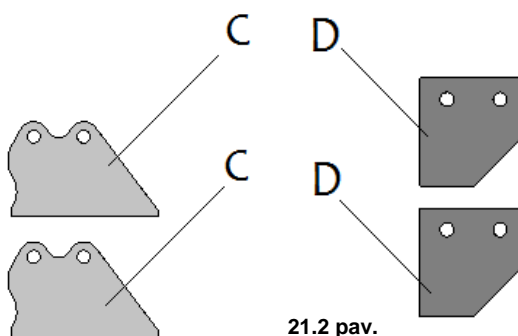

21.2 pav.

5.6 Šoninio įtempimo reguliavimas

Šoninis įtempimas reguliuojamas reguliavimo varžtu (abiejose šoninio įtempimo pusėse) (žr. 7).

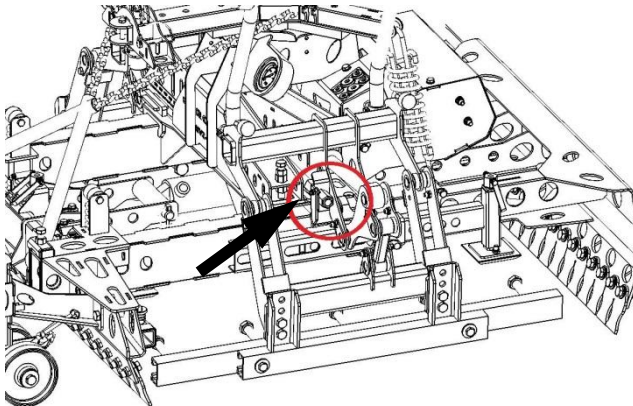

24

Norint sureguliuoti nustatymo varžtą, pirmiausia reikia atlenkti sukimosi fikساتorių į viršų.

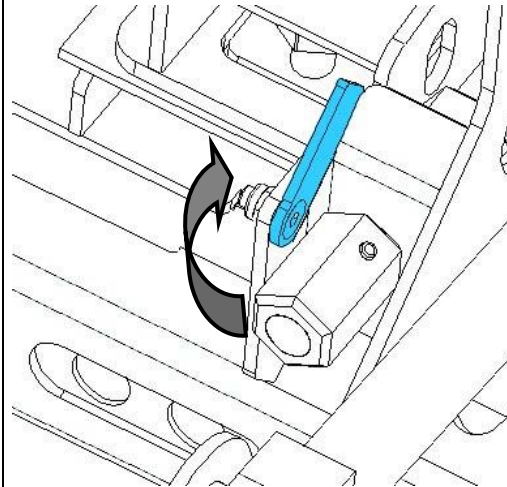

25

Nustatykite dešinės ir kairės pusės šoninį įtempimą ta pačia verte, naudodami veržliaraktį pagal abiejose prietaiso pusėse esantį skalės lipduką (žr. 26 + 27 pav.).

Vėl uždarykite sukimosi fikساتorių, kad reguliavimo varžtas nesisuktų (žr. 25 pav.).

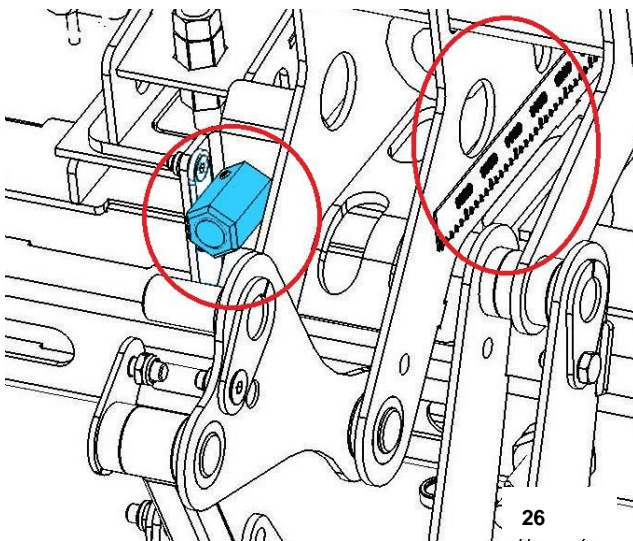

26



= šoninio įtempimo padidėjimas



= šoninio įtempimo sumažinimas

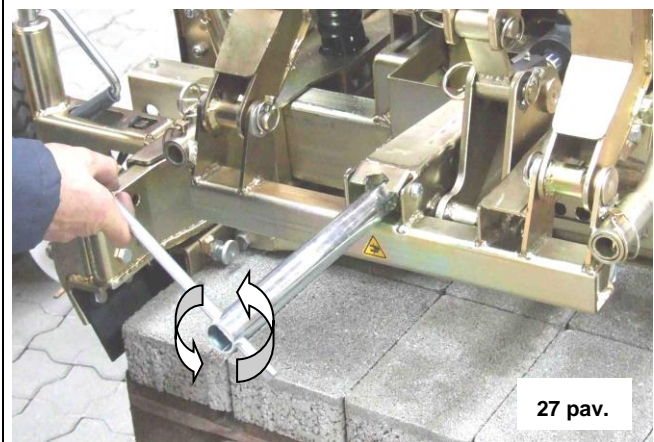

27 pav.

Nustatykite šoninio įtempiklio aukštį ties plytų sluoksnio viduriu. Atidarykite šoninį įtempiklį.

Nuimkite šoninio įtempiklio veržlę ir varžtus



(). Tvirtai laikykite šoninį įtempiklį, kad jis nenukristų. **Rankų sužalojimo pavojus!**

Nustatykite šoninį įtempimą į reikiamą padėtį (↕).

Vėl įsukite abu varžtus ir pritvirtinkite veržlėmis.

Uždarykite šoninį įtempimą ir patikrinkite, ar šoninis įtempimas yra maždaug ties plytų sluoksnio viduriu.

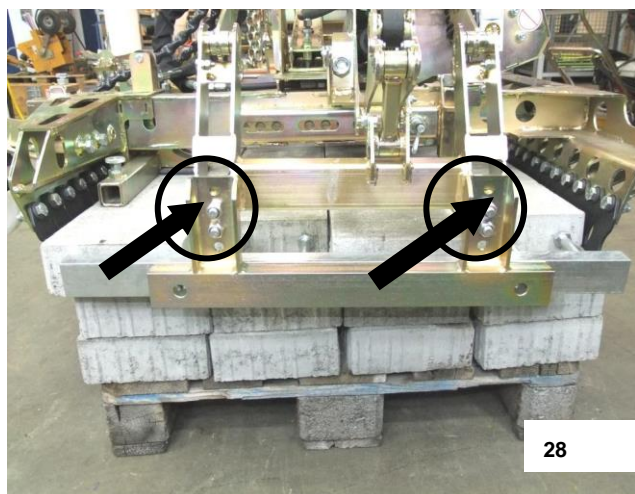

28

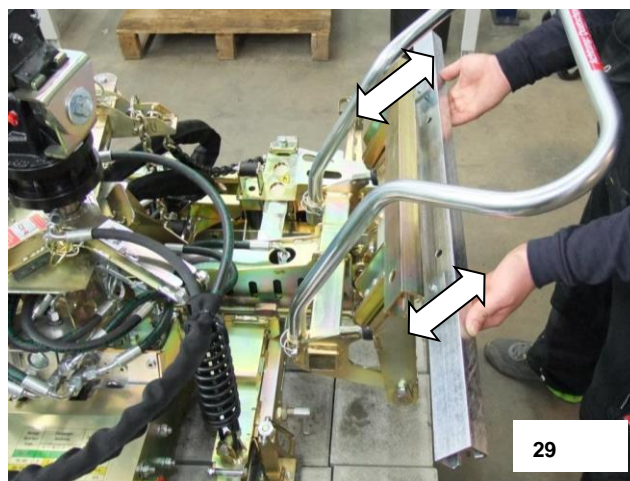

29

5.7 Svorio balanso reguliavimas



Nustatę pagrindinį ir šoninį įrenginio (HVZ-ECO) įtempimą, įsitikinkite, kad jis yra horizontaliai sulygiuotas su darbinio paviršiumi, jei reikia, šiek tiek pasviręs į mašinos pusę (nustatymo ritinėliai).

Iš grandinės pakabos (A) viršaus nuimkite kaištį (C) ir sureguliuokite abi reguliavimo grandines (B) iki vienodo ilgio (žr. 30 pav.).

Reguliuojamąsias grandines (B) vėl pritvirtinkite fikساتoriais (C) (žr. 32 pav.).

Be to, grandinės pakabos (A) padėtį galima pakeisti perkeliant ją į kitą angą (žr. 31 pav.).

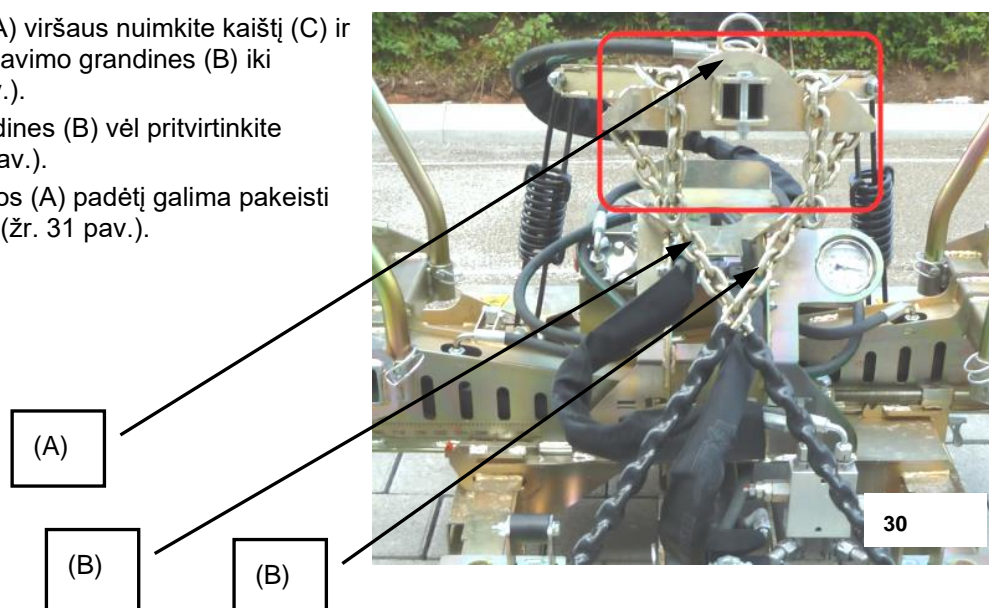

30

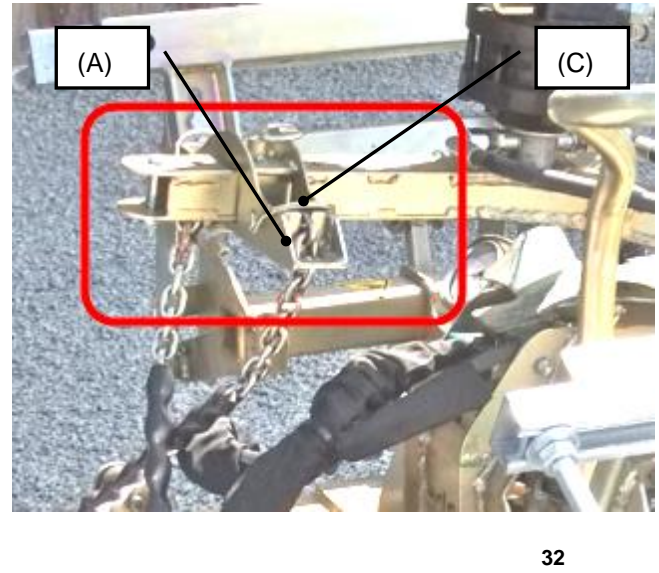
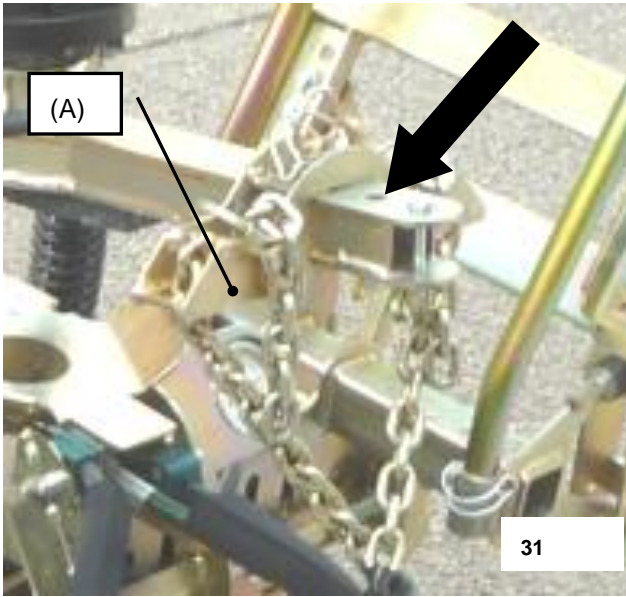

6 Valdymas

6.1 Bendrai



Niekada (su plytelių sluoksniu ar be jo) nejunkite pagrindinio suspaudimo uždarymo esant uždarytam papildomam suspaudimui. Priešingu atveju kyla pavojus, kad pagrindinio suspaudimo žiaunos prisispaus prie laikančiųjų profilių (pagalbinio suspaudimo) ir dėl to bus sulenktos / pažeistos pagrindinio suspaudimo griebtuvo pusės.



Jei atraminės įrangos (ekskavatoriaus) strėlės svirtis su pakeltu plytelių sluoksniu perkeliama per toli į išorę, kyla atraminės įrangos (ekskavatoriaus) apvrtimo pavojus dėl klojimo griebtuvo ir plytelių sluoksnių savo svorio. Todėl reikia atkreipti dėmesį į atraminės įrangos (ekskavatoriaus) stabilumą apvrtimui.



Prieš pradėdant naudoti HVZ-ECO klojimo žnyplę (su laikančiąja dalimi (ekskavatoriumi)), būtina būtinai atlaisvinti papildomus greito atlaisvinimo fiksatorius ant sukamosios galvutės!

Norėdami tai padaryti, nuimkite visus sulankstomuosius kaiščius ir tada atlaisvinkite visas greitojo atlaisvinimo tvirtinimo detales, kad žnyplę (su sukamąja galvute) pakaba būtų visiškai judri. **Rizika susižaloti rankas!**

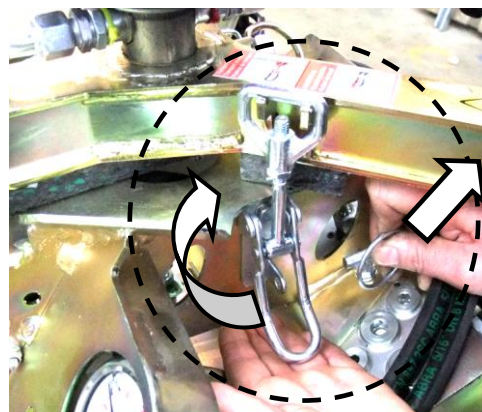

Jei transporterio (ekskavatoriaus) strėlė su užgriebtu akmens sluoksniu per daug išstumama į išorę, kyla pavojus, kad transporteris (ekskavatorius) dėl klojimo žnyplių ir akmens sluoksnių svorio gali apvirsti. Todėl atkreipkite dėmesį į transporterio (ekskavatoriaus) apvrtimo stabilumą.

DĖMESIO!

Prieš kiekvieną naudojimą atlikite funkcinį ir vizualinį patikrinimą!

Sureguliuokite hidraulinį klojimo gnybtą HVZ-ECO, kaip aprašyta skyriuje "Reguliavimas".

HVZ-ECO veikimas pagrįstas moderniausiu būgnų valdymu. Išskirtinis tokios technologijos, kuri naudojama visose šiuolaikinėse statybinėse mašinose, privalumas yra tas, kad, atsižvelgiant į reikalavimų profilį, priešpriešiniu judesiu galima įjungti skirtingas judėjimo sekas.

Naudojant ekskavatorių:

Susipažinkite su dviejų valdymo grandinių - griebtuvo įjungimo ir sukamosios galvutės įjungimo - valdikliais. Ypač įsiminkite, kuri svirties funkcija sukelia spaustuvo atidarymą (paprastai hidraulinio valdymo svirties įjungimas nuo operatoriaus), kad netyčia neįjungtumėte šios funkcijos, kai HVZ-ECO pakeliamas su užgriebtu akmenis sluoksniu, ir taip nesukeltumėte akmenis sluoksniu iškritimo iš spaustuvo.

Nelaimingo atsitikimo pavojus!

Jei įmanoma, valdymo svirteles valdykite vežimėlio tuščiąja eiga.

1.1.1 Programos**1.1.1.1 Standartinė programa**

Dabartinėje versijoje įrašyta ši programa:

1 programa: "Standartinė programa", optimizuota klojant akmenis sluoksnius, kuriuos reikia perkelti iš vadinamojo kryžminio sujungimo rašto į tempiamąjį, taip pat tokius akmenis sluoksnius, kuriuos reikia tiesiog sutankinti ir kloti iš 4 pusių.

2 programa (be pagalbinės įtampos)

Blokų sluoksniams bakstelėti ir kloti naudojant tik pagrindinį įtempiklį. Ši programa naudojama, jei, pavyzdžiui, kas antrą klojimo ciklą klojimo žnyplių padėtį plytų sluoksniui atžvilgiu reikia pasukti 180 laipsnių kampu. *Norint naudoti 2 programą, kamštis (po apkabos pakaba) turi būti nustatytas iš horizontalios padėties (tekėjimo kryptis) į vertikalią padėtį (blokavimo padėtis) (žr. toliau pateiktas iliustracijas).*

Atidarytas uždaromasis čiaupas (srauto kryptis)
Veikia antrinė įtampa →

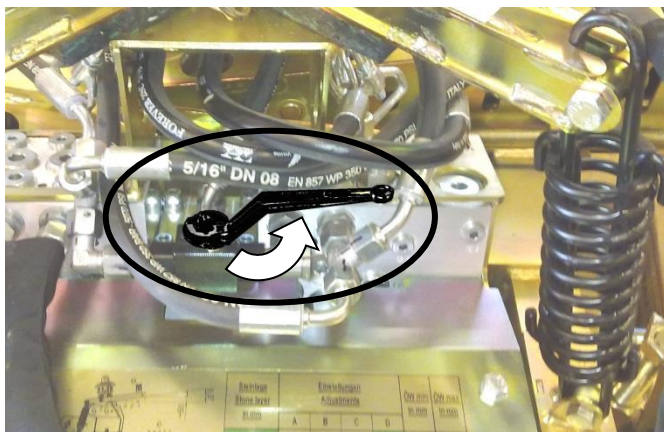

Uždarytas uždaromasis čiaupas (užrakinta padėtis) → Antrinė įtampa neveikia

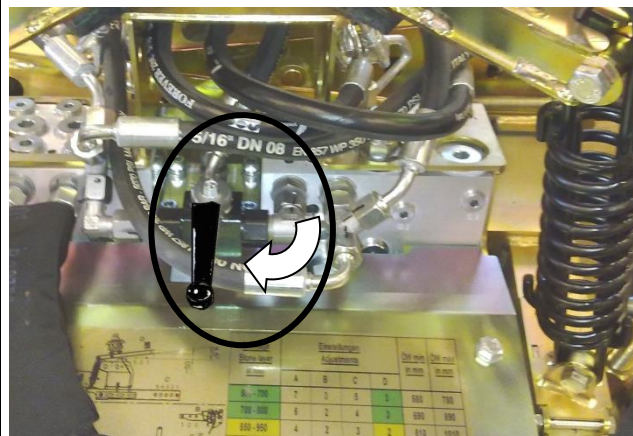

Šoninio įtempimo padėties fiksavimo lipdukas

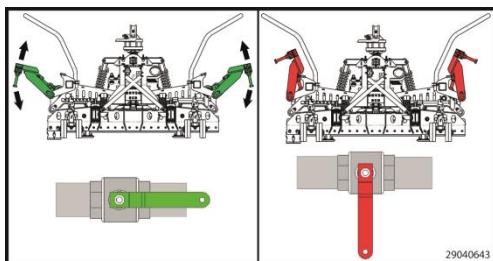

6.2 Betoninių trinkelėlių klojimo pagal standartus instrukcijos

Daroma prielaida, kad iš klojamų betono blokelių bus galima suformuoti vienodą klojimo schemą pagal standartus.

Daroma prielaida, kad klojamos betoninės grindinio trinkelės turi vadinamuosius tarpiklius, kurių storis ne mažesnis kaip 2,5 mm.

Įdiegus ADV karoliukų laužymo technologiją, sudaromos optimalios sąlygos užtikrinti, kad atskiros plytos klojimo metu nesvyruotų ir kad klojimo proceso metu tarp atskirų plytų suėmimo kryptimi susidarytų papildomas nedidelis tarpas, paremtas viršutiniais plytų kraštais.

Atlikus klojimo darbus, šių papildomų mažų tarpų jokių būdų negalima pašalinti, juos iš pagrindo pusės daužant guminiu plaktuku.

Po klojimo ką tik pakloto akmenis sluoksnio akmenys turi būti truputį atitraukti nuo pagrindo, geriausia tik su lygintuvo batais.

Tai vienintelis būdas pasiekti 3-5 mm standartinę jungtį!

Jei prieš pradėdant mašininį paviršiaus klojimą būtina pradėti kloti rankomis, klojant rankomis reikia laikytis klojimo įrenginio tinklelio matmenų.

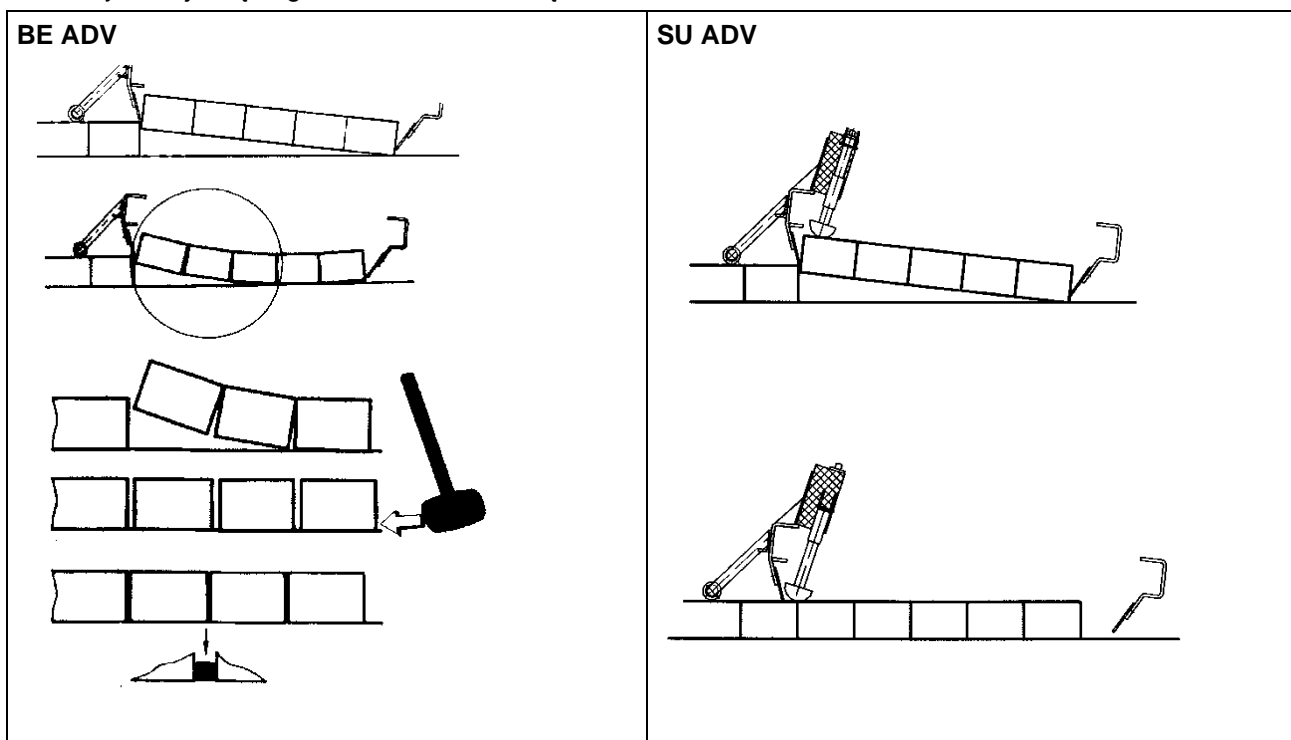

Reguliuojant antrinio griebtuvo suėmimo plotį (nustatymas P), užtikrinama, kad atskiri blokai nebūtų griežtai prispausti vienas prie kito antrinio griebtuvo suėmimo kryptimi, bet turėtų nedidelį papildomą tarpą tarp sąnarių antrinio griebtuvo kryptimi.

Po klojimo proceso šių papildomų, nedidelių tarpų niekuomet negalima pašalinti, juos iš pagrindo pusės daužant guminiu plaktuku.

Tai vienintelis būdas pasiekti 3-5 mm standartinę jungtį!

Jei prieš pradėdant mašininį paviršiaus klojimą būtina pradėti kloti rankomis, klojant rankomis reikia laikytis klojimo įrenginio tinklelio matmenų.

1.2 Dėjimo ciklo seka

Transporterio vairuotojas iš esmės visą laiką turi matyti visą transporterio ir tvirtinimo įtaiso darbo zoną ir užtikrinti, kad pavojingose zonoje nebūtų nei žmonių, nei daiktų.

Pakelkite HVZ-ECO už laikiklio, kol žnyplės laisvai pakibs.

Atlikite HVZ-ECO atstatymo procedūrą:

Vežiklio (ekskavatoriaus) hidraulinio valdymo svirtį nustatykite į "1 padėtį" (žr. 3 pav.) ir laikykite šioje padėtyje, kol ADV spyruoklės bus visiškai matomos (žr. ↑↑1 pav.).

Visada įsitikinkite, kad niekas nestovi pavojingose zonoje, ypač pagalbinių įtampos žandikaulių sukimosi zonoje, ir gali sukelti pavojų ar net susižeisti.

Nelaimingo atsitikimo pavojus!

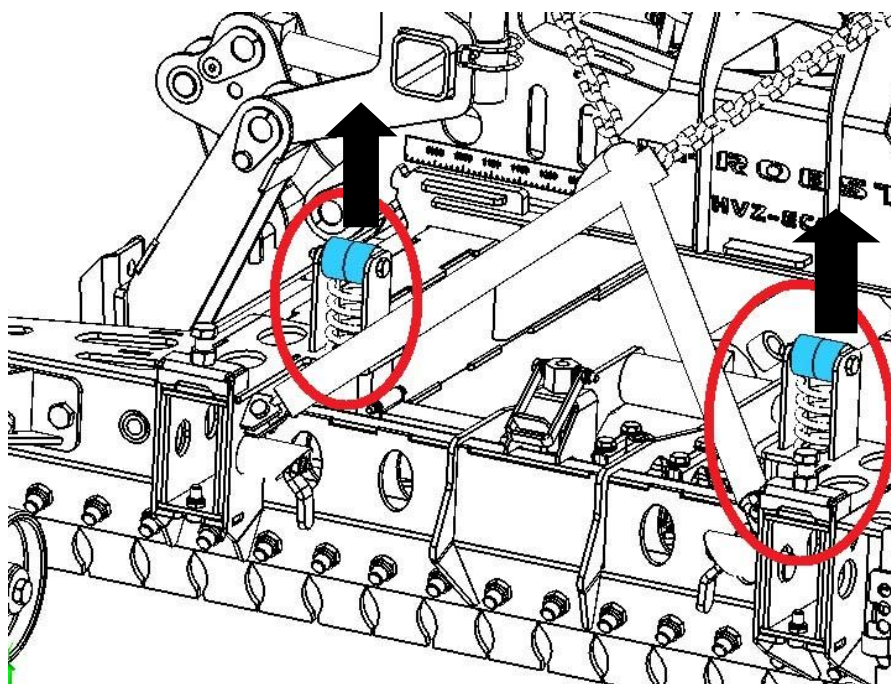

1

Pasukite spaustuvą virš suimamo akmens sluoksnio.

Hidrauline sukamąja galvute pasukite spaustuvą taip, kad jį būtų galima nuleisti virš griebiamo akmens sluoksnio.

Pasukite spaustuvą taip, kad spaustuvo šone esančio pagrindinio spaudžiamojo žandikaulio plieninės plokštelės kuo labiau liestų plytas.

Be to, pasukite

spaustuvą taip, kad jis būtų orientuotas apytiksliai pagal centrą į griebiamą akmens sluoksnį antrinio griebimo kryptimi.

Nuleiskite spaustuvą, kol spaustuvo atraminės plokštelės palies akmens paviršių. Po to daugiau nesileiskite žemyn! Skersinė sija jokių būdų negali liesti HVZ-ECO tvirtinimo įtaiso ir taip slėgti spaustuvo iš viršaus (vežėjo strėlės).

Perkelkite hidraulinio valdymo svirtį į "1 padėtį" ir laikykite ją šioje padėtyje, kol bus atlikti šie judesiai:

- 1) pagrindinis įtempimas užsidaro
- 2) pagrindinis įtempimas šiek tiek atsidaro
- 3) antrinis įtempimas užsidaro
- 4) pagrindinis įtempimas užsidaro
- 5) antrinis įtempimas atsidaro

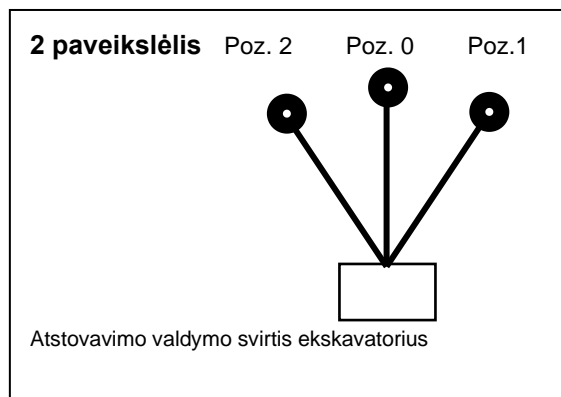

Paiškinimas: Valdymo svirties padėtys

1 pozicija : Suimti, padėti, iš naujo nustatyti

Poz. 0: nulinė padėtis

Poz.3: priešpriešinis judesys (pvz., ciklo užbaigimas)

Ši judėjimo seka, tinkamai panaudojus ir nustačius padėties nustatymo adapterius, automatiškai perkelia ant vadinamojo "kryžminio sujungimo" padėklų sukrautą plytų sluoksnį į "vežimėlio bloką". Atleidus hidraulinio valdymo svirtį arba grąžinus valdymo svirtį į vidurinę padėtį, suėmimo bandymą galima bet kada nutraukti.

Dar kartą paspaudus "close", judėjimo seka atnaujinama ir tęsiama nutrauktame taške.

Paspaudus "Pos. 1" iš naujo nustatomas paskutinis atliktas judesys.

Baigę suėmimo procesą (antrinis prispaudimas visiškai atsidaro ir pasisuka į viršų), grąžinkite hidraulinio valdymo svirtį į vidurinę padėtį.

Pakelkite spaustuvą su užfiksuotu akmens sluoksniu ir pasukite jį į klojimo padėtį.

Užfiksuotą blokų sluoksnį padėkite maždaug 5 cm atstumu nuo abiejų sąlyčio kraštų atviro pagrindo kryptimi, kol abu sustatymo volai palies jau paklotą dangą.

Dabar traukite suimtą blokelių sluoksnį įstrižai į sąlyčio kraštų kampą ir įsitinkite, kad jis tiksliai įsiterpia į bet kokį grindinio susikirtimą.

PATARIMAS: nebandykite "siūti" akmenų sluoksnių antrinio įtempimo kryptimi su jau paklotais akmenimis, paprastai tai neįmanoma, nes sugriebti akmenys yra prispausti vienas prie kito, o jau pakloti akmenys guli laisvai. Geriau prieš klojant išimti "pagrindinius akmenis" ir vėl juos įdėti vėliau arba, priklausomai nuo konfigūracijos, papildomus akmenis įdėti tik po klojimo proceso.

Valdymo svirtį nustačius į 1 padėtį ir laikant ją šioje padėtyje, pagrindinis įtempiklis atsidaro keliais centimetrais, todėl akmenų sluoksnis atsilaisvina ir nusėda į formavimą.

Valdymo svirtį grąžinkite į vidurinę padėtį.

Pakelkite spaustuką.

Kai spaustukas laisvai kabo, valdymo svirtį pakartotinai įjunkite į 1 padėtį ir laikykite ją, kol pagrindinis įtempiklis bus visiškai atidarytas ir karoliukų laužiklio cilindras bus ištrauktas.

PATARIMAS: taupant laiką, šią spaustuko operaciją galima atlikti ir tada, kai spaustukas yra pasuktas atgal, kad vėl paimtų kitą plytų sluoksnį.

Užbaigus klojimo ciklą, spaustukas yra paruoštas priimti kitą klojamų plytų sluoksnį.

Montavimo ciklas nebaigtas, kol ADV spyruoklės (žr. ↑↑1 pav.) vėl nėra visiškai matomos.

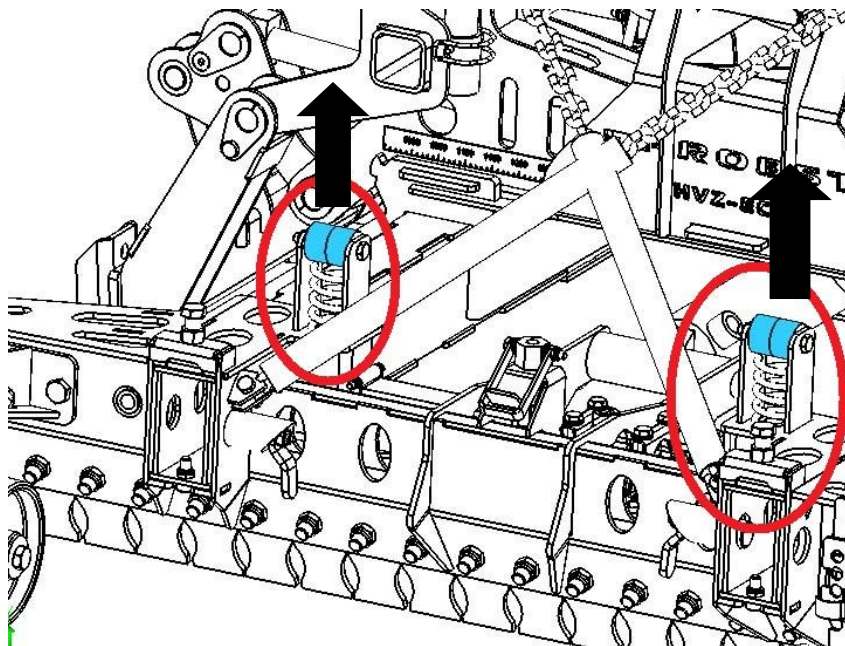

1

1.3 Bendrieji montavimo pagal standartą nurodymai

Po klojimo ką tik pakloto akmenų sluoksnio akmenys turi būti šiek tiek atitraukti vienas nuo kito link formavimo, geriausia tik su lygintuvo batais. Tai vienintelis būdas pasiekti 3-5 mm standartinę jungtį! Jei prieš pradėdant mašininį paviršiaus klojimą būtina pradėti kloti rankomis, klojant rankomis reikia laikytis klojimo įrenginio tinkamo matmenų. Jokiu būdu negalima daužyti akmenų guminiu plaktuku ties klojimo vieta. Atsiradusios standartinės jungtys būtų pašalintos - gautųsi nestandartinė danga!

1.4 Bendrieji montavimo nurodymai:

Didelį mašinų klojimo mechanizavimo laipsnį galima ekonomiškai optimizuoti tik tuo atveju, jei optimizuojamos ir ribinės sąlygos. Kadangi klojant tarpblokes trinkeles didžiąją dalį sudaro transportavimas ir tik palyginti nedidelę dalį - pats klojimo procesas, akivaizdu, kad transportavimas statybvietėje turi būti optimizuotas.

Priklausomai nuo akmenų konfigūracijos, klojimo vietoje gali prireikti įdėti papildomų kertinių akmenų, kad jie būtų sujungti su jau paklotais akmenimis, arba pakeisti atskirų akmenų padėtį klojimo vietoje.

Jei įmanoma, pristatydami pakuotes, jas išdėliokite netoli klojimo krašto, kad išvengtumėte tarpinio transportavimo ir pasiektumėte trumpą važiavimo atstumą, o kartu ir aukštą klojimo našumą ekskavatoriumi.

Tačiau palikite pakankamai vietos ekskavatoriui manevruoti.

Pristatymas "pačiu laiku" yra optimalus, kad blokų pakuotės visada būtų išdėstytos kuo arčiau iškraunamojo krano į priekį judančio klojimo krašto.

Bet kuriuo atveju atstumas tarp paketų iš visų pusių turi būti pakankamai didelis, kad ant jų būtų galima uždėti ekskavatoriaus griebtuvą.

Ypač siaurose klojimo juostose, pavyzdžiui, kelių ar pan., apskaičiuokite atstumą tarp pakuočių nuo klojimo zonos ir kvadratinį metrų vienam akmenų paketui.

Pakuotės turi būti dedamos plokščios ir nesusuktos ant savęs.

Pakuotes sulygiuokite pagal vėlesnę optimalią privažiavimo prie ekskavatoriaus kryptį.

Kai kurie montavimo vienetai yra asimetriški, todėl visuomet užtikrinkite nuoseklų išlyginimą.

Naudojant kai kuriuos klojimo įrenginius, pvz., žuvies įrankius, sluoksniai turi būti klojami tolygiai. Šiuo tikslu iš akmens tiekėjo laiku gaukite atitinkamas klojimo instrukcijas, kad statybvietės pradžioje nereikėtų be reikalo gaišti laiko eksperimentams.

Geraiusia visiškai iš naujo pradėti bet kurioje senojo rankinio ir mašininio klojimo atskyrimo vietoje, nes rankinio ir mašininio klojimo jungtys paprastai skiriasi.

Nuolat tikrinkite, ar dangos statmenumas, sujungimų eiga ir tinklelio matmenys vis dar yra teisingi. Kartais vėlesnių pataisymų atlikti neįmanoma arba jų taisymas užima labai daug laiko.

Išvenkite pjaustymo ir rankinio darbo, pasirinkdami klojamos juostos plotį kaip sluoksnio pločio kartotinį.

Jei įmanoma, klojami akmenis maišykite sluoksnius iš skirtingų akmenų pakuočių.

Prieš vibruodami ir šlifnuodami išlyginkite sandūros eigą. Niekada nederinkite arčiau nei maždaug 3 metrai iki atviro klojimo krašto.

pakavimo medžiagas, pvz., padėklus, nedelsdami sudėkite vieną ant kitos ir visą krūvą pašalinkite iš montavimo vietos.

Pakuočių medžiagoms, pavyzdžiui, plėvelėms ar juostoms, parūpinkite tinkamus konteinerius, jei įmanoma, mobiliuosius, į kuriuos šias atliekas būtų galima iš karto išmesti.

Visada nupjaukite juostas iš dviejų pusių, kiek įmanoma žemiau pakuotės, kad juostos netyčia neužstrigtų, kai jas nuimsite klojimo žnyplėmis. Tokiu atveju sąnarys dažnai pasislenka ant padėklo ir jį reikia taisyti rankiniu būdu.

Jei įmanoma, pasirinkite mobiliu, geriausiai atlenkiamu konteineriu pažeistiems akmenims ir akmenų atliekoms. Taip išvengsite kliūčių ekskavatoriaus kelyje ir nereikės šių akmenų rinkti vėliau.

Iš esmės švari ir tvarkinga statybvietė sutaupo daug laiko ir pinigų.

Kilus bet kokiems nesklandumams, susijusiems su įrengimo technologija, užmegzkite tiesioginį telefono ryšį tarp statybvietės darbuotojų (pageidautina ekskavatoriaus vairuotojo) ir ekskavatoriaus tiekėjo. Taip ekskavatorių tiekėjo konsultantui suteikiama informacija iš pirmų rankų, palengvinama diagnostika ir pagalba.

7 Techninė ir kasdienė priežiūra

7.1 Techninė priežiūra



Norėdami užtikrinti nepriekaištingą įrenginio veikimą, saugą ir eksploataavimo laiką, lentelėje nurodytus techninės priežiūros darbus atlikite reguliariais nustatytais intervalais.

Turi būti naudojamos tik originalios atsarginės dalys, kitaip garantija prarandama.



Visi darbai turi būti atliekami tik išleidus slėgį, atjungus elektros energijos tiekimą ir kai prietaisas yra nenaudojamas!

Kai vykdomi darbai, būtina užtikrinti, kad prietaisas negalėtų netyčia užsidaryti.

Pavojus susižeisti!

7.1.1 Mechanika

TECHNINĖS PRIEŽIŪROS TERMINAS	Atliktini darbai
Pirmasis patikrinimas po 25 eksploataavimo valandų	<ul style="list-style-type: none"> Patikrinkite ir priveržkite visus tvirtinimo varžtus (tai turi atlikti kompetetingas asmuo).
Kas 50 eksploataavimo valandų	<ul style="list-style-type: none"> Priveržkite visus tvirtinimo varžtus (atkreipkite dėmesį, kad varžtai būtų priveržiami laikantis atitinkamų stiprumo klasių veržimo momentų). Patikrinkite, ar visi esami apsauginiai elementai (pvz., sulenkiami pleištai) veikia nepriekaištingai, ir sugedusius apsauginius elementus pakeiskite. → 1) Patikrinkite, ar nepriekaištingai veikia lankstai, kreipiamosios, kaiščiai, krumpliaračiai ir grandinės, jei reikia, pareguliuokite ir pakeiskite. Patikrinkite, ar nenusidėvėję atraminiai kumšteliai (jei yra), nuvalykite juos ir, jei reikia, pakeiskite. Siekiant sumažinti judamų konstrukcijos elementų arba mašinos konstrukcijos komponentų lankstų ir kreipiamųjų susidėvėjimą bei užtikrinti jų optimalų judėjimą, jie turi būti tepami riebalais / tepalais. Visas tepimo įmovas (jei yra) sutepkite tepalo švirškštu.
Bent 1 kartą per metus (jei naudojimo sąlygos sudėtingos, tikrinimo intervalą sutrumpinkite)	<ul style="list-style-type: none"> Visų pakabinimo elementų, taip pat kaiščių ir antdėklų patikrinimas. Kompetetingo asmens atliekamas patikrinimas, ar nėra įtrūkimų, nusidėvėjimo, korozijos ir ar veikia saugiai.

1)

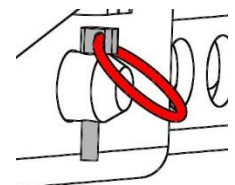
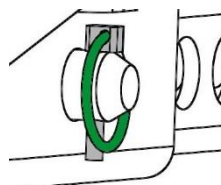

7.1.2 Hidraulinė sistema

TECHNINĖS PRIEŽIŪROS TERMINAS	Atliktini darbai
Pirmasis patikrinimas po 25 eksploataavimo valandų	Patikrinkite ir priveržkite visas hidraulinės sistemos jungiamąsias detales (tai turi atlikti kompetetingas asmuo).
Kas 50 eksploataavimo valandų	Privežkite visas hidraulinės sistemos jungtis Hidraulinės sistemos sandarumo patikrinimas Patikrinkite hidraulinės alyvos filtrą, jei reikia, išvalykite (jei yra) Patikrinkite hidraulinį skystį ir (pagal gamintojo nurodymus) pakeiskite (rekomenduojama hidraulinė alyva: HLP 46 pagal DIN 51524 – 51535). Patikrinimas, ar hidraulinėse žarnose nėra įlenkimų arba pratintų vietų. Pažeistas hidraulinės žarnas reikia pakeisti (hidraulinės žarnas rekomenduojama keisti kas 6 metai).
Gali būti naudojamos tik numatytos alyvos rūšys!	

7.2 Gedimų šalinimas

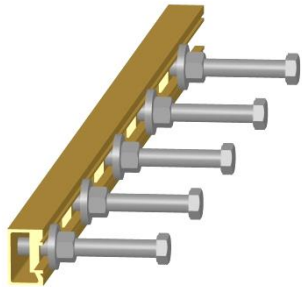
TRIKČIŲ ŠALINIMAS	PRIEŽASTIS	REMEDY
Akmens sluoksnis išsiskiria žemyn	Neteisingai nustatytas pagrindinis įtempimas (200 mm eiga)	Patikrinkite nustatymą pagal nustatymo etiketę
	Akmens sluoksnis yra labai didelis	Nustatykite šiek tiek didesnį sukibimo gylį, kad plieninės lamelės sukibtų apatinėje akmens sluoksnio dalyje.
	Akmens kokybė	Patikrinkite akmens kokybę
Atskiri akmenys iškrenta iš akmenų sluoksnio	Atskirų akmenų matmenys pernelyg skiriasi vienas nuo kito.	Probleminėse akmens sluoksnio vietose šiek tiek stipriau priveržkite plieninių plokštelių tvirtinimo varžtus (taip padidinsite prispaudimo jėgą).
Akmenys nėra suimami arba iškrenta kėlimo metu.	Akmenų paviršiai šiek tiek "karūnuoti" (dėl gamybos). Plytų tarpelių kumšteliai siekia tik iki $\frac{3}{4}$ plytos aukščio. Akmens sluoksnis užfiksuotas per toli į viršų. Alyvos slėgis per mažas Akmens padėklų net nėra	Suimkite akmens sluoksnį kuo giliau. Suimkite akmens sluoksnį kuo giliau. Suimkite akmens sluoksnį kuo giliau. Pasiteiraukite gamintojo apie reikiamą alyvos slėgį Akmenų padėklą padėkite ant lygaus pagrindo.
Akmenys dėl šoninių įtempių nėra arba nėra visiškai išjudinami.	Tarpai tarp akmenų neleidžia akmenims pasislinkti Akmenų sujungimas tarpusavyje Netinkamai sureguliuoti padėties adapteriai	Keletą kartų atidarykite ir uždarykite akmenis. Akmenų su dantukais judinti NEGALIMA . Tinkamai sureguliuokite pos. adapterį.
	Padėties adapteris →	

7.3 Remontai



Remontuoti prietaisą gali tik reikiamas žinias ir gebėjimus turintys asmenys.
Prieš pradėdant eksploatuoti vėl specialų patikrinimą turi atlikti ekspertas.

7.4 Pareiža tikrinti



Savininkas turi užtikrinti, kad bent kartą metuose prietaisą patikrintų ekspertas ir nustatyti trūkumai būtų pašalinti (→ Vokietijos privalomojo draudimo nuo nelaimingų atsitikimų 100-500 taisyklės).

Būtina laikytis atitinkamų teisės aktų ir atitikties deklaracijos nuostatų!

Ekspertinį patikrinimą gali atlikti ir gamintojas „Probst GmbH“. Susisiekite su mumis:

service@probst-handling.de

Rekomenduojame atlikus prietaiso patikrinimą ir pašalinus trūkumus gerai matomoje vietoje prikabinti patikros lipduką „Ekspertinis patikrinimas / Expert inspection“ (užsakymo Nr. 2904.0056+TÜV lipdukas su metais).



Ekspertinį patikrinimą būtina dokumentuoti raštu.

Prietaisas	Metai	Data	Ekspertas	Įmonė

7.5 Pastaba dėl duomenų plokštelės



Prietaiso tipas, numeris ir pagaminimo metai yra svarbūs duomenys prietaisui identifikuoti. Juos visada reikia nurodyti užsakant atsargines dalis, teikiant garantinius reikalavimus ar kitus su prietaisu susijusius paklausimus.

Maksimali keliamoji galia (WLL) nurodo, kokia yra galima maksimali prietaiso apkrova. Maksimalios keliamosios galios (WLL) viršyti **negalima**.

Duomenų plokštelėje nurodytą natūrinį svorį reikia įvertinti naudojant kėlimo įrenginį / atraminę įrangą (pvz., kraną, grandininį keltuvažį, šakinį krautuvažį, ekskavatorių...).

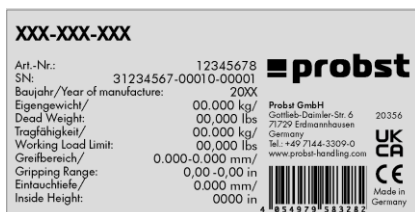

Pavyzdys:

7.6 Pastaba dėl PROBST prietaisų nuomos / skolinimo



Kaskart nuomojant ar skolinant PROBST prietaisus būtinai turi būti kartu pateikta ir atitinkama **originali naudojimo instrukcija** (jei nesutampa atitinkamos naudojimo šalies kalba, papildomai kartu turi būti pateiktas ir atitinkamas originalios naudojimo instrukcijos vertimas)!

8 Įrangos ir mašinų šalinimas / perdirbimas



Gaminį išimti iš eksploatacijos ir paruošti šalinimui / perdirbimui **gali tik** kvalifikuotas personalas. Atitinkamai esami **atskiri komponentai** (pvz., metalai, plastikai, skysčiai, baterijos / įkraunamos baterijos ir t. t.) **turi būti utilizuojami** / perdirbami pagal **šalyje / šalyje galiojančius įstatymus ir utilizavimo taisykles!**



Gaminio negalima išmesti į buitines atliekas!

9 Tepimo instrukcija (lygiagrečios slankiojančios kreipiančiosios)

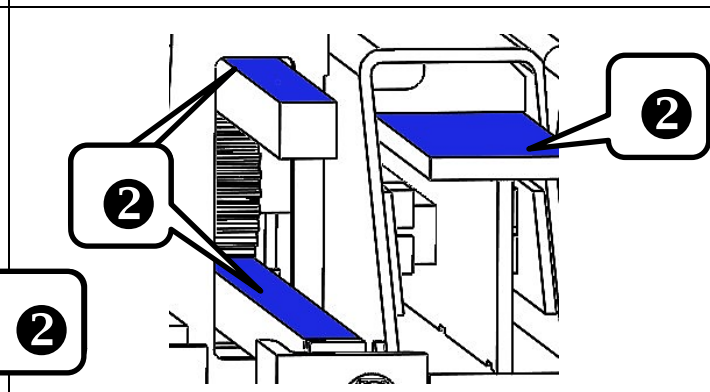
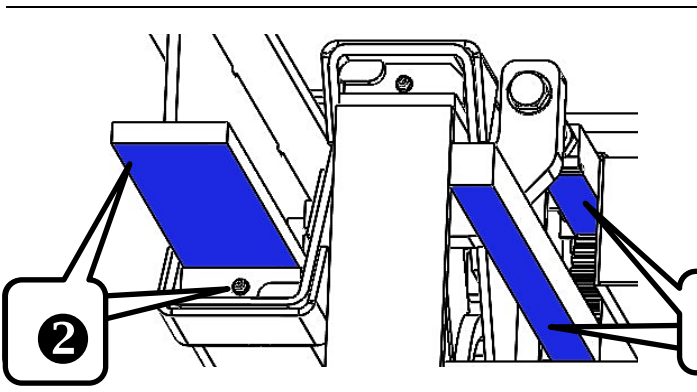
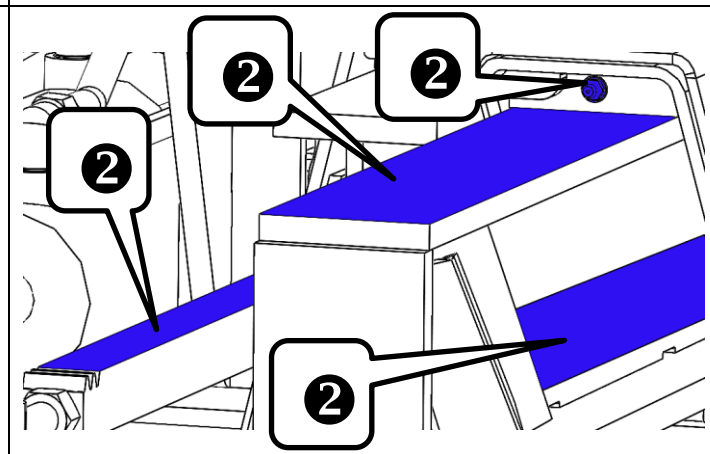
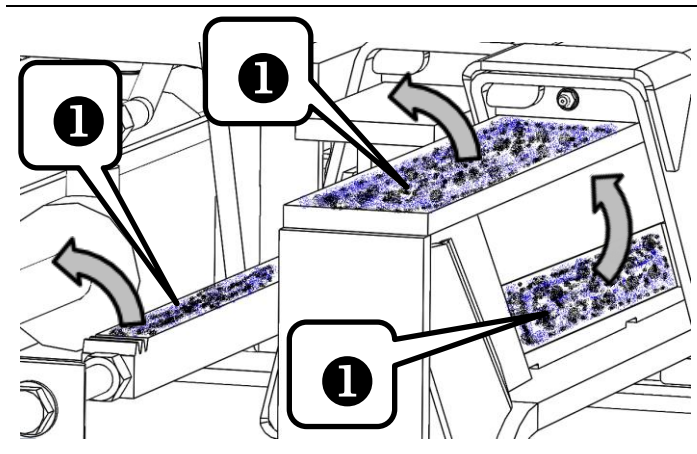
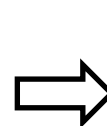
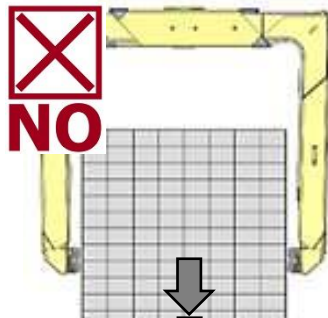
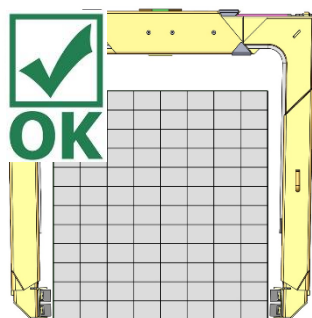

įdarbinimo vadovas hidraulinės klojimo replės HVZ-ECO

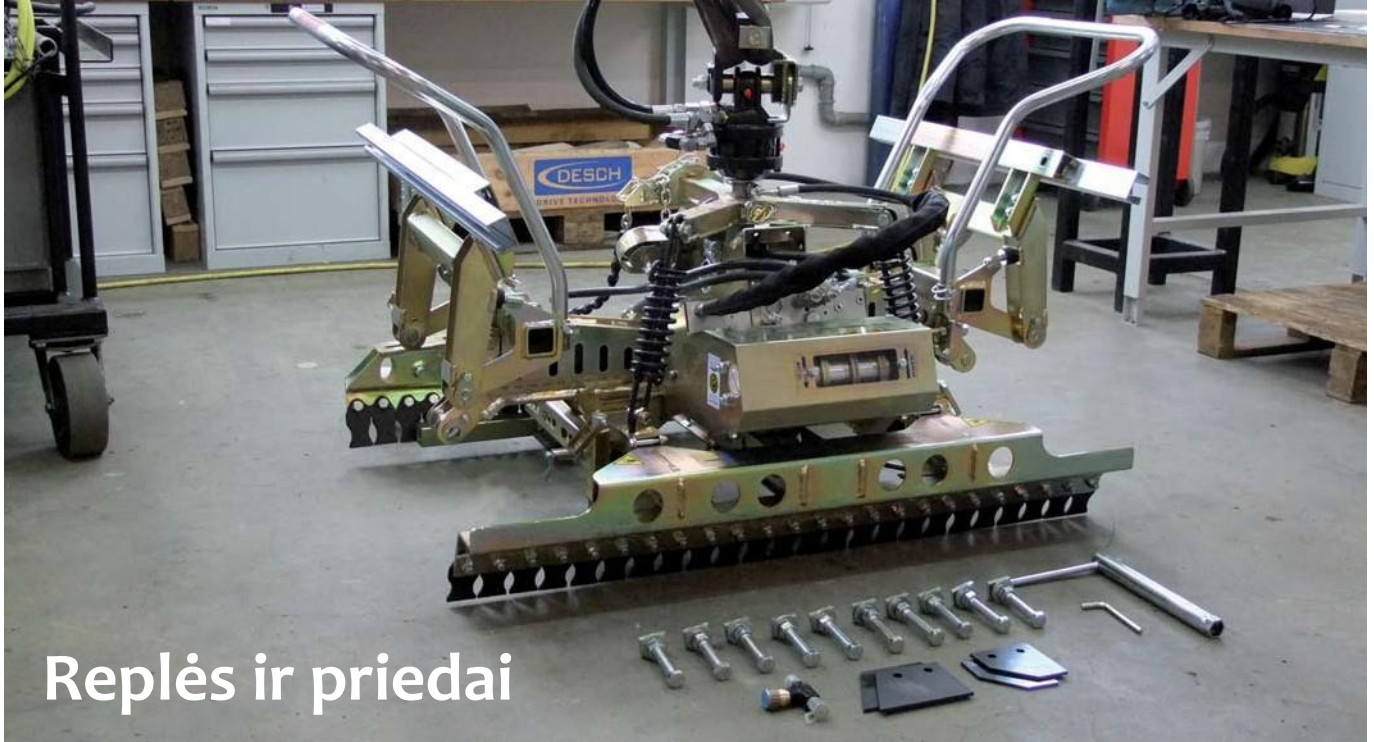

A versija

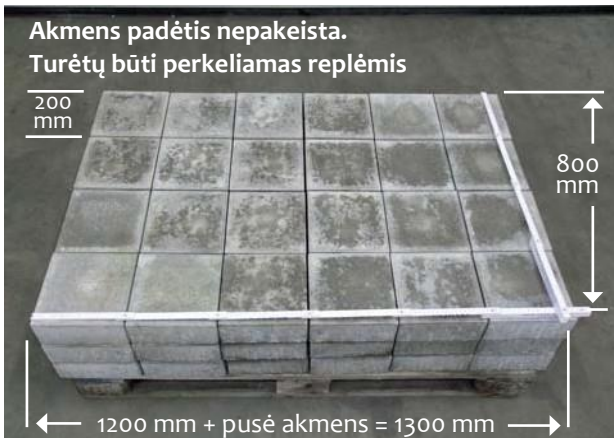

B versija

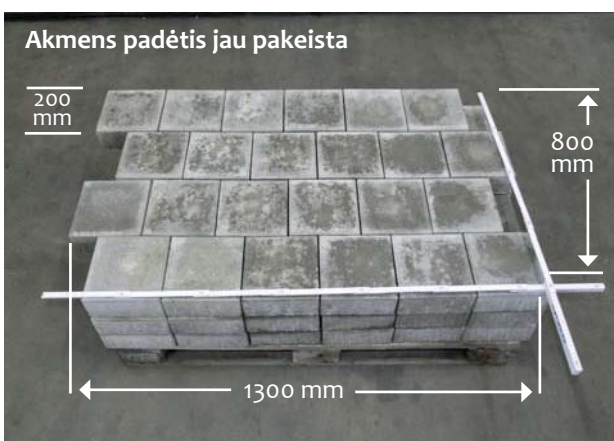

* perkeltaje būsenoje

1 Pagrindinės įtampos nustatymas

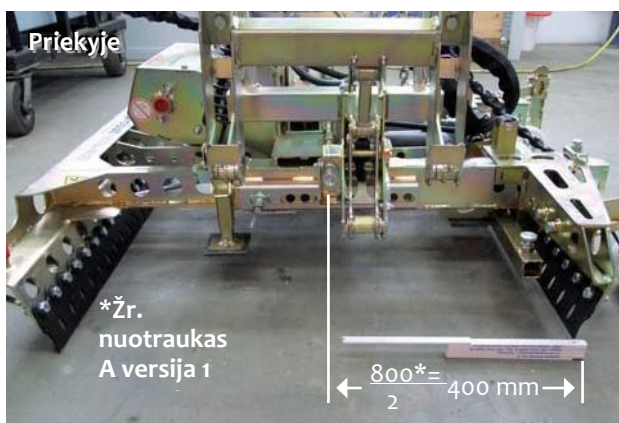

2 Šoninio įtempimo reguliavimas (A + B versijos atveju)

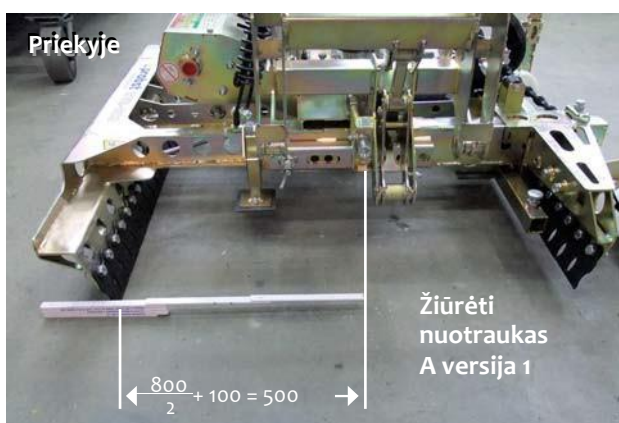
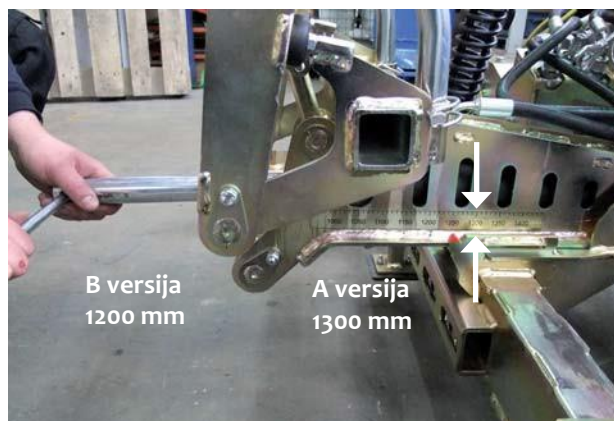

3 Pusinių strypų surinkimas

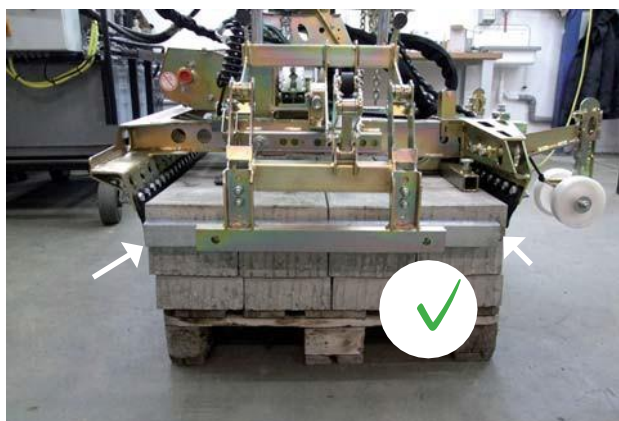

4 Padėties adapterių montavimas

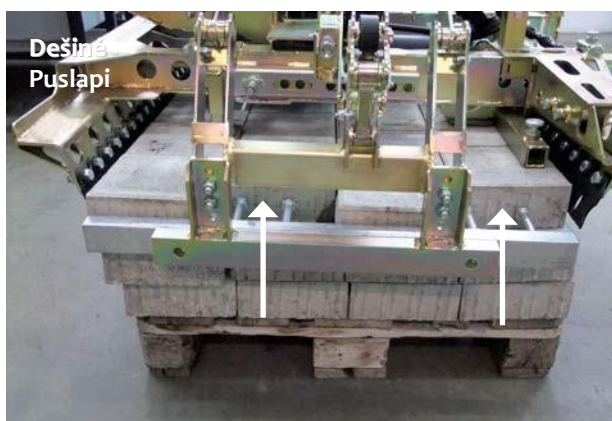
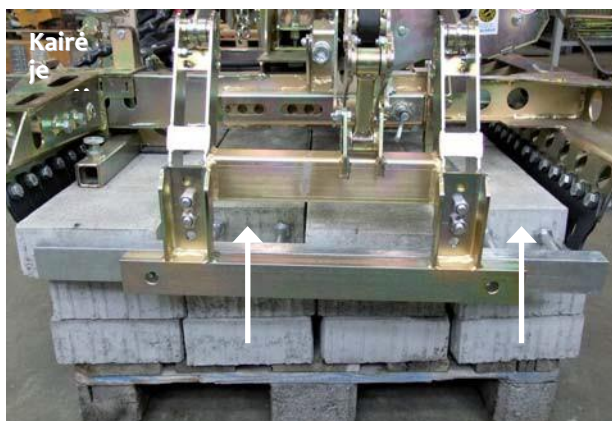
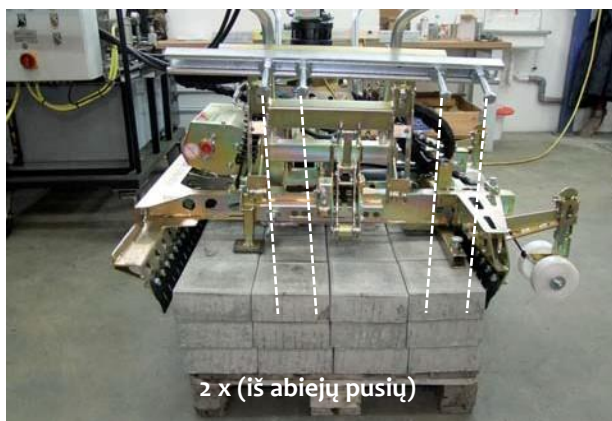
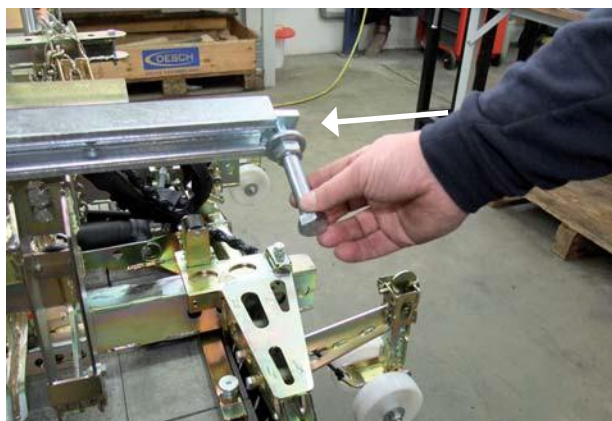

5 Suėmimo aukščio reguliavimas

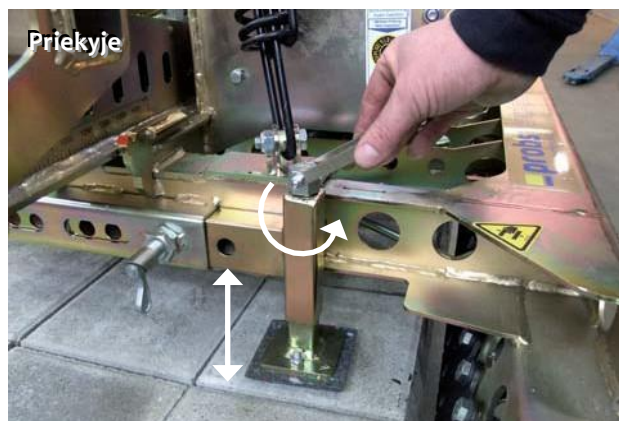

6 Aukščio reguliavimas

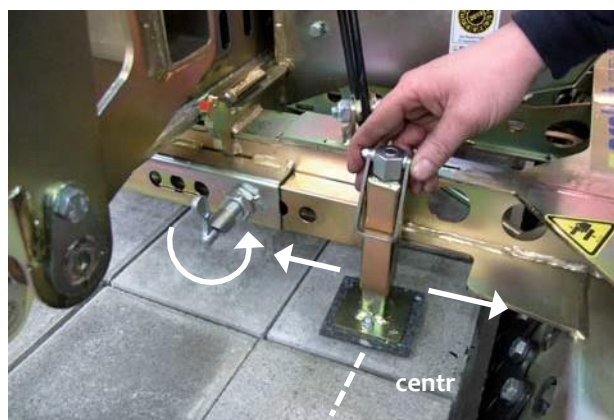

7 Karoliukų laužiklis (A + B)

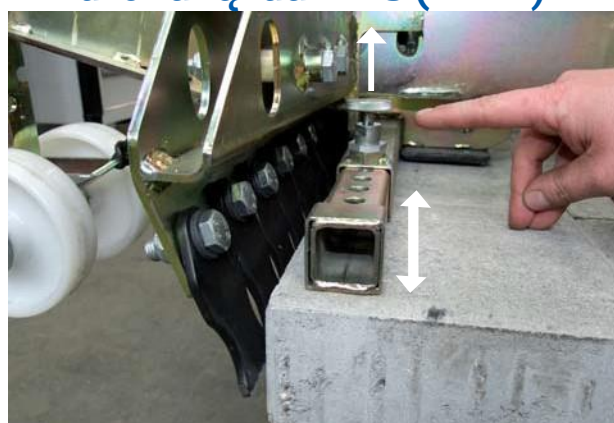

8 Nusodinimo

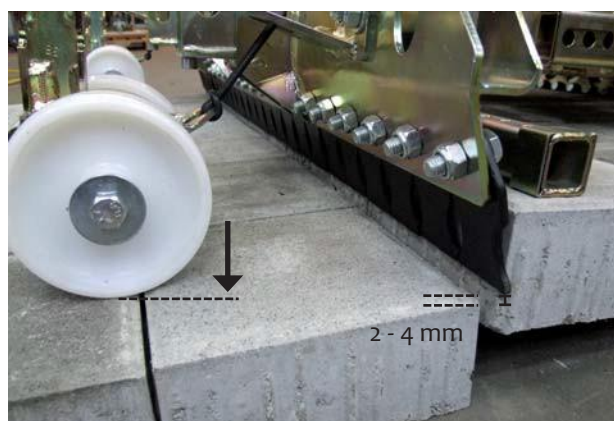
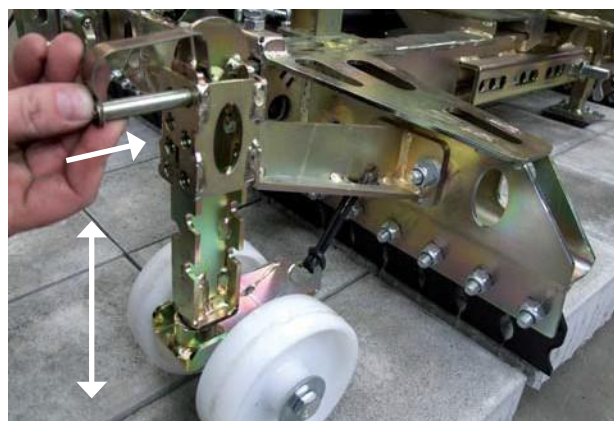

9 Švytuoklės reguliavimo / transportavimo varžtas

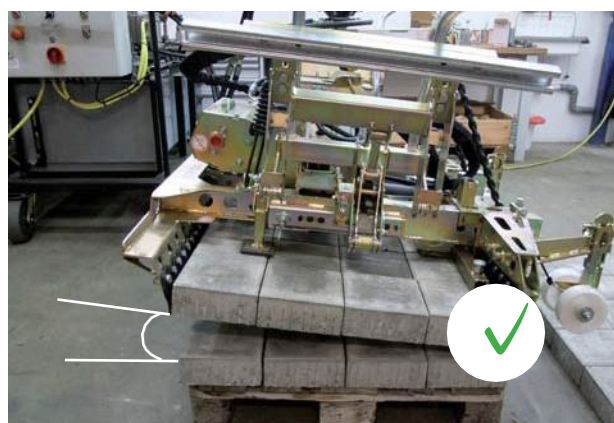
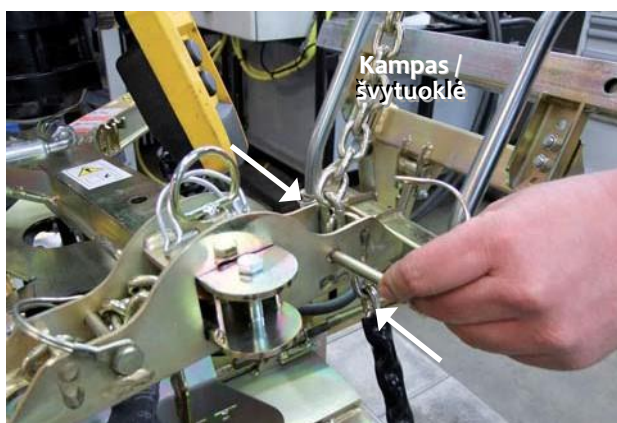
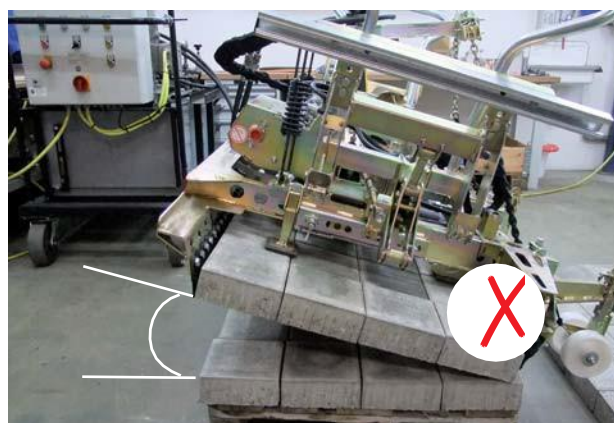

1. Toliau parodytos 1-20 blokų formos tinka kloti mašininiu būdu. Taip pat galima kloti kitų formų akmenis. Būtina sąlyga - akmenys turi būti supakuoti taip, kad juos būtų galima kloti mašinomis.

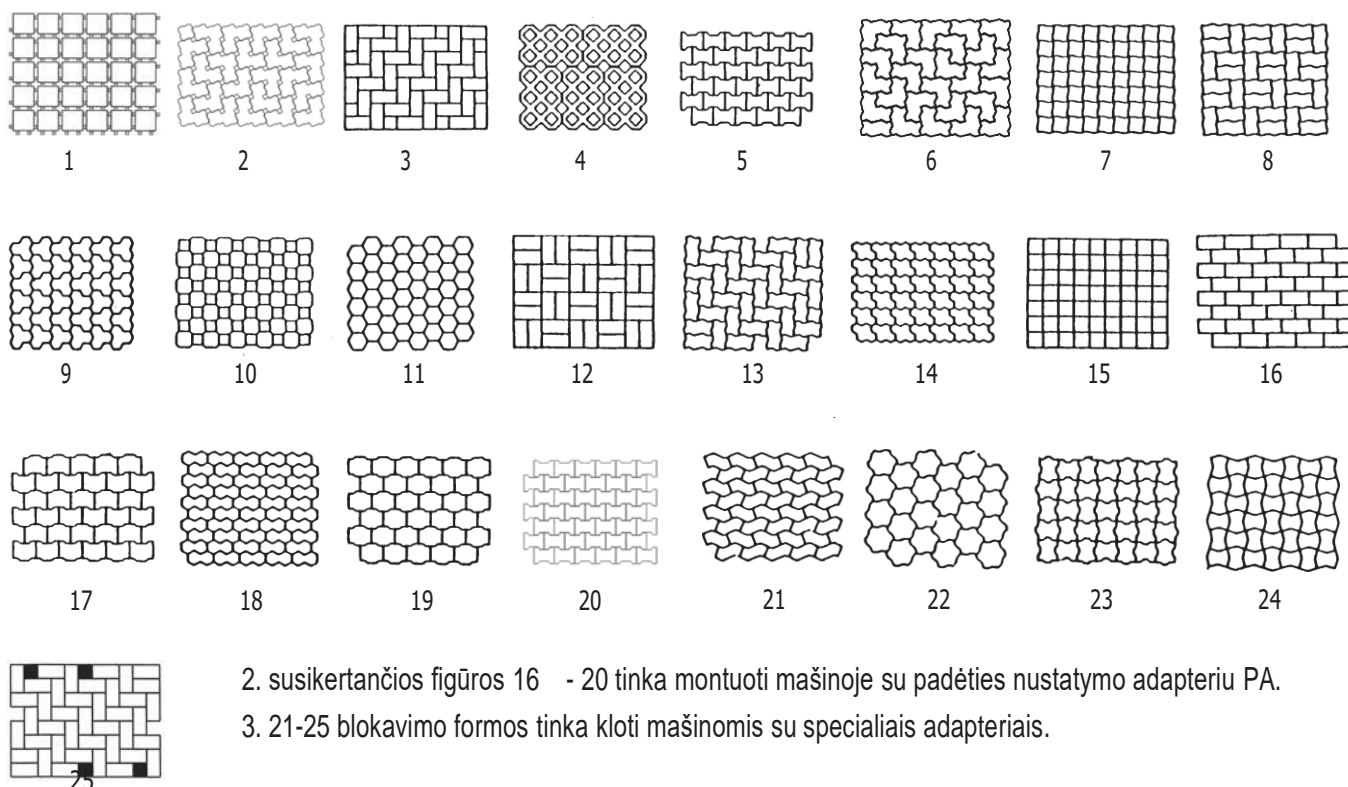

2. susikertančios figūros 16 - 20 tinka montuoti mašinoje su padėties nustatymo adapteriu PA.
 3. 21-25 blokavimo formos tinka kloti mašinomis su specialiais adapteriais.

Techninės priežiūros patvirtinimas



Reikšti garantinius reikalavimus galima tik tuo atveju, jei atliekami numatyti techninės priežiūros darbai (tik įgaliotose dirbtuvėse)! Po kiekvieno atlikto techninės priežiūros intervalo mums būtina nedelsiant pateikti šį techninės priežiūros intervalą (su parašu ir spaudu). ¹⁾

¹⁾ El. paštu: service@probst-handling.de / faksu arba paštu

Ekspluatuotojas: _____
Prietaiso tipas: _____ Gaminio Nr.: _____
Prietaiso Nr.: _____ Pagaminimo metai: _____

Techninės priežiūros darbai po 25 eksploataavimo valandų

Data:	Techninės priežiūros rūšis:	Techninę priežiūrą atliko įmonė:
		<i>Spaudas</i>
	
		<i>Pavadinimas / Parašas</i>

Techninės priežiūros darbai kas 50 eksploataavimo valandų

Data:	Techninės priežiūros rūšis:	Techninę priežiūrą atliko įmonė:
		<i>Spaudas</i>
	
		<i>Pavadinimas / Parašas</i>
		Techninę priežiūrą atliko įmonė:
		<i>Spaudas</i>
	
		<i>Pavadinimas / Parašas</i>
		Techninę priežiūrą atliko įmonė:
		<i>Spaudas</i>
	
		<i>Pavadinimas / Parašas</i>

Techninės priežiūros darbai 1 kartą per metus

Data:	Techninės priežiūros rūšis:	Techninę priežiūrą atliko įmonė:
		<i>Spaudas</i>
	
		<i>Pavadinimas / Parašas</i>
		Techninę priežiūrą atliko įmonė:
		<i>Spaudas</i>
	
		<i>Pavadinimas / Parašas</i>



MANUALE D'USO E MANUTENZIONE
OPERATION AND MAINTENANCE MANUAL
MANUAL DE USO Y MANTENIMIENTO
MANUAL D'UTILISATION ET D'ENTRETIEN
BETRIEBS-UND WARTUNGSHANDBUCH



INDICE

1. GARANZIA.....	3
2. AVVERTENZE GENERALI	3
2.1 Identificazione costruttore	3
2.2 Marcatura	3
2.3 Dichiarazione di conformità.....	4
2.4 Avvertenze di pericolo e divieto ed istruzione	5
2.5 Introduzione.....	5
2.6 Norme di sicurezza	5
2.7 Doveri del datore di lavoro	6
2.8 Doveri degli operatori sulla macchina	6
2.9 Decadenza della responsabilità	6
3. STRUTTURA ED USO DEL MANUALE.....	6
4. DESCRIZIONE GENERALE.....	7
5. DATI TECNICI.....	7
6. INSTALLAZIONE.....	12
6.1 Movimentazione	12
6.2 Montaggio.....	12
6.2.1 Montaggio del rotatore	12
6.2.2 Hydraulic connection	12
6.3 Pulizia.....	13
6.4 Demolizione e smaltimento	13
7. FUNZIONAMENTO ED USO	13
7.1 Uso previsto	13
7.2 Uso non previsto	13
7.3 D.P.I.....	13
7.4 Qualificazione del personale	14
8. UTILIZZO	14
9. MANUTENZIONE	14
9.1 Manutenzione ordinaria.....	14
9.2 Revisioni	15
9.3 Servizio di assistenza	15
9.4 Scheda interventi.....	15
9.4.1 Revisioni e riparazioni	15
10. RICAMBI.....	15

1. GARANZIA

La garanzia può ritenersi valida nel rispetto delle norme contrattuali ed amministrative da parte dell'acquirente, e nell'installazione e successivo utilizzo della macchina in ottemperanza alle istruzioni contenute nel presente manuale.

La casa costruttrice garantisce che il prodotto è stato collaudato prima della consegna, ed è garantito per 12 mesi dalla data di consegna, ed è limitata ai soli difetti di costruzione e lavorazione.

Sono inoltre escluse dalla garanzia:

- La manodopera
- Tutte le parti che per il loro impiego specifico sono soggette ad usura
- Le spese di trasporto, di sopralluogo e di manodopera qualora i difetti riscontrati non siano imputabili alla casa costruttrice.

La casa costruttrice si impegna a riparare o sostituire gratuitamente quelle parti che risultassero difettose all'origine. A questo riguardo verrà considerato giudizio inappellabile esclusivamente quello espresso dai nostri tecnici "Assistenza Autorizzata".

Per ogni controversia è competente il foro di Reggio Emilia.

2. AVVERTENZE GENERALI

2.1 Identificazione costruttore

Ferrari International S.p.A. - Via E.Tirelli, 26/a - 42122 - Reggio Emilia Italy
Tel: +39 0522 2387 - Fax +39 0522 238799 - www.ferrariinternational.com

2.2 Marcatura

L'attrezzatura è realizzata in conformità delle Direttive Comunitarie pertinenti ed applicabili nel momento della sua immissione sul mercato.

Trattandosi di attrezzatura rientrante nella dichiarazione di macchina secondo art. 2, lettera a) secondo punto viene rilasciata apposita autodichiarazione di conformità CE All. II A.

La targhetta applicata deve essere simile a quella riportata di seguito e debitamente compilata

 Reggio Emilia (ITALY) www.ferrariinternational.com	
DESIGNAZIONE - TYPE	
MODELLO - MODEL	
MATRICOLA - P/N	
ANNO - YEAR	
MASSA - WEIGHT	kg
CAPACITÀ - CAPACITY	kg



È vietato per l'utilizzatore asportare, alterare, danneggiare la targhetta d'identificazione

2.3 Dichiarazione di conformità

Viene allegata al manuale la prevista dichiarazione di conformità simile a quella sotto riportata e debitamente compilata con i dati specifici del cliente

	
Dichiarazione di conformità (All. II - P.1 Sez.A) / Declaration of conformity (All. II - P.1 Sez.A) Erklärung von der Übereinstimmung (All. II - P.1 Sez.A) / Declaration de conformité (All. II - P.1 Sez.A) Declaración de conformidad (All. II - P.1 Sez.A) / Declaração do fabricante (All. II - P.1 Sez.A)	
XXXXXX	Del / dated / du vom / del / de XX/XX/2019
La Ditta / The Company / La Societ� / Die Firma / La Empresa FERRARI INTERNATIONAL S.p.a. VIA EMORE TIRELLI, 26/A - 42122 REGGIO EMILIA - ITALY	
Dichiara che l'attrezzatura intercambiabile / declares that the interchangeable equipment D�clare que les �quipements interchangeables / Erkl�t dass auswechselbare Ausr�stungen Declara que los equipos intercambiables/declara que os equipamentos	
XXXXXXXXXX XXXXXXXXXXXX	
MARCA / BRANDE NAME / MARQUE / MARKE/ MARCA MODELLO / MODEL / MOD�LE / MODELO... N� SERIE / SERIAL NR / N� DE S�RIE / SERIALNUMMER / N� DE S�RIE ANNO / YEAR / ANN�E / JAHR / A�O / ANO	FERRARI INTERNATIONAL XXXX XXXXX XXXXXXX XX XXXX XXXX
According with the Directive 2006/42 CEE Conforme par la directive 2006/42 CEE Konformitat mit der Maschinenrichtlinie 2006/42 CEE Esta en conformidad con la Directiva Maquina 2006/42 CEE Esta em conformidade con a Directiva de Maquinas 2006/42 CEE	
XXXXXXXXXX XXXXXXXXXXXX	
Fascicolo tecnico conservato c/o la Sede dell'azienda - Referente: Ferrari Orlando Technical documentation kept at the headquarters - Contact: Ferrari Orlando Documentation technique tenu au si�ge de la societ� - Contact: Ferrari Orlando Technische Dokumentation beider Firma gehalten Hauptquartier - Kontakt: Ferrari Orlando Documentaci�n t�cnica registrada en la sede central - Contacto: Ferrari Orlando Documenta�o t�cnica registrada na sede central - Contacto: Ferrari Orlando	
Amministratore Unico/ Menaging Director / Le Directeur General Gesch�ftsf�hrer / Administrator Unico / Exm Director /Administrador	
	Reggio Emilia, XX/XX/2019
Orlando Ferrari	
Ferrari International SpA - Via Emore Tirelli, 26/A - 42122 - Reggio Emilia - Italia - Tel. + 39 05222387 r.a. - Fax +39 0522 238799 http://www.ferrariinternational.com - Export Department: salesinternational@ferrariinternational.com - Commerciale Italia: salesitalia@ferrariinternational.com	

2.4 Avvertenze di pericolo e divieto ed istruzione

Prima dell'utilizzo verificare sull'attrezzatura la presenza delle targhette adesive secondo lo schema seguente.

SIMBOLO	SIGNIFICATO	POSIZIONE
	Vietato pulire, lubrificare, registrare e riparare durante il moto	Sulla macchina
	Pericolo di schiacciamento	Sulla macchina



È vietato per l'utilizzatore asportare le targhette adesive.

2.5 Introduzione

La ditta FERRARI INTERNATIONAL S.p.A. Vi ringrazia per la fiducia accordata scegliendo una sua macchina.

Il continuo miglioramento e la ricerca di prodotti più qualificati, sono alla base del nostro impegno; ci riserviamo pertanto il diritto di procedere, anche senza preavviso, a tutte le modifiche che riterremo opportune sulle nostre attrezzature, senza che le stesse debbano essere apportate su macchinari venduti precedentemente.

Nel caso in cui l'attrezzatura debba essere utilizzata in condizioni particolari o per impieghi diversi da quelli previsti, Vi consigliamo di consultare il nostro ufficio tecnico.

Le illustrazioni contenute in questo libretto sono state ricavate dal modello standard. Gli esemplari acquistati potrebbero anche differire in alcuni particolari, dovuti più che altro ad esigenze di adattabilità su macchinari e/o altre attrezzature



2.6 Norme di sicurezza

	È assolutamente vietato transitare nel raggio di azione della macchina e dell'attrezzatura
	Pericolo carichi sospesi
	Pericolo schiacciamento
	Pericolo impigliamento

È assolutamente vietato utilizzare l'attrezzatura prima di avere impedito l'accesso all'area di lavoro a persone e animali; per raggiungere tale scopo è necessario recintare l'area di lavoro e adottare qualsiasi provvedimento si ritenga opportuno per rendere più sicure tutte le fasi di lavoro.

Tutte le norme di sicurezza prescritte per la macchina sono valide anche per l'attrezzatura; in caso di discordanza tra le norme di sicurezza della macchina e quelle dell'attrezzatura, applicare quelle più restrittive.

L'attrezzatura è idonea al sollevamento e alla movimentazione di materiali; è pertanto assolutamente vietato transitare con il carico su persone o posti di lavoro.

La conformità dell'attrezzatura alla direttiva macchine è valida solo se anche la macchina su cui è montata è conforme a tale direttiva.

Qualsiasi intervento sull'attrezzatura deve essere effettuato con la macchina ferma in posizione stabile.

La sicurezza dell'attrezzatura è legata all'efficienza dei sistemi di sicurezza della macchina su cui è montata.

La macchina deve essere dotata di dispositivo di segnalazione visiva e acustica per avvertire le persone dell'operatività propria e dell'attrezzatura.

L'attrezzatura può essere utilizzata esclusivamente da personale idoneo all'impiego della macchina, che dovrà essere istruito per conoscerne le capacità di sollevamento ed i limiti d'uso; dovrà inoltre conoscere ed osservare scrupolosamente le norme di sicurezza sul sollevamento di carichi.

2.7 Doveri del datore di lavoro

Il datore di lavoro è responsabile della divulgazione del presente documento a tutto il personale che interagirà con la macchina.

2.8 Doveri degli operatori sulla macchina

Oltre al dovere di attenersi scrupolosamente alle indicazioni contenute nel presente manuale, gli operatori hanno l'obbligo di segnalare ai loro diretti responsabili ogni eventuale deficienza o potenziale situazione pericolosa che si dovesse verificare.



In caso di mal funzionamento dell'attrezzatura, verificare le procedure riportate nei vari capitoli.

2.9 Decadenza della responsabilità



Il costruttore si ritiene sollevato da ogni eventuale responsabilità nel caso si verifichi uno dei seguenti casi.

- uso improprio dell'attrezzatura;
- uso dell'attrezzatura da parte di personale non addestrato;
- gravi negligenze nella manutenzione ordinaria;
- utilizzo di ricambi non originali e non specifici per il modello;
- modifiche o interventi non autorizzati;
- mancata osservanza delle istruzioni contenute nel presente manuale;
- uso contrario alle norme di sicurezza in vigore sui luoghi di lavoro;
- uso contrastante con norme nazionali applicabili alla macchina;
- eventi eccezionali;
- impiego non rientrante nei termini previsti.

3. STRUTTURA ED USO DEL MANUALE



Leggere attentamente il presente manuale prima di procedere alla messa in servizio dell'attrezzatura, ossia dell'impianto.

Questo manuale ha lo scopo di fornire all'utilizzatore tutte le informazioni necessarie affinché, oltre ad un adeguato utilizzo dell'attrezzatura, sia in grado di gestire la stessa nel modo più autonomo e sicuro possibile.

Esso comprende informazioni inerenti l'aspetto tecnico, il funzionamento, il fermo macchina, la manutenzione, i ricambi e la sicurezza.

Prima di effettuare qualsiasi operazione sull'attrezzatura gli operatori ed i tecnici qualificati devono leggere attentamente le istruzioni contenute nella presente pubblicazione.

In caso di dubbi sulla corretta interpretazione delle istruzioni, interpellare il nostro ufficio per ottenere i necessari chiarimenti.



Il presente manuale costituisce parte integrante dell'attrezzatura e deve essere conservato con la massima cura da parte dell'acquirente.

Il manuale deve accompagnare l'attrezzatura in caso questa venga ceduta ad un nuovo utilizzatore.

Il contenuto del presente manuale è conforme alla direttiva 2006/42/CE ed è stato redatto seguendo le linee guida della normativa UNI 10893-2000.

Il presente manuale è composto da 80 pagine, copertina inclusa.

È vietato a chiunque divulgare, modificare o servirsi per propri scopi del presente manuale.

Nella redazione del manuale si è fatta la scelta di usare pochi ma evidenti pittogrammi di attenzione allo scopo di rendere più semplice ed immediata la consultazione.



Le operazioni che rappresentano una situazione di potenziale pericolo per gli operatori sono evidenziate tramite il simbolo riportato a fianco.

4. DESCRIZIONE GENERALE

Il rotatore idraulico FERRARI INTERNATIONAL S.p.A. è studiato per essere montato sulla parte terminale del braccio di una gru e permettere la connessione ed

utilizzo di attrezzature quali benne, polipi, forche etc... Il rotatore è dotato di tubi idraulici che vengono collegati seguendo le istruzioni date dai simboli posti sulla testata e sull'albero

5. DATI TECNICI

VERSIONI AD ALBERO



FR 15



FR 35



FR 50



FR 55

Modelli	Carico statico	Carico dinamico	Peso	Pressione	Rotazione	Coppia	Portata
	kg	kg	kg	bar		Nm	l/min
FR 15	1200	600	10	250	360° cont.	500	10
FR 35	3500	1750	17	250	360° cont.	900	20
FR 50	5000	2500	25	250	360° cont.	1100	20
FR 55	5500	2700	28	250	360° cont.	1300	20

In conformità 2006/42/CE EN4413:2012 EN12100:2010

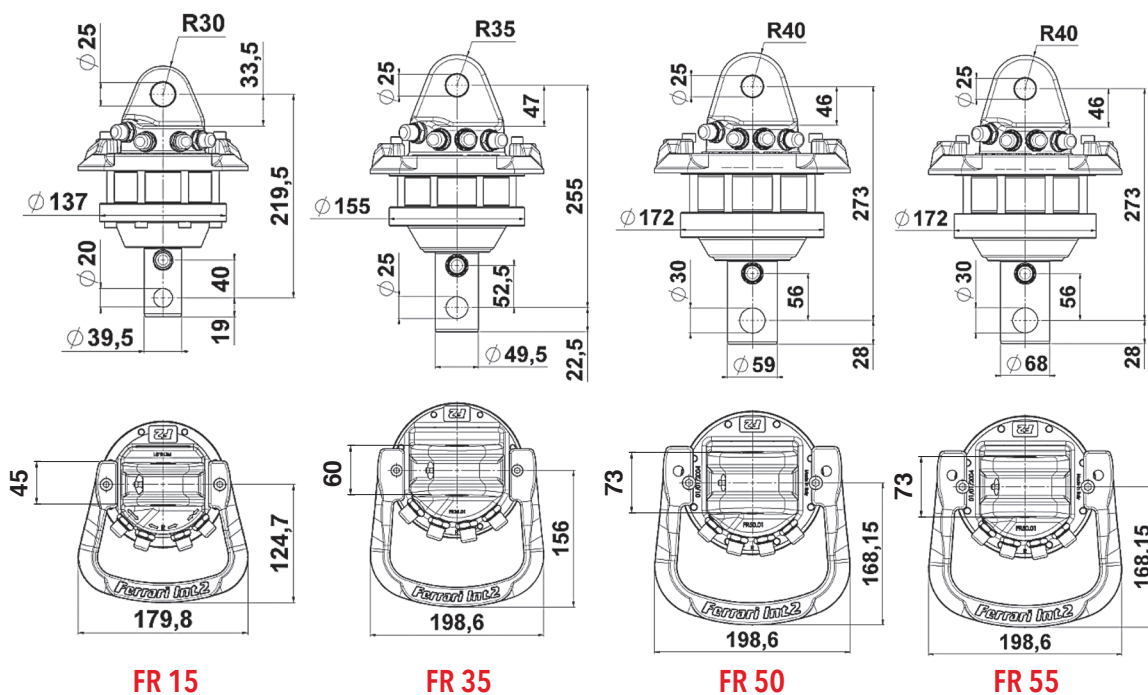

VERSIONI AD ALBERO



FR 85 SX



FR 85 SX/2



FR 128 SX



FR 128 SX/2

Modelli	Carico statico	Carico dinamico	Peso	Pressione	Rotazione	Coppia	Portata
	kg	kg	kg	bar		Nm	l/min
FR 85 SX	7000	3500	36	250	360° cont.	1900	25
FR 85 SX/2	7000	3500	38	250	360° cont.	1900	25
FR 128 SX	12000	6000	48	250	360° cont.	2700	30
FR 128 SX/2	12000	6000	51	250	360° cont.	2700	30

In conformità 2006/42/CE EN4413:2012 EN12100:2010

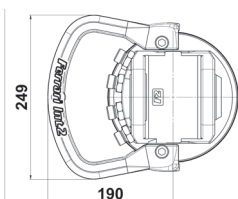
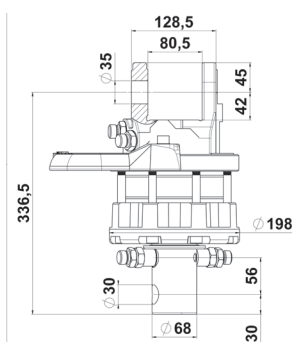

FR 85 SX

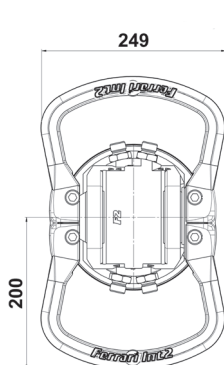
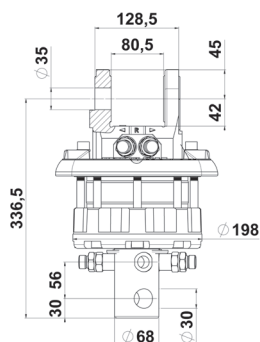

FR 85 SX/2

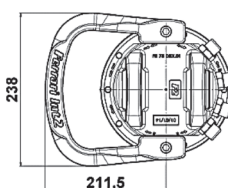
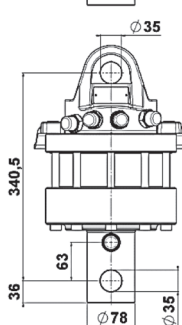
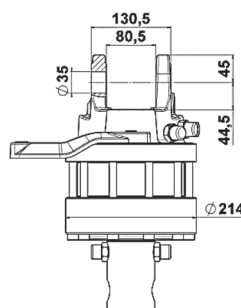

FR 128 SX

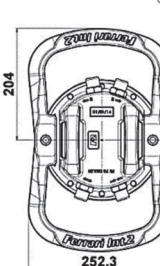
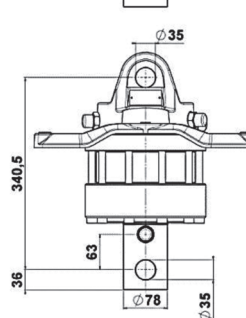
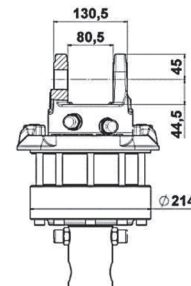

FR 128 SX/2

VERSIONI FLANGIATE



FR 35 F



FR 50 F



FR 55 F

Modelli	Carico statico	Carico dinamico	Peso	Pressione	Rotazione	Coppia	Portata
	kg	kg	kg	bar		Nm	l/min
FR 35 F	3500	1750	22	250	360° cont.	900	20
FR 50 F	5000	2500	28	250	360° cont.	1100	20
FR 55 F	5500	2700	33	250	360° cont.	1300	20

In conformità 2006/42/CE EN4413:2012 EN12100:2010

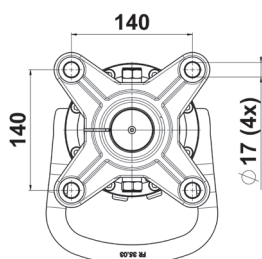
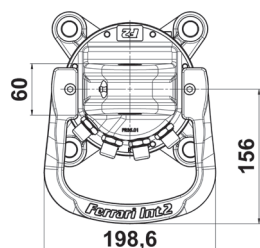
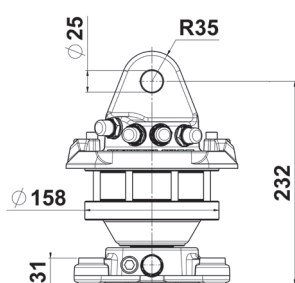

FR 35 F

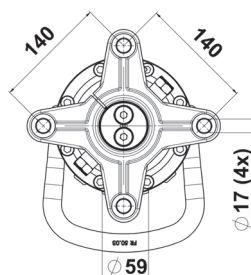
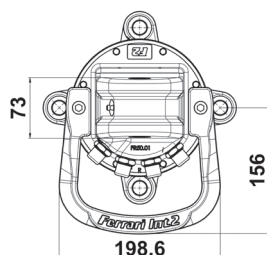
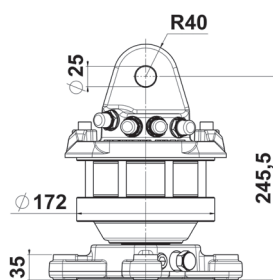

FR 50 F

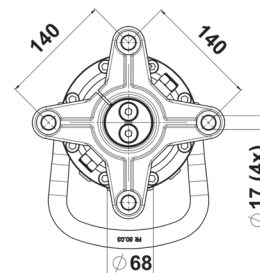
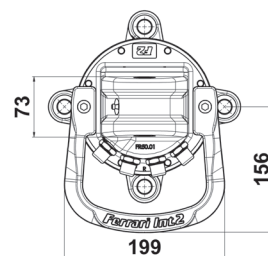
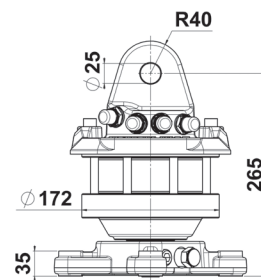

FR 55 F

VERSIONI FLANGIATE



FR 85 SXF



FR 85 SXF/2



FR 128 SX-F



FR 128 SX-F/2

Modelli	Carico statico	Carico dinamico	Peso	Pressione	Rotazione	Coppia	Portata
	kg	kg	kg	bar		Nm	l/min
FR 85 SXF	7000	3500	41	250	360° cont.	1900	25
FR 85 SXF/2	7000	3500	44	250	360° cont.	1900	25
FR 128 SX-F	12000	6000	56	250	360° cont.	2700	30
FR 128 SX-F/2	12000	6000	59	250	360° cont.	2700	30

In conformità 2006/42/CE EN4413:2012 EN12100:2010

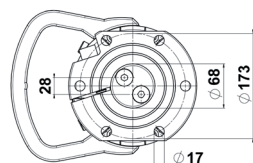
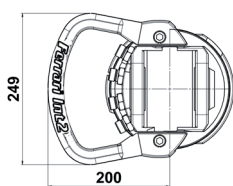
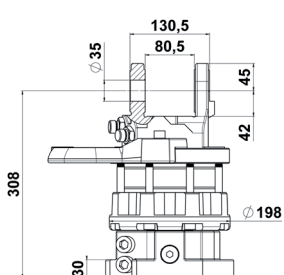

FR 85 SX-F

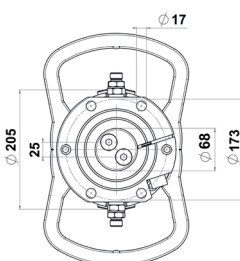
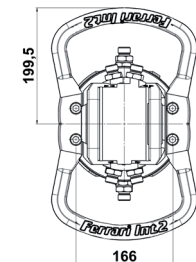
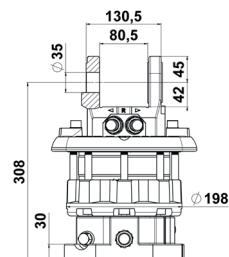

FR 85 SX-F/2

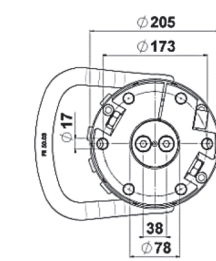
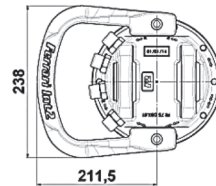
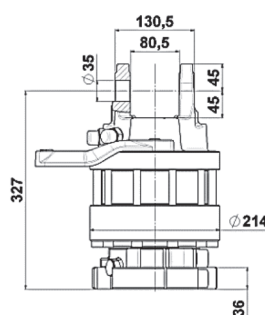

FR 128 SX-F

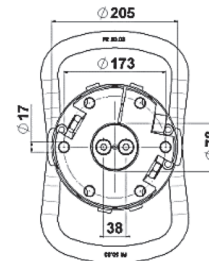
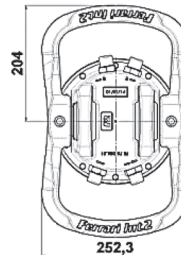
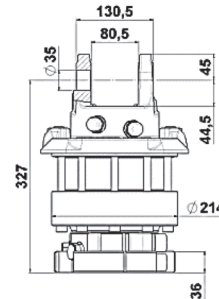

FR 128 SX-F/2

VERSIONI 6 VIE



FR 50 F S6X



FR 128 F S6X

Modelli	Carico statico	Carico dinamico	Peso	Pressione	Rotazione	Coppia	Portata
	kg	kg	kg	bar		Nm	l/min
FR 50 F S6X	5000	2500	36	250	360° cont.	1100	20
FR 128 F S6X	12000	6000	78	250	360° cont.	2900	30

In conformità 2006/42/CE EN4413:2012 EN12100:2010

FR 50 F S6X

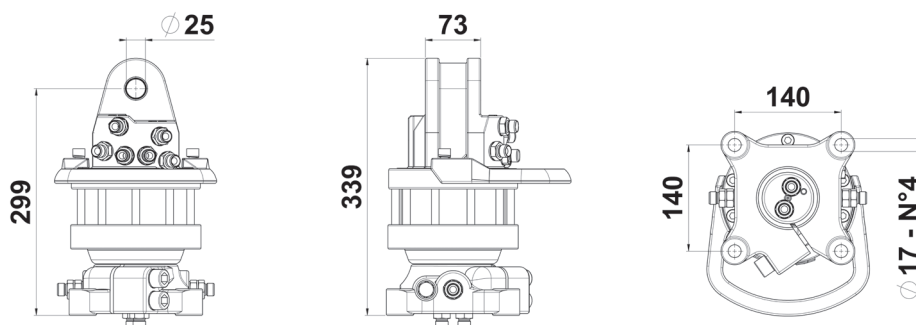

FR 128 F S6X

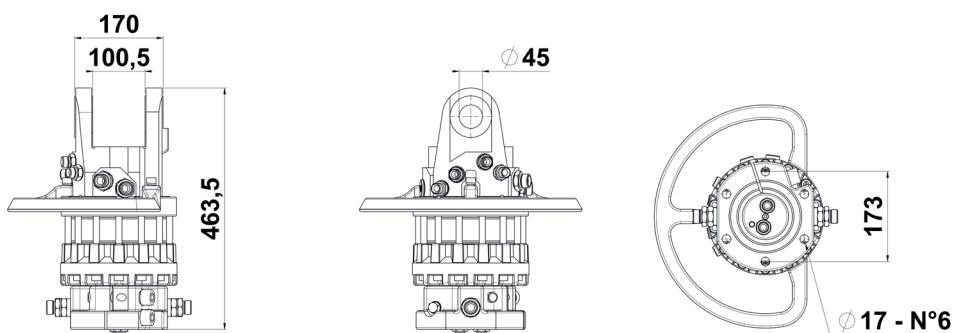

6. INSTALLAZIONE

6.1 Movimentazione



Per il sollevamento ed il trasporto usare i mezzi adeguati al peso da movimentare.

Le attrezzature, per essere trasportate in maniera sicura, vanno saldamente fissate su di un pallet.

Il sollevamento si esegue unitamente al pallet con carrello elevatore, oppure tramite imbracatura come in figura predisponendo delle fasce di portata idonea.



Vedi peso dei componenti indicato nel capitolo 5 Caratteristiche tecniche.

Movimentare il carico sollevandolo molto lentamente in modo da non creare movimenti improvvisi che possano indurre situazioni di pericolo.



Il personale addetto alla movimentazione dovrà indossare: guanti protettivi, casco e scarpe antinfortunistiche con puntale in ferro e suola antiscivolo.



Assicurarsi che nessun estraneo si trovi nel raggio d'azione del carrello durante le operazioni di sollevamento, trasporto e movimentazione.



Non sostare sotto carichi sospesi.

6.2 Montaggio

L'impianto idraulico della macchina deve essere predisposto per l'alimentazione dell'attrezzatura e, quando fosse presente, della relativa rotazione.

Se la macchina in versione originale non fosse disponibile con tale predisposizione è necessaria la modifica dell'impianto idraulico per adattarlo alle nuove esigenze.



Tale modifica deve essere eseguita esclusivamente da personale autorizzato dalla casa costruttrice della macchina.

Utilizzare interfacce fornite da FERRARI INTERNATIONAL S.p.A. o dalla casa costruttrice della macchina. Se l'interfaccia è fornita dal costruttore della macchina seguire le indicazioni da lui prescritte.

6.2.1 Montaggio del rotatore

Per il fissaggio alla parte terminale del braccio della gru, il rotatore è provvisto nella parte superiore di una forcella d'attacco, all'interno della quale viene passato un perno di fissaggio bloccato da un'apposita coppia di sicurezza.

Il rotatore dovrà sempre pendere liberamente in senso verticale rispetto all'albero.

Limitare la possibilità di oscillazione del rotatore e proteggere accuratamente le tubazioni del sistema idraulico in modo da evitare che possano venire danneggiate.

6.2.2 Collegamento idraulico

Verificare che l'olio idraulico della gru sia pulito e privo di impurità, filtrazione ottimale 10 µm.

Le tubazioni che controllano la rotazione dovranno essere connesse l'una all'altra per mezzo di un nipple in modo da consentire la circolazione dell'olio per almeno 5 minuti. Successivamente queste verranno connesse al rotatore seguendo le istruzioni date dai simboli posti sulla testata e sull'albero del rotatore.

GO ↔ Apertura

GC → ← Chiusura

R Rotazione nella direzione freccia

L'impianto idraulico della gru dovrà essere dotato di valvole di riduzione che limitino la pressione ai 250 bar previsti.

La direzione di rotazione del rotatore e il movimento della macchina finale dovranno rispondere alle indicazioni riportate sui comandi della gru.

La gru e tutte le attrezzature relative dovranno essere conformi alla Direttiva CE relativa ai macchinari.

6.3 Pulizia



La pulizia della macchina può essere eseguita da personale senza specifiche competenze tecniche, che sia però stato preventivamente informato sulla necessità di compiere tale operazione esclusivamente a macchina ferma per non incorrere in situazioni di pericolo.

6.4 Demolizione e smaltimento



Prima di procedere alla demolizione delle macchine è obbligatorio eliminare e smaltire secondo le leggi vigenti e le disposizioni locali, tutti i particolari che possono arrecare danno all'ambiente.

Elementi in materiale plastico:
devono essere smontati e smaltiti separatamente.

Lubrificanti:
devono essere raccolti e consegnati negli appositi centri di raccolta.

Elementi in acciaio al carbonio:
devono essere riciclati attraverso gli appositi centri di raccolta.

7. FUNZIONAMENTO ED USO

7.1 Uso previsto

Il rotatore idraulico FERRARI INTERNATIONAL S.p.A. è studiato per essere montato sulla parte terminale del braccio di una gru e permettere la connessione ed utilizzo di attrezzature quali benne, polipi, forche etc...

Il rotatore è dotato di tubi idraulici che vengono collegati seguendo le istruzioni date dai simboli posti sulla testata e sull'albero.

I raccordi del sistema idraulico della gru devono passare attraverso l'asse del rotatore. Il carico massimo dell'accessorio non dovrà superare quello consentito dal rotatore.
Quando il rotatore è in funzione l'olio del sistema idraulico dovrà aver raggiunto la temperatura d'esercizio (-20°C / $+50^{\circ}\text{C}$) e la viscosità d'esercizio.

7.2 Uso non previsto

Tutto quanto non espressamente indicato nel capitolo 7.1 è da considerarsi USO IMPROPRIO.



Il costruttore si esime da qualsiasi responsabilità per danni a cose, persone o alla macchina stessa per incidenti causati da un uso non previsto della macchina.

7.3 In caso di manutenzione sono previsti i seguenti DPI:

Per quanto necessario o richiesto dalle relative norme interne, usare allestimenti di protezione personalizzati.

I dispositivi di protezione individuale (DPI) sono attrezzature destinate ad essere indossate dal lavoratore per proteggerlo dai rischi specifici dell'attività che sta svolgendo.

Il datore di lavoro fornisce i DPI scegliendoli in comune accordo con i lavoratori e con i loro rappresentanti.

I DPI devono essere:

- Strettamente individuali
- Tassativamente indossati
- Scelti avendo cura che siano idonei a prevenire i rischi specifici dell'attività che il lavoratore che li indosserà sta svolgendo.
- Comodi e confortevoli
- Mantenuti in buono stato di efficienza e devono essere sostituiti quando sono usurati o danneggiati.

In caso di manutenzione sono previsti i seguenti DIP:



Guanti ed abbigliamento idoneo.



Scarpe antinfortunistiche.



Casco protettivo



Qualora per motivi di manutenzione si debba effettuare degli interventi in quota è necessario adottare tutte le prescrizioni relative indicate dalla legislazione vigente.

7.4 Qualificazione del personale

Il personale addetto ad operare sulla macchina, prima di iniziare il lavoro, deve aver studiato il capitolo "Sicurezza". Questo vale soprattutto per il personale incaricato solo sporadicamente.

Controllare, almeno ogni tanto, che il personale, durante il lavoro si attenga alle norme di sicurezza e di prevenzione antinfortunistica indicate sulle istruzioni d'uso e manutenzione.

Stabilire la responsabilità dell'operatore della macchina e autorizzarlo a rifiutare disposizioni da parte di terzi che sono contrarie alle norme di sicurezza.

Il personale in fase di addestramento o di formazione professionale potrà prestare il proprio operato alla macchina o all'impianto soltanto se costantemente sorvegliato da persona esperta.

8. UTILIZZO



Prima dell'uso leggere attentamente quanto specificato nel capitolo "Norme di sicurezza".

L'utilizzo della gru e del rotatore deve essere effettuato rispettando tutte le norme di sicurezza.

Non sottoporre l'albero del rotatore a carichi laterali. Mantenere un angolo di lavoro come indicato nella figura ; un non corretto posizionamento dell'angolo operativo, è da considerarsi pericoloso e può danneggiare l'albero del rotatore stesso.

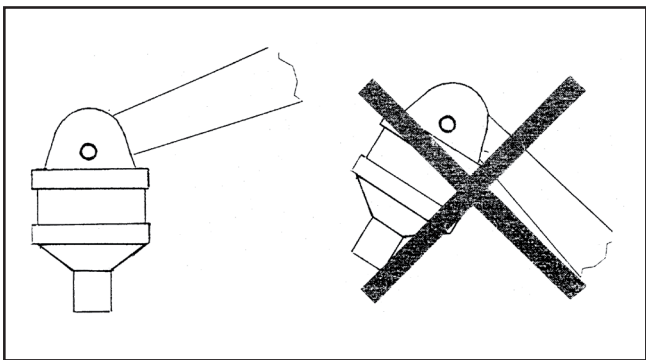

L'inosservanza delle seguenti indicazioni può causare situazioni di pericolo e/o gravi danneggiamenti all'attrezzatura rendendola insicura.

- Non sovraccaricare il rotatore! Assicurarsi che il carico massimo sollevabile dal braccio della gru non

superi il limite stabilito per il rotatore.

- Assicurarsi che il sistema idraulico abbia raggiunto la temperatura d'esercizio.
- Sollevare il carico dalla base o dal terreno d'appoggio prima di procedere al suo spostamento o rotazione.
- È vietato lasciare il carico sospeso incustodito.
- Assicurarsi che le tubazioni non vengano a contatto con ostacoli di alcun genere.
- L'eventuale rottura delle tubazioni o la rottura di un nipple potrebbe causare una rotazione incontrollata e la caduta del carico.

9. MANUTENZIONE

La manutenzione deve essere un'attività preventiva e programmata, vista come esigenza fondamentale ai fini della sicurezza, avente come presupposto che le macchine e le apparecchiature sono soggette ad usura la quale è causa potenziale di guasti.

Pertanto la sicurezza delle macchine dipende anche da una buona manutenzione preventiva che consente la sostituzione degli organi soggetti ad usura prima del verificarsi delle anomalie di funzionamento.



Qualsiasi intervento deve essere effettuato con l'attrezzatura appoggiata al suolo e la macchina ferma in posizione stabile a motore spento.

9.1 Manutenzione ordinaria

Lubrificare regolarmente il perno del supporto superiore del rotatore.

Controllare settimanalmente il supporto superiore, l'albero, le tubazioni e i nipples.

Assicurarsi che non vi siano rotture.

Controllare almeno una volta l'anno il serraggio dei bulloni. Il rotatore non può essere riparato con saldature.

Si raccomanda di usare sempre ricambi originali.

Ogni operazione di manutenzione che richiede lo smontaggio delle parti interne componenti il rotatore deve essere effettuato da personale tecnico autorizzato da FERRARI INTERNATIONAL S.p.A..

Olio idraulico a norme DIN 51524

9.2 Revisioni



Eseguibili da personale specializzato con attrezzatura idonea.

Possibilità di pressioni residue nel circuito: prima di qualsiasi intervento scaricare la pressione della macchina e sconnettere l'attrezzatura.

L'estrazione dei perni può provocare movimenti non prevedibili nella carpenteria: immobilizzare le parti prima di qualsiasi intervento.

Utilizzare solo ricambi originali.

Per gli ordini di parti di ricambio specificare:

- MODELLO
- N. SERIE
- ANNO DI COSTRUZIONE

Da eseguire ogni 500 ore di lavoro:

- verificare che il gioco tra perno e boccia sia inferiore a 0,6 mm se superiore sostituire le parti usurate;
- verificare la tenuta delle guarnizioni dei cilindri: se necessario sostituirle;
- verificare le condizioni dei tubi flessibili: se necessario sostituirli;
- verificare le condizioni della struttura metallica: se necessario sostituire le parti danneggiate;
- verificare il serraggio e le condizioni dei dadi ferma perno e delle giunzioni bullonate;
- verificare la funzionalità dell'attrezzatura.

9.3 Servizio di assistenza

Per interventi di riparazione o di revisione rivolgersi alla ditta FERRARI INTERNATIONAL S.p.A. la quale dispone di personale qualificato e strumenti adeguati.

È disponibile presso la nostra sede un servizio di assistenza tecnica per chiarimenti, consigli e indicazioni circa officine autorizzate.

9.4 Scheda interventi

9.4.1 Revisioni e riparazioni

Tutti i lavori di revisione e riparazione devono essere registrati sulla scheda interventi. Il tecnico esperto responsabile di tali lavori rilascerà un verbale sottoscritto annotando oltre al lavoro svolto anche eventuali modifiche e/o deficienze dell'attrezzatura.

10. RICAMBI

Per l'individuazione di un pezzo di ricambio bisogna seguire la seguente procedura:

- Individuare sul disegno relativo al gruppo specifico il pezzo ed il numero di posizione che lo richiama
- Consultare la tabella e, in corrispondenza della posizione, ricavare le informazioni necessarie alla richiesta del particolare:
 - Codice
 - Descrizione del pezzo
 - Quantità montate sulla macchina (Q.tà)
- Compilare l'apposito modulo per la richiesta e la ditta FERRARI INTERNATIONAL S.p.A. provvederà a fornire le parti di ricambio.

Si raccomanda di annotare sul presente manuale le periodiche manutenzioni e/o interventi straordinari effettuati per agevolare, in caso di necessità, una ricerca più rapida degli inconvenienti e quindi una soluzione più economica.

L'attrezzatura acquistata dovrà essere sempre in perfette condizioni di lavoro; per cui quando necessitano parti di ricambio è indispensabile utilizzare esclusivamente ricambi originali, richiedendoli direttamente in ditta o tramite rivenditore autorizzato.

Il montaggio di parti di ricambio di qualità inferiore, può essere causa di danni ad altri componenti.

L'esito positivo delle operazioni di manutenzione e revisione dipende dalle istruzioni e dai consigli suggeriti sulla base della nostra esperienza.

CONTENTS

1.	WARRANTY	18
2.	General instructions	18
2.1	Manufacturer identification	18
2.2	Markings	18
2.3	Conformity declaration	19
2.4	Warnings, prohibitions and instructions	20
2.5	Introduction	20
2.6	Safety rules	21
2.7	Duties of the employer	21
2.8	Duties of the machine operators	21
2.9	Decline of responsibility	21
3.	STRUCTURE AND USE OF THE MANUAL	21
4.	GENERAL DESCRIPTION	22
5.	TECHNICAL CHARACTERISTICS	22
6.	INSTALLATION	27
6.1	Handling	27
6.2	Assembly	27
	6.2.1 Rotator fitting	27
	6.2.2 Hydraulic connection	27
6.3	Cleaning	28
6.4	Demolition and disposal	28
7.	OPERATION AND USE	28
7.1	Proper use	28
7.2	Improper use	28
7.3	Ppe	28
7.4	Personnel qualification	29
8.	OPERATION	29
9.	MAINTENANCE	29
9.1	Routine maintenance	29
9.2	Overhauls	29
9.3	Service	30
9.4	Servicing report	30
	9.4.1 Overhauls and repairs	30
10.	SPARE PARTS	30

1. WARRANTY

The warranty may be considered valid in compliance with the contractual and administrative provisions on the part of the purchaser, and in the installation and subsequent use of the machine in compliance with the instructions contained in this manual.

The manufacturer guarantees that the product was tested prior to delivery, and it is guaranteed for 12 months from the date of delivery, limited solely to manufacturing and assembly defects.

The warranty does not cover:

- Labour
- All parts that by their specific use are subject to wear and tear
- The costs of shipping, inspection, and labour when the defects found are not attributable to the manufacturer.

The manufacturer undertakes to repair or replace free of charge any parts that show to be defective at the outset. In this regard the judgement expressed by our Authorised Service technicians will be considered final.

For any dispute, the competent court shall be the court of Reggio Emilia.

2. GENERAL INSTRUCTIONS

2.1 Manufacturer identification



2.2 Markings

The equipment has been constructed in compliance with the relevant EU Directives applicable at the moment of its release on the market since the equipment is compliant to the declaration in accordance with art. 2, letter a) second point, a specific self-certification of conformity CE Enc. II A is issued.

The plate applied must be similar to the one shown below and duly completed.

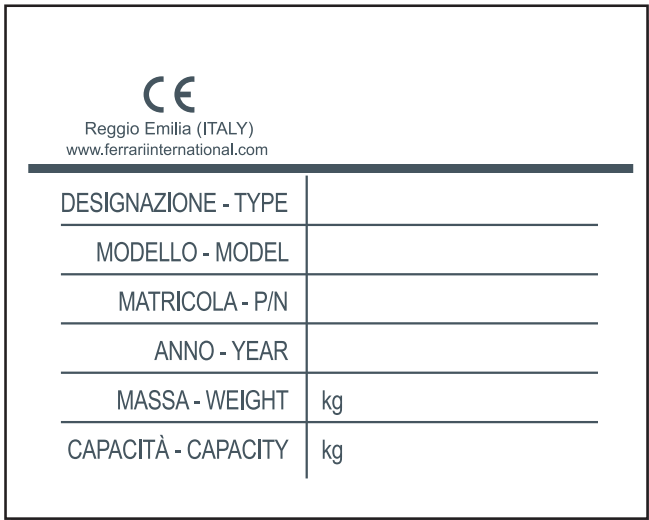

It is prohibited for the user to remove, alter, or damage the identification plate.



2.3 Conformity declaration

Enclosed with the manual is the required conformity declaration similar to the one shown below and duly completed with the customer's specific data.

	
Dichiarazione di conformità (AII. II - P.1 Sez.A) / Declaration of conformity (AII. II - P.1 Sez.A) Erklärung von der Übereinstimmung (AII. II - P.1 Sez.A) / Declaration de conformité (AII. II - P.1 Sez.A) Declaración de conformidad (AII. II - P.1 Sez.A) / Declaração do fabricante (AII. II - P.1 Sez.A)	XXXXX Del / dated / du vom / del / de XX/XX/2019
La Ditta / The Company / La Société / Die Firma / La Empresa FERRARI INTERNATIONAL S.p.a. VIA EMORE TIRELLI, 26/A - 42122 REGGIO EMILIA - ITALY	
Dichiara che l'attrezzatura intercambiabile / declares that the interchangeable equipment Déclare que les équipements interchangeables / Erklärt dass auswechselbare Ausrüstungen Declara que los equipos intercambiables/declara que os equipamentos XXXXXXXXXX XXXXXXXXXXXX	
MARCA / BRANDE NAME / MARQUE / MARKE / MARCA MODELLO / MODEL / MODÈLE / MODELO... N° SERIE / SERIAL NR / N° DE SÉRIE / SERIALNUMMER / N° DE SÉRIE ANNO / YEAR / ANNÉE / JAHR / AÑO / ANO	FERRARI INTERNATIONAL XXXX XXXXX XXXXXXX XX XXXX XXXX
According with the Directive 2006/42 CEE Conforme par la directive 2006/42 CEE Konformität mit der Maschinenrichtlinie 2006/42 CEE Esta en conformidad con la Directiva Maquina 2006/42 CEE Esta em conformidade com a Directiva de Maquinas 2006/42 CEE	
XXXXXXXXXX XXXXXXXXXXXX	
Fascicolo tecnico conservato c/o la Sede dell'azienda - Referente: Ferrari Orlando Technical documentation kept at the headquarters - Contact: Ferrari Orlando Documentation technique tenu au siège de la société - Contact: Ferrari Orlando Technische Dokumentation beider Firma gehalten Hauptquartier - Kontakt: Ferrari Orlando Documentación técnica registrada en la sede central - Contacto: Ferrari Orlando Documentação técnica registrada na sede central - Contacto: Ferrari Orlando	
Amministratore Unico/ Managing Director / Le Directeur General Geschäftsführer / Administrator Unico / Exm Director / Administrador	
	Reggio Emilia, XX/XX/2019
Orlando Ferrari	
Ferrari International SpA - Via Emore Tirelli, 26/A - 42122 - Reggio Emilia - Italia - Tel. + 39 05222387 r.a. - Fax +39 0522 238799 http://www.ferrariinternational.com - Export Department: salesinternational@ferrariinternational.com - Commerciale Italia: salesitalia@ferrariinternational.com	

2.4 Warnings, prohibitions and instructions

Before using the equipment, verify the presence of the adhesive labels according to the diagram below.

SYMBOL	MEANING	POSITION
	Prohibited to clean, lubricate, adjust or repair with machine running	On the machine
	Danger of crushing	On the machine



It is prohibited for the user to remove the adhesive labels.

2.5 Introduction

FERRARI INTERNATIONAL S.p.A. would like to thank you for the confidence you have shown in us by choosing one of our products.





Continuous improvement and the search for the most qualified products are the basis of our work. We therefore reserve the right to make any modifications to our equipment that we consider opportune, also without prior notice, and without such modifications being applied to machines sold beforehand.

In the event that the equipment is to be used in particular conditions or for types of use different from those which we have stated, we recommend that you consult with our technical department.



The illustrations contained in this manual refer to the standard model. The models purchased may differ in certain particulars, mainly due to the need for adaptation on specific machinery and/or other equipment.

2.6 Norme di sicurezza

	It is strictly prohibited to pass within the range of action of the machine and the equipment.
	Danger of suspended loads
	Danger of crushing
	Danger of entanglement

It is strictly prohibited to use the equipment before having blocked access to the work area by persons and animals; for this purpose it is necessary to enclose the work area and to adopt any appropriate measures to make all the work operations safe.

All the safety rules prescribed for the machine are also valid for the equipment; if there is any discrepancy between the safety rules of the machine and those of the equipment, the most restrictive rules must be applied.

The equipment is suitable for lifting and moving materials; therefore, it is strictly prohibited to move the load above persons or work stations.

Compliance of the equipment with the machine directive is valid only if the machine on which it is installed also complies with this directive.

Any servicing on the equipment must be carried out with the machine stopped in a stable position. The safety of the equipment is tied to the efficiency of the safety systems of the machine on which it is installed.

The machine must be equipped with visual and acoustic signalling devices to warn people when the machine and the equipment are going into operation. The equipment may only be used by personnel

suitable to use the machine, who must be given proper instruction on the lifting capacities and limits of use, and who must also know and scrupulously follow the safety rules regarding lifting loads

2.7 Duties of the employer

The employer is responsible for providing this manual to all the personnel who will interact with the machine.

2.8 Duties of the machine operators

In addition to the duty to scrupulously follow all the instructions contained in this manual, the operators must notify their supervisors of any deficiency or potentially dangerous situation that may arise.



In the event of a malfunction of the equipment, verify the procedures described in the various chapters.

2.9 Decline of responsibility



The manufacturer declines any responsibility in the event that any of the following cases occur.

The manufacturer declines any responsibility in the event that any of the following cases occur.

- improper use of the equipment;
- use of the equipment by untrained personnel;
- serious negligence in the routine maintenance;
- use of non-original spare parts or parts not specific to the model;
- unauthorised modifications or repairs;
- failure to follow the instructions given in this manual;
- use contrary to the safety rules in effect in the work sites;
- use contrary to the national regulations applicable to the machine;
- exceptional events;
- use not within the terms established.

3. STRUCTURE AND USE OF THE MANUAL



Read this manual carefully before proceeding to put the equipment, i.e. the system, into service.

The purpose of this manual is to provide the user all

the information necessary for proper usage of the equipment as well as to manage it in the safest and most autonomous way possible.

The manual includes information regarding the technical aspects, operation, machine stoppage, maintenance, spare parts and safety.

Before carrying out any operation on the equipment, operators and qualified technicians must carefully read the instructions contained in this manual.

In case of any doubts as to the correct interpretation of the instructions, please contact our office to obtain the necessary clarification.



This manual is an integral part of the equipment and must be properly preserved by the purchaser.

The manual must accompany the equipment in the event that it is sold to a new user.

The contents of this manual comply with the directive 2006/42/CE and it has been prepared following the guidelines of the UNI 10893-2000 standards.

This manual is composed of 80 pages, including the cover.

It is prohibited to divulge or modify the contents of the manual or to use it for one's own purposes.

In preparing the manual, the choice was made to use a few clear pictograms for calling attention to make consultation simple and immediate.



Operations that represent a situation of potential danger to the operators are highlighted by this symbol.

These operations may cause serious injury.



Any information that requires particular attention is highlighted with this symbol.



Operations that require a careful reading of the instructions provided in the manual are highlighted with this symbol.

4. GENERAL DESCRIPTION

The FERRARI INTERNATIONAL S.p.A. hydraulic rotator is designed to be installed on the end of the crane boom and allows the connection and use of equipment such as buckets, polyp grabs, forks, and so on.

The rotator is equipped with hydraulic hoses that are connected following the instructions shown by the symbols situated on the head and on the shaft.

5. TECHNICAL CHARACTERISTICS

SHAFT VERSION



FR 15



FR 35



FR 50



FR 55

Models	Static load	Dinamic load	Weight	Pressure	Rotation	Torque	Oil flow
	kg	kg	kg	bar		Nm	l/min
FR 15	1200	600	10	250	360° cont.	500	10
FR 35	3500	1750	17	250	360° cont.	900	20
FR 50	5000	2500	25	250	360° cont.	1100	20
FR 55	5500	2700	28	250	360° cont.	1300	20

According 2006/42/CE EN4413:2012 EN12100:2010

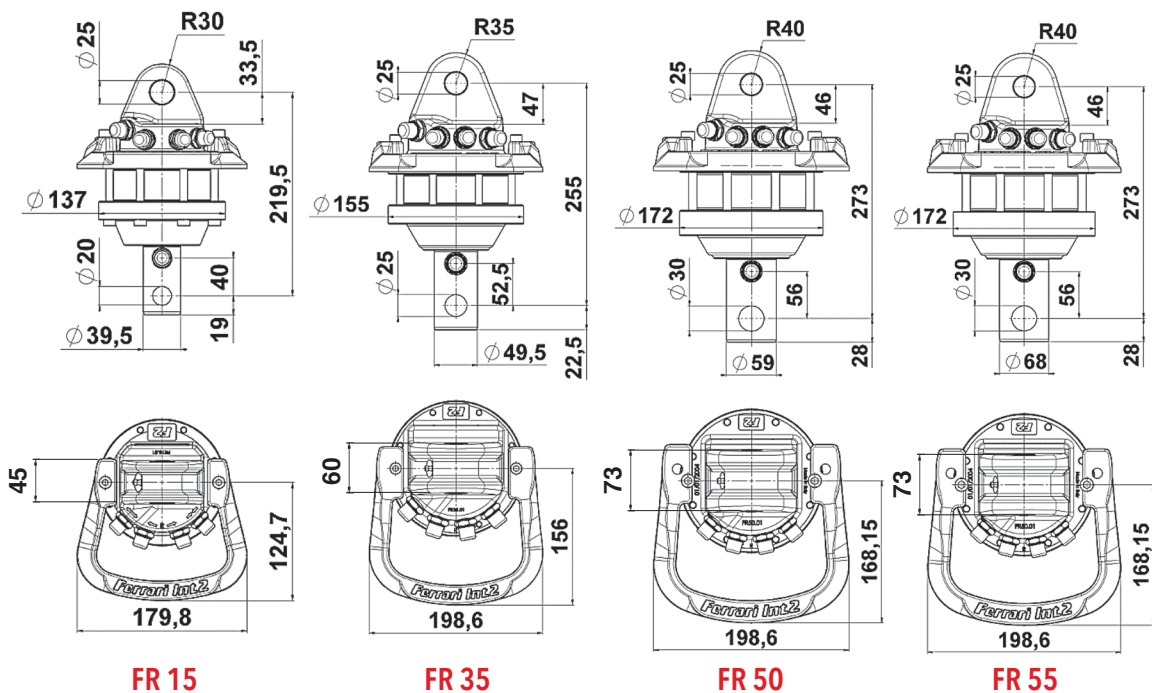

SHAFT VERSION



FR 85 SX



FR 85 SX/2



FR 128 SX



FR 128 SX/2

Models	Static load	Dinamic load	Weight	Pressure	Rotation	Torque	Oil flow
	kg	kg	kg	bar		Nm	l/min
FR 85 SX	7000	3500	36	250	360° cont.	1900	25
FR 85 SX/2	7000	3500	38	250	360° cont.	1900	25
FR 128 SX	12000	6000	48	250	360° cont.	2700	30
FR 128 SX/2	12000	6000	51	250	360° cont.	2700	30

According 2006/42/CE EN4413:2012 EN12100:2010

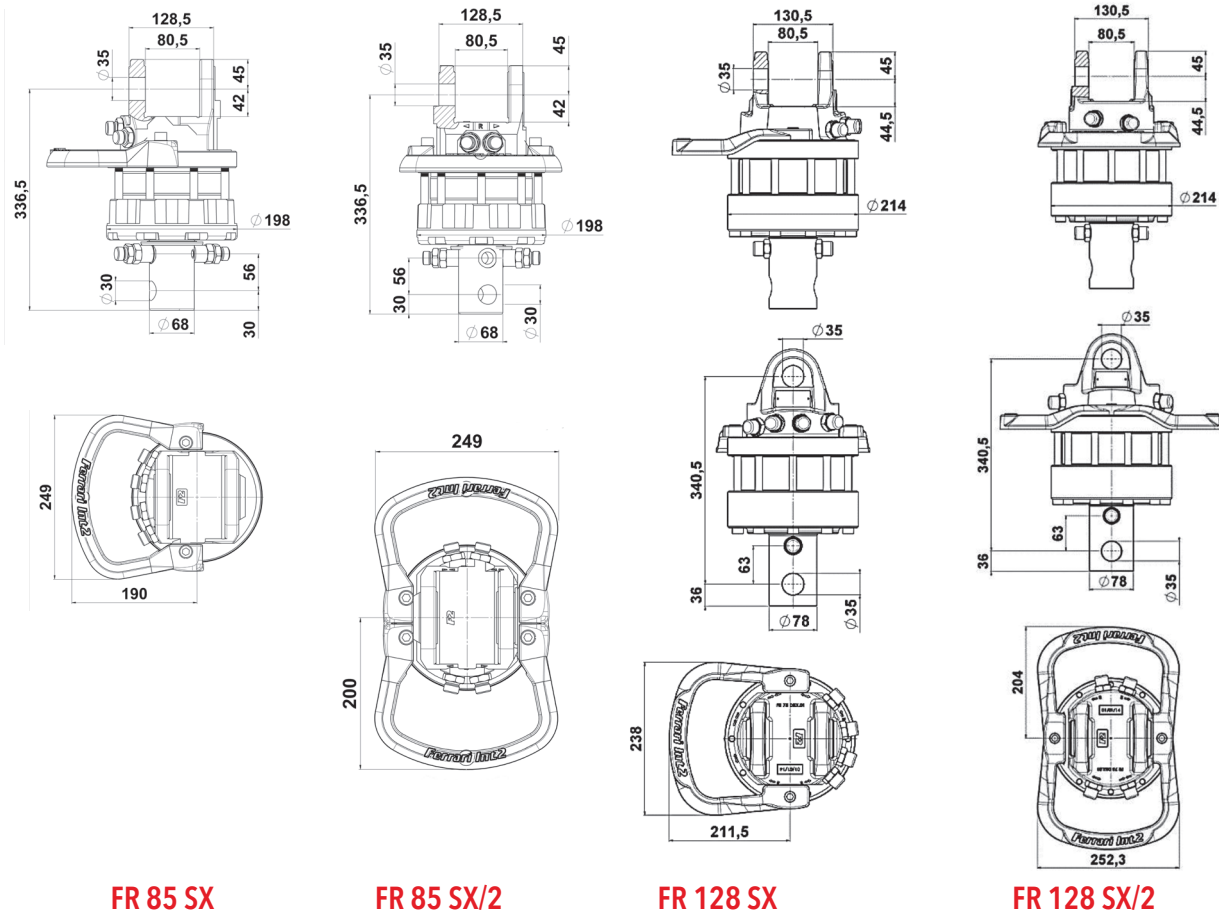

FLANGED VERSION



FR 35 F



FR 50 F



FR 55 F

Models	Static load	Dinamic load	Weight	Pressure	Rotation	Torque	Oil flow
	kg	kg	kg	bar		Nm	l/min
FR 35 F	3500	1750	22	250	360° cont.	900	20
FR 50 F	5000	2500	28	250	360° cont.	1100	20
FR 55 F	5500	2700	33	250	360° cont.	1300	20

According 2006/42/CE EN4413:2012 EN12100:2010

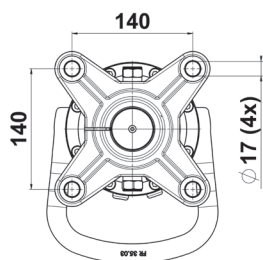
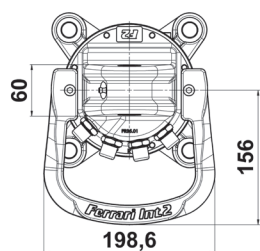
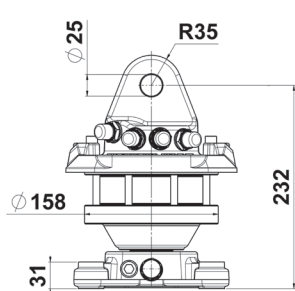

FR 35 F

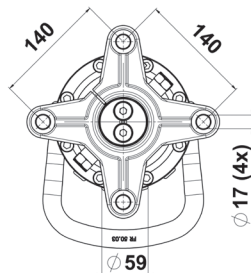
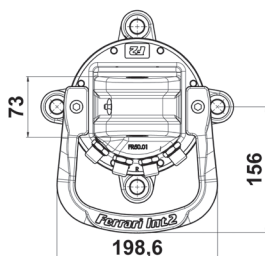
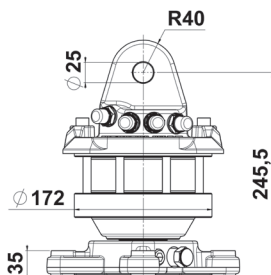

FR 50 F

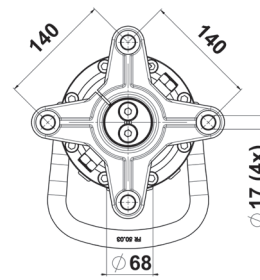
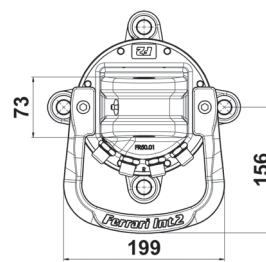
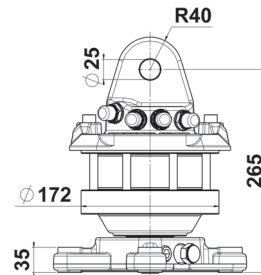

FR 55 F

FLANGED VERSION



FR 85 SXF



FR 85 SXF/2



FR 128 SX-F



FR 128 SX-F/2

Models	Static load	Dinamic load	Weight	Pressure	Rotation	Torque	Oil flow
	kg	kg	kg	bar		Nm	l/min
FR 85 SXF	7000	3500	41	250	360° cont.	1900	25
FR 85 SXF/2	7000	3500	44	250	360° cont.	1900	25
FR 128 SX-F	12000	6000	56	250	360° cont.	2700	30
FR 128 SX-F/2	12000	6000	59	250	360° cont.	2700	30

According 2006/42/CE EN4413:2012 EN12100:2010

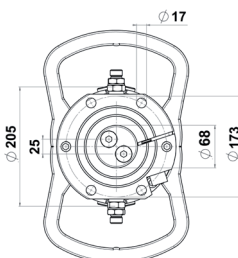
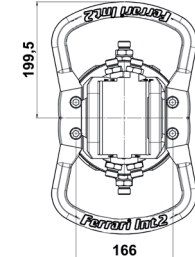
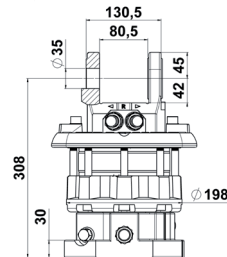
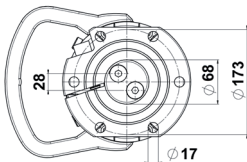
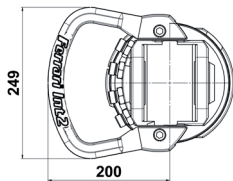
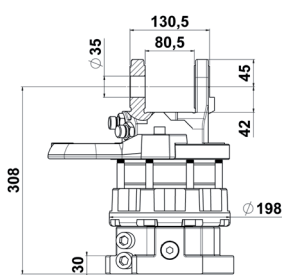

FR 85 SX-F

FR 85 SX-F/2

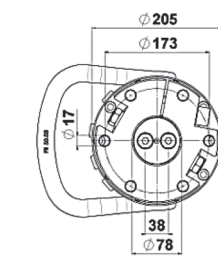
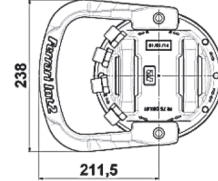
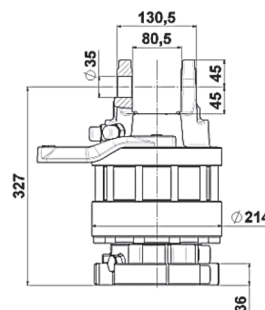

FR 128 SX-F

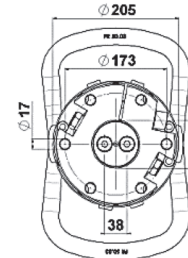
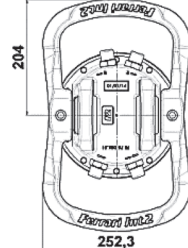
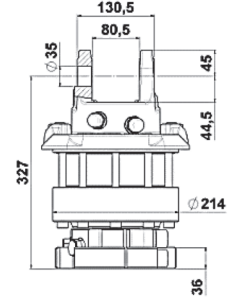

FR 128 SX-F/2

6 WAY VERSION



FR 50 F S6X

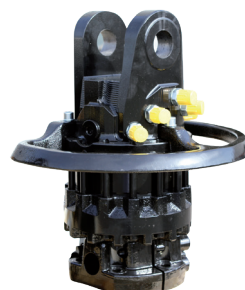

FR 128 F S6X

Models	Static load	Dinamic load	Weight	Pressure	Rotation	Torque	Oil flow
	kg	kg	kg	bar		Nm	l/min
FR 50 F S6X	5000	2500	36	250	360° cont.	1100	20
FR 128 F S6X	12000	6000	78	250	360° cont.	2900	30

According 2006/42/CE EN4413:2012 EN12100:2010

FR 50 F S6X

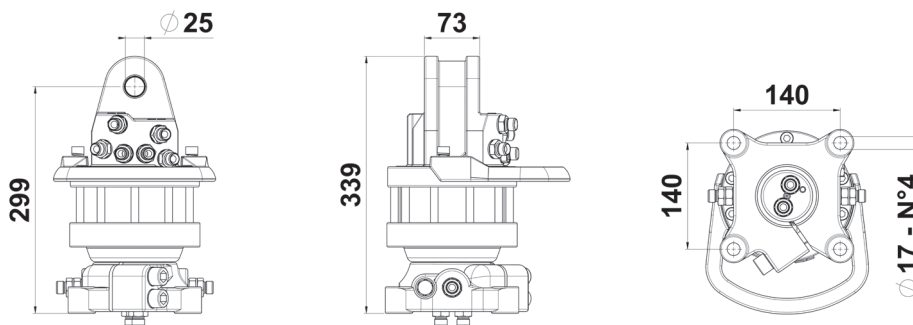

FR 128 F S6X

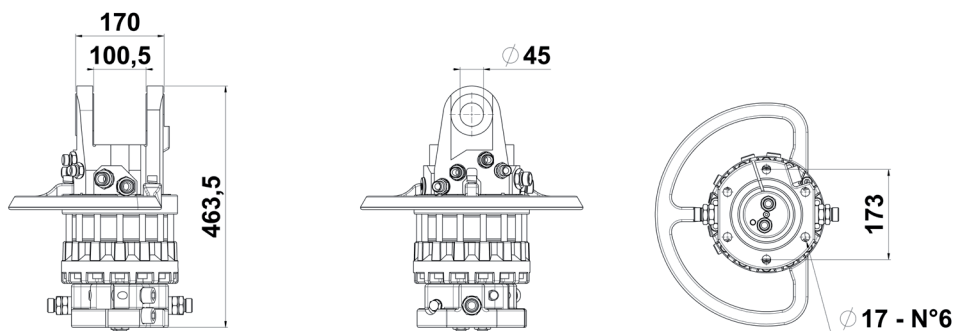

6. INSTALLATION

6.1 Handling



For lifting and transporting, use means adequate to the weight to be moved.

To ensure safe transport, the equipment must be securely fastened onto a pallet.

Lifting is carried out together with the pallet using a lift truck or by harnessing as shown in the figure, providing belts with a suitable capacity.



See the weight of the components indicated in Chapter 5 - Technical Characteristics.

Move the load by lifting it very slowly in order not to create sudden movements that could give rise to dangerous situations.



The personnel assigned to moving and handling must wear: protective gloves, hard hat, and safety shoes with steel toe and non-skid sole.



Make sure that all personnel are outside the range of action of the lift truck during the operations of lifting, transport, and handling.



Do not stand below suspended loads

6.2 Assembly

The hydraulic system of the machine must be equipped to power the equipment.

If the machine in the original version is not equipped for this purpose, it is necessary to modify the hydraulic system to adapt it to the present requirements.



This modification must only be carried out by authorised personnel from the machine manufacturer.

6.2.1 Rotator fitting

For fitting on the crane boom, the upper part of the rotator is equipped with a coupling fork, with a fastening pin passed inside it that is secured with a safety split pin.

The rotator must always hang free vertically with respect to the shaft.

Make sure to limit the possibility of rotator oscillation and protect it from the hydraulic system hoses to prevent it from being damaged.

6.2.2 Hydraulic connection

Make sure that the hydraulic fluid of the crane is clean and free from impurities, optimal filtration 10 µm. The hoses that control the rotation must be connected to each other by means of a nipple in order to allow the circulation of the fluid for at least 5 minutes. Subsequently, the hoses are connected to the rotator following the instructions shown by the symbols situated on the head and shaft of the rotator.

GO ↔ Opening

GC → ← Closing

R Rotation in the direction of the arrow

The hydraulic system of the crane must be equipped with relief valves that limit the pressure to the required 250 bar, and the flow rate.

The rotation direction of the rotator and the movement of the bucket must respond to the indications on the crane controls.

The crane and all the related equipment must conform to the CE Machinery Directive.

6.3 Cleaning



The equipment can be cleaned by personnel who do not have specific technical skills, but they must be informed beforehand of the need to perform this operation only when the machine is stopped in order not to cause dangerous situations.

6.4 Demolition and disposal



Before proceeding to the demolition of the equipment, it is mandatory to eliminate and dispose of all the parts that may be harmful to the environment, according to the local laws and regulations.

Elements in plastic:

must be removed and disposed of separately.

Lubricants:

must be collected and taken to the dedicated collection centres.

Elements in carbon steel:

must be recycled through the dedicated collection centres.

7. OPERATION AND USE

7.1 Proper use

The FERRARI INTERNATIONAL S.p.A. hydraulic rotator is designed to be installed on the end of the crane boom and allows the connection and use of equipment such as buckets, polyp grabs, forks, and so on.

The rotator is equipped with hydraulic hoses that are connected following the instructions shown by the symbols situated on the head and on the shaft.

The fittings of the hydraulic system of the crane must pass through the axis of the rotator. The maximum load of the accessory must not exceed the load permitted by the rotator.

When the rotator is in operation, the fluid of the hydraulic system must have reached the operating temperature (-20°C / $+50^{\circ}\text{C}$) and the operating viscosity.

7.2 Improper use

Any type of use not expressly indicated in Chapter 7.1 is to be considered IMPROPER USE.



The manufacturer may not be held responsible for any damage to things, persons, or to the machine resulting from accidents caused by an improper use of the equipment.

7.3 PPE

As necessary or required by the internal regulations, personal protective equipment must be used.

Personal protective equipment (PPE) comprises clothing and accessories to be worn by the workers to protect them from the specific risks of the activity being carried out.

The employer must provide the PPE, choosing it in conjunction with the workers and their representatives.

The PPE must be:

- Strictly individual
- Obligatorily worn
- Selected with attention that it is suitable to prevent the specific risks of the activity that the worker wearing it is carrying out.
- Practical and comfortable
- Maintained in good condition of efficiency and must be replaced when worn out or damaged.

For maintenance operations, the following PPE elements are required:



Gloves and suitable clothing



Safety shoes



Protective helmet



When for reasons of maintenance it is necessary to work at heights, it is mandatory to observe all the regulations stipulated by the current legislation.

7.4 Personnel qualification

The personnel assigned to operate the machine, before starting the work, must have studied the chapter "Safety Rules". This is especially important for personnel using the machine only sporadically. Check periodically that the personnel, while working, are following the safety and accident prevention rules indicated in the instruction manual.

Establish the responsibilities of the operator of the machine and authorise him to refuse to follow any directions given by other persons that are contrary to the safety rules.

Any trainee or student personnel may work with the machine or the system only under the constant supervision of experienced personnel.

8. OPERATION

Before using the equipment, read all the information in the chapter "Safety Rules".

The crane and the rotator must be used following all the safety rules.

Do not subject the rotator shaft to lateral loads. Maintain a working angle as indicated in the figure; incorrect positioning of the working angle is to be considered dangerous and can damage the shaft of the rotator itself.

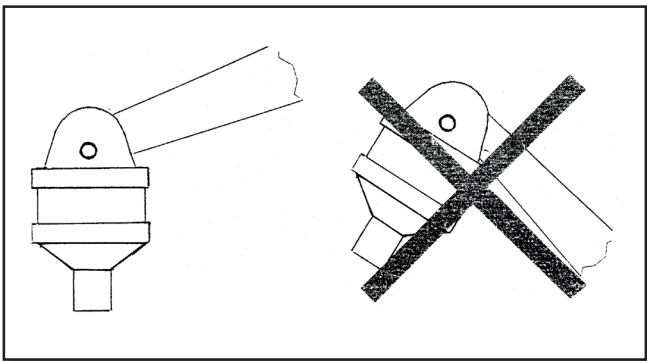

Failure to follow the instructions given below may cause situations of danger and/or serious damage to the equipment, making it unsafe.

- Do not overload the rotator! Make sure that the maximum lifting load of the crane boom does not exceed the limit set for the rotator.
- Make sure that the hydraulic system has reached the operating temperature.

- Lift the load from the base or from the ground before proceeding to transfer or rotate it.
- It is prohibited to leave the suspended load unattended.
- Make sure that the hoses do not come into contact with obstacles of any type.
- Breakage of the hoses or a nipple can cause uncontrolled rotation and the load could be dropped.

9. MAINTENANCE

Maintenance must be a scheduled preventive activity, viewed as a fundamental requirement for the purpose of safety, with the assumption that the machines and the equipment are subject to wear and tear that is a potential cause of breakdowns.

Therefore, the safety of the machines also depends on good preventive maintenance that enables the replacement of parts subject to wear and tear before any operating anomalies appear.



All maintenance operations must be carried out with the equipment on the ground and the machine stopped in a stable position with the engine off.

9.1 Routine maintenance

Lubricate the pivot of the upper support of the rotator regularly.

Check the upper support, the shaft, the hoses and the nipples once a week.

Make sure there is no breakage.

At least once a year, check the tightening of the bolts.

The rotator cannot be repaired with weldings.

We recommend always using original spare parts.

Any operation of maintenance that requires disassembly of internal components of the rotator must be carried out by technical personnel authorised by FERRARI INTERNATIONAL S.p.A..

Hydraulic fluid according to DIN 51524 standard.

9.2 Overhauls



Must be carried out by specialised personnel with suitable tools.

Possibility of residual pressure in the circuit: before any operation, discharge the pressure of the machine and disconnect the equipment.

The extraction of the pins may cause unpredictable movements in the structural work: immobilise the parts before performing any operation.

Use only original spare parts.

For spare parts orders, please specify:

- MODEL
- SERIAL NO.
- YEAR OF MANUFACTURE

To be performed every 500 working hours:

- verify that the play between pin and bush is less than 0.6 mm; if greater, replace the worn parts;
- check the seal of the cylinder gaskets and replace if necessary;
- check the condition of the hoses and replace if necessary;
- check the condition of the metal structure, if necessary replace the damaged parts;
- check the tightness and condition of the pin locking nuts and the bolts joints;
- check that the equipment is working properly.

9.3 Service

For any repairs or overhauls, contact FERRARI INTERNATIONAL S.p.A. so we can provide qualified personnel and suitable tools.

We also offer technical service at our headquarters for any information, advice, and indications on authorised service centres.

9.4 Servicing report

9.4.2 Overhauls and repairs

All overhaul and repair operations must be recorded on the maintenance record form. The specialised technician in charge of these operations will prepare a signed report, specifying the work carried out as well as any modifications and/or deficiencies of the equipment.

10. SPARE PARTS

To identify a spare part, follow the procedure described below:

- Locate the part and its position number on the specific drawing of the assembly.
- Consult the table and, in correspondence with the position, find the information necessary for ordering the part:
 - Code
 - Description of the part
 - Quantities fitted on the machine (Qty)
- Complete the order form and FERRARI INTERNATIONAL S.p.A. will supply the spare parts.

We recommend that you record in the manual the periodic servicing operations and/or special maintenance operations carried out so that, when necessary, it will be faster and easier to find the problems and therefore the most economical solution.

The equipment purchased must always be kept in perfect working order. Therefore, when spare parts are required it is indispensable to use only original spare parts, requesting them directly from the manufacturer or through your authorised dealer.

Applying spare parts of inferior quality may cause damage to other components.

The positive outcome of the maintenance and overhaul operations depends on the instructions and advice suggested based on our experience.

CONTENIDO

1.	GARANTÍA	32
2.	Advertencias generales	32
2.1	Identificación del fabricante	32
2.2	Marcado	32
2.3	Declaración de conformidad	33
2.4	Avisos de peligro, prohibiciones e instrucciones	34
2.5	Introducción	34
2.6	Normas de seguridad.....	34
2.7	Deberes del empleador.....	35
2.8	Deberes de los operarios de la máquina	35
2.9	Exención de responsabilidad	35
3.	ESTRUCTURA Y USO DEL MANUAL	35
4.	DESCRIPCIÓN GENERAL	36
5.	DATOS TÉCNICOS	37
6.	INSTALACIÓN	42
6.1	Desplazamiento	42
6.2	Montaje	42
	6.2.1 Montaje del rotor	42
	6.2.2 Conexión hidráulica	42
6.3	Limpieza.....	43
6.4	Demolición y desguace.....	43
7.	FUNCIONAMIENTO Y USO	43
7.1	Uso previsto	43
7.2	Uso indebido	43
7.3	D.P.I	43
7.4	Cualificación del personal	44
8.	UTILIZACIÓN	44
9.	MANTENIMIENTO	44
9.1	Mantenimiento ordinario	44
9.2	Revisiones	45
9.3	Servicio de asistencia	45
9.4	Ficha de intervenciones	45
	9.4.1 Revisiones y reparaciones.....	45
10.	RECAMBIOS	45

1. GARANTÍA

La garantía puede considerarse válida siempre que el comprador respete las normas contractuales y administrativas, y que la instalación y sucesiva utilización de la máquina se realice siguiendo las instrucciones recogidas en este manual.

La casa fabricante garantiza que el producto ha sido probado antes de la entrega, y tiene una garantía de 12 meses a partir de la fecha de entrega; la garantía se limita únicamente a los defectos de construcción y de realización.

No se incluyen en la garantía:

- La mano de obra
- Todas las piezas que por su uso específico estén sujetas a desgaste
- Los gastos de transporte, de visita presencial y de mano de obra cuando los defectos encontrados no sean responsabilidad del fabricante.

El fabricante se compromete a reparar o sustituir gratuitamente aquellas partes que resulten defectuosas en origen. Respecto a esto, se considerará juicio inapelable exclusivamente el expresado por nuestros técnicos de la Asistencia Autorizada.

Para cualquier controversia, el tribunal competente es el de Reggio Emilia.

2. ADVERTENCIAS GENERALES

2.1 Identificación del fabricante



2.2 Marca

La herramienta se ha construido de conformidad con las Directivas Comunitarias pertinentes y aplicables en el momento de su comercialización.

Por tratarse de una herramienta incluida en la declaración de accesorio elevador según el artículo 2, letra d) punto segundo, se emite la correspondiente autodeclaración de conformidad CE An. II A.

La placa colocada es parecida a la ilustrada seguidamente, que se completará con los datos correspondientes.

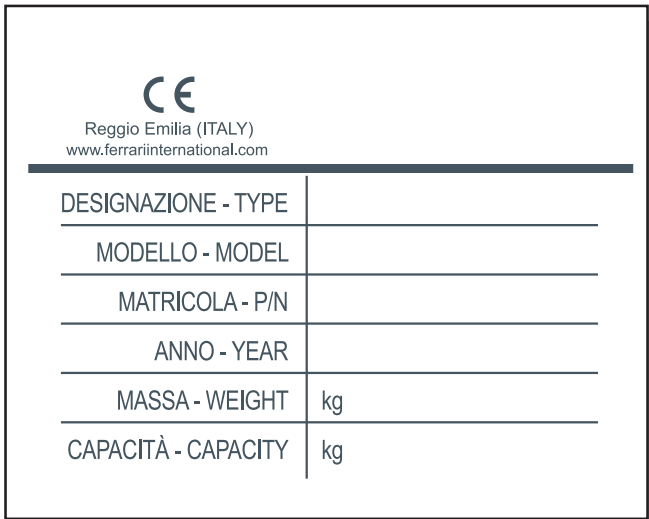

Se prohíbe al usuario retirar, alterar o dañar la placa de identificación.

2.3 Declaración de conformidad

Con el manual se adjunta la declaración de conformidad prevista, parecida a la que se ilustra seguidamente, que se completará con los datos específicos del cliente.

	
Dichiarazione di conformità (All. II - P.1 Sez.A) / Declaration of conformity (All. II - P.1 Sez.A) Erklärung von der Übereinstimmung (All. II - P.1 Sez.A) / Declaration de conformité (All. II - P.1 Sez.A) Declaração do conformidade (All. II - P.1 Sez.A) / Declaração do fabricantes (All. II - P.1 Sez.A)	XXXXX Del / dated / du vom / del / de XX/XX/2019
La Ditta / The Company / La Société / Die Firma / La Empresa	FERRARI INTERNATIONAL S.p.a. VIA EMORE TIRELLI, 26/A - 42122 REGGIO EMILIA - ITALY
Dichiara che l'attrezzatura intercambiabile / declares that the interchangeable equipment Déclare que les équipements interchangeables / Erklärt dass auswechselbare Ausrüstungen Declara que los equipos intercambiables/declara que os equipamentos XXXXXXXXXX XXXXXXXXXXXX	
MARCA / BRAND NAME / MARQUE / MARKE/ MARCA MODELLO / MODEL / MODÈLE / MODELO... N° SERIE / SERIAL NR / N° DE SÉRIE / SERIALNUMMER / N° DE SÉRIE ANNO / YEAR / ANNÉE / JAHR / AÑO / ANO	FERRARI INTERNATIONAL XXXX XXXXX XXXXXXX XX XXXX XXXX
According with the Directive 2006/42 CEE Conforme par la directive 2006/42 CEE Konformität mit der Maschinenrichtlinie 2006/42 CEE Esta en conformidad con la Directiva Maquina 2006/42 CEE Esta em conformidade com a Directiva de Maquinas 2006/42 CEE	
XXXXXXXXXX XXXXXXXXXXXX	
Fascicolo tecnico conservato o/o la Sede dell'azienda - Referente: Ferrari Orlando Technical documentation kept at the headquarters - Contact: Ferrari Orlando Documentation technique tenu au siegè de la société - Contact: Ferrari Orlando Technische Dokumentation beider Firma gehalten Hauptquartier - Kontakt: Ferrari Orlando Documentación técnica registrada en la sede central - Contacto: Ferrari Orlando Documentação técnica registrada na sede central - Contacto: Ferrari Orlando	
Amministratore Unico/ Menaging Director / Le Directeur General Geschäftsführer / Administrator Unico / Exm Director /Administrador	 Reggio Emilia, XX/XX/2019
Orlando Ferrari	
Ferrari International SpA - Via Emore Tirelli, 26/A - 42122 - Reggio Emilia - Italia - Tel. + 39 05222387 r.a. - Fax +39 0522 238799 http://www.ferrariinternational.com - Export Department: salesinternational@ferrariinternational.com - Commerciale Italia: salesitalia@ferrariinternational.com	

2.4 Advertencias de peligro, prohibiciones e instrucciones

Antes de usar la herramienta, comprobar la presencia de las etiquetas adhesivas, que responderán al esquema siguiente.

SÍMBOLO	SIGNIFICADO	POSICIÓN
	Prohibido limpiar, lubricar, regular y reparar durante el movimiento	En la máquina
	Peligro de aplastamiento.	En la máquina



Se prohíbe al usuario retirar las etiquetas adhesivas.

2.5 Introducción

La firma FERRARI INTERNATIONAL S.p.A. les agradece la confianza otorgada al elegir una de sus máquinas.





La continua mejora y la búsqueda de productos más cualificados están en la base de nuestro compromiso; por tanto, nos reservamos el derecho a proceder, sin previo aviso, a realizar todas las modificaciones que consideremos oportunas sobre nuestros equipos, sin que las mismas tengan que ser aportadas también a la maquinaria vendida con anterioridad.

En caso de que el equipo deba ser utilizado en condiciones particulares o para usos distintos de los previstos, le recomendamos que consulte con nuestra oficina técnica.



Las ilustraciones contenidas en este manual son las que corresponden al modelo estándar. Los ejemplares adquiridos podrían diferir en algún detalle, debido principalmente a exigencias de adaptabilidad a maquinarias y/o otros equipos.

2.6 Normas de seguridad

	Se prohíbe en términos absolutos transitar por el radio de acción de la máquina y de la herramienta.
	Peligro por cargas suspendidas
	Peligro de aplastamiento
	Peligro de pillamiento

Se prohíbe terminantemente utilizar la herramienta antes de haber impedido el acceso a personas y animales a la zona de trabajo; para conseguir dicho objetivo es necesario vallar la zona de trabajo y adoptar cualquier procedimiento que se considere oportuno para hacer más seguras todas las fases del trabajo.

Todas las normas de seguridad prescritas para la máquina son válidas también para la herramienta; en caso de desacuerdo entre las normas de seguridad de la máquina y las de la herramienta, aplique las más restrictivas.

La herramienta es idónea para la elevación y el traslado de materiales que, dada su naturaleza, no permiten una captura segura; por tanto, se prohíbe terminantemente transitar con la carga por encima de personas o puntos de trabajo.

La conformidad de la herramienta con la directiva de máquinas es válida solo si también la máquina sobre la que se monta es conforme a dicha directiva.

Cualquier intervención sobre la herramienta debe efectuarse con la máquina parada en posición estable y con el motor apagado.

La seguridad de la herramienta está vinculada a la eficiencia de los sistemas de seguridad de la máquina sobre la que se monta.

La máquina debe disponer de un dispositivo de señales visuales y acústicas para advertir a las personas de la operatividad propia de la herramienta.

La herramienta únicamente puede ser utilizada por personal idóneo para el uso de la máquina, que deberá ser instruido para conocer la capacidad de elevación y los límites de uso; deberá también conocer y cumplir escrupulosamente las normas de seguridad sobre la elevación de cargas.

2.7 Deberes del empleador

El empleador es responsable de hacer llegar este documento a todo el personal que interactúe con la máquina.

2.8 Deberes de los operarios de la máquina

Además de atenerse escrupulosamente a las indicaciones recogidas en este manual, los operarios tienen la obligación de señalar a sus responsables directos cualquier deficiencia o situación potencialmente peligrosa que se pudiera producir.



En caso de problemas de funcionamiento, comprobar los procedimientos indicados en los distintos capítulos.

2.9 Exención de responsabilidad



El fabricante se considera exento de cualquier tipo de responsabilidades en los siguientes casos:

- uso indebido de la herramienta;
- uso de la herramienta por parte de personal no instruido;
- graves negligencias en el mantenimiento ordinario;
- utilización de recambios no originales y no específicos para el modelo;
- modificaciones o intervenciones no autorizadas;
- incumplimiento de las instrucciones recogidas en este manual;
- uso contrario a las normas de seguridad en

- vigor en los lugares de trabajo;
- uso contrario al dictado por las normas nacionales aplicables a la máquina;
- eventos excepcionales;
- uso no recogido en los términos previstos.

3. ESTRUCTURA Y USO DEL MANUAL



Leer atentamente este manual antes de pasar a la puesta en servicio de la herramienta, es decir, del equipo.

Este manual tiene la finalidad de proporcionar al usuario toda la información necesaria para que, además de un adecuado uso de la herramienta, tenga la posibilidad de gestionarla del modo más autónomo y seguro posible.

El manual incluye información en relación con el aspecto técnico, el funcionamiento, la inactividad de la máquina, el mantenimiento, los recambios y la seguridad.

Antes de efectuar operación alguna en la herramienta, los operarios y técnicos cualificados deben leer atentamente las instrucciones que se dan en esta publicación.

En caso de dudas sobre la correcta interpretación de las instrucciones, consulte a nuestra oficina para obtener las aclaraciones necesarias.



Este manual es parte integrante de la herramienta y el comprador debe conservarlo con el máximo cuidado.

El manual debe acompañar a la herramienta en caso de que esta sea cedida a un nuevo usuario.

El contenido de este manual es conforme a la directiva 2006/42/CE y se ha redactado siguiendo las directrices de la normativa UNI 10893-2000.

Este manual está formado por 80 páginas, portada incluida.

Se prohíbe difundir o modificar este manual, así como servirse de él para fines personales.

En la redacción del manual se ha optado por usar

pictogramas de atención con significado evidente y en número reducido, a fin de hacer más simple e inmediata la consulta del mismo.



Las operaciones que representan una situación de peligro potencial para los operarios están marcadas mediante el símbolo que se muestra al lado.

Dichas operaciones pueden causar daños físicos graves.



Las informaciones que precisan una atención especial están marcadas con el símbolo que se muestra al lado.



Las operaciones que precisan una lectura atenta de las indicaciones que se dan en el manual de uso y mantenimiento están marcadas con el símbolo que se muestra al lado.

4. DESCRIPCIÓN GENERAL

El rotor hidráulico FERRARI INTERNATIONAL S.p.A. ha sido diseñado para ser montado sobre la parte terminal del brazo de una grúa y permitir la conexión y utilización de equipos como cucharas, pulpos, horquillas, etc.

El rotor está dotado de tubos hidráulicos que se conectan siguiendo las instrucciones indicadas con los símbolos situados en el cabezal y en el eje.

5. DATOS TÉCNICOS

VERSIÓN DEL EJE



FR 15



FR 35



FR 50



FR 55

Modelos	Carico statico Static load	Carico dinamico Dynamic load	Peso	Presión	Rotazione Rotation	Coppia Torque	Capacidad
	kg	kg	kg	bar		Nm	l/min
FR 15	1200	600	10	250	360° cont.	500	10
FR 35	3500	1750	17	250	360° cont.	900	20
FR 50	5000	2500	25	250	360° cont.	1100	20
FR 55	5500	2700	28	250	360° cont.	1300	20

Conforme a 2006/42/CE EN4413:2012 EN12100:2010

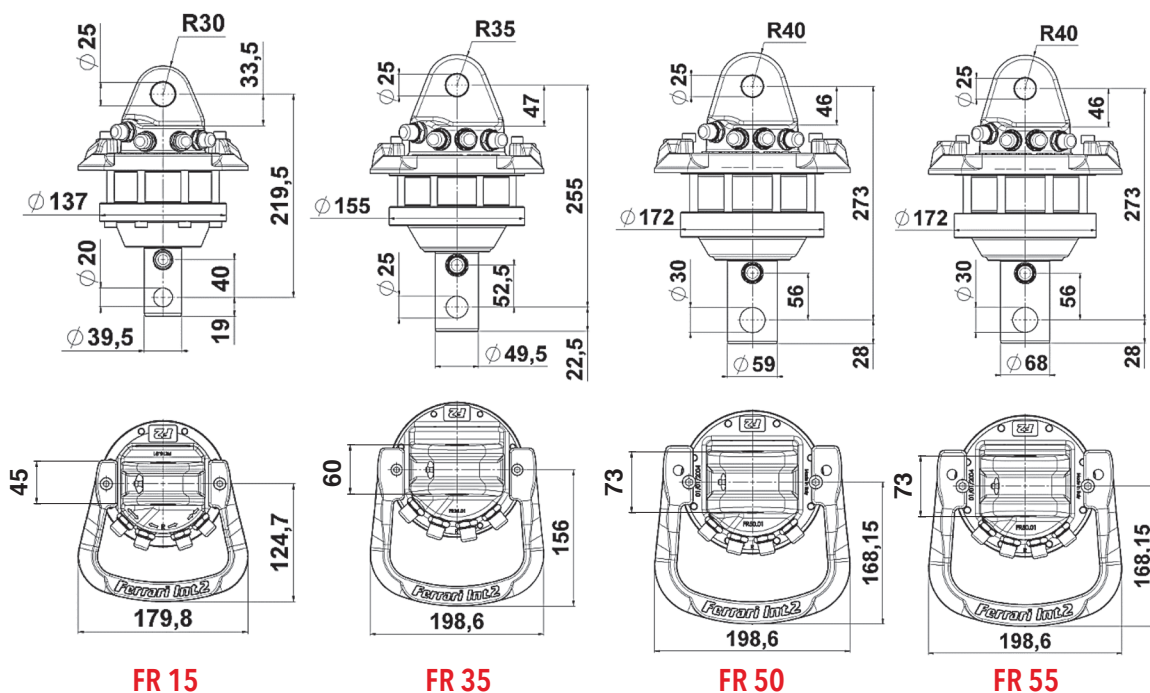

VERSIÓN DEL EJE



FR 85 SX

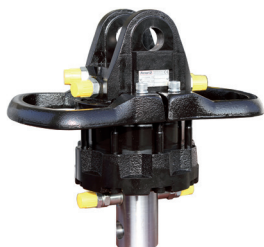

FR 85 SX/2



FR 128 SX



FR 128 SX/2

Modelos	Carico statico	Carico dinamico	Peso	Presión	Rotazione	Coppia	Capacidad
	Static load	Dinamic load					
	kg	kg	kg	bar		Nm	l/min
FR 85 SX	7000	3500	36	250	360° cont.	1900	25
FR 85 SX/2	7000	3500	38	250	360° cont.	1900	25
FR 128 SX	12000	6000	48	250	360° cont.	2700	30
FR 128 SX/2	12000	6000	51	250	360° cont.	2700	30

Conforme a 2006/42/CE EN4413:2012 EN12100:2010

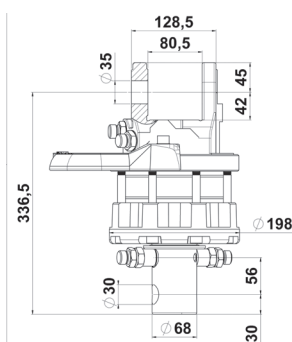

FR 85 SX

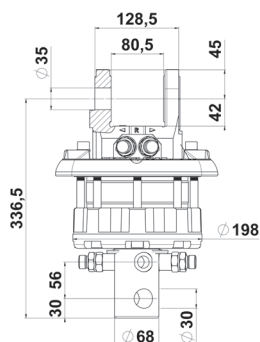

FR 85 SX/2

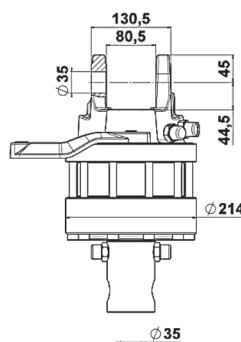

FR 128 SX

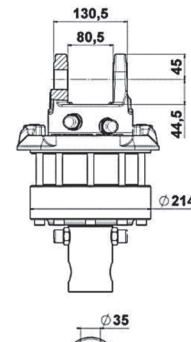

FR 128 SX/2

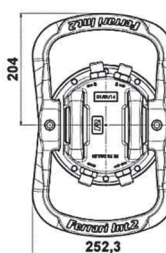
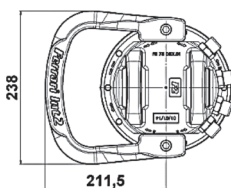
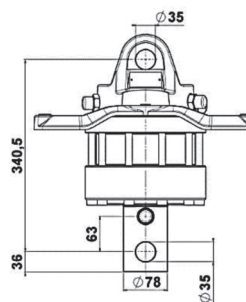
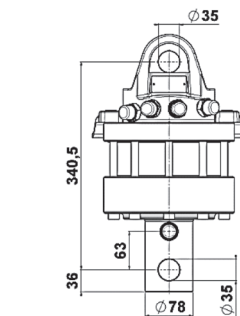
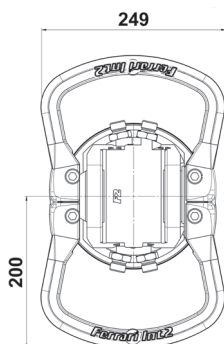
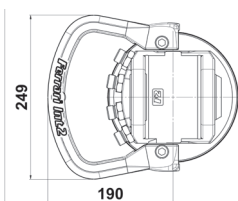

VERSIONE BRIDA



FR 35 F



FR 50 F



FR 55 F

Modelos	Carico statico	Carico dinamico	Peso	Presión	Rotazione	Coppia	Capacidad
	Static load	Dinamic load					
	kg	kg	kg	bar		Nm	l/min
FR 35 F	3500	1750	22	250	360° cont.	900	20
FR 50 F	5000	2500	28	250	360° cont.	1100	20
FR 55 F	5500	2700	33	250	360° cont.	1300	20

Conforme a 2006/42/CE EN4413:2012 EN12100:2010

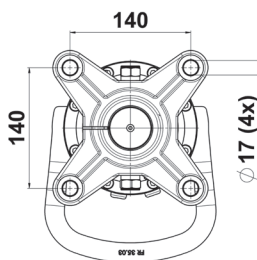
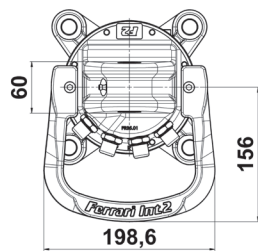
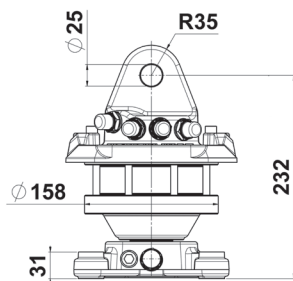

FR 35 F

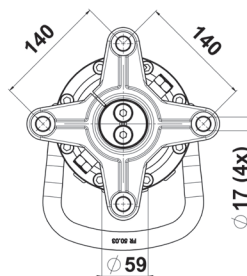
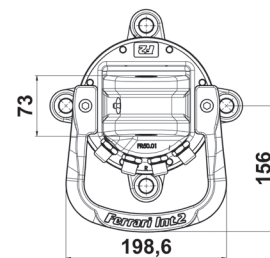
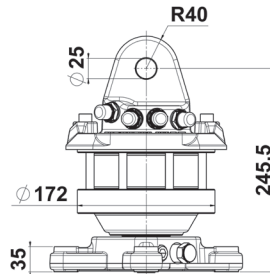

FR 50 F

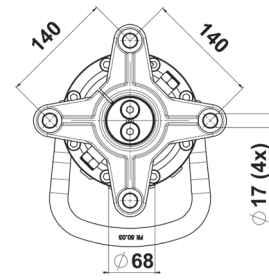
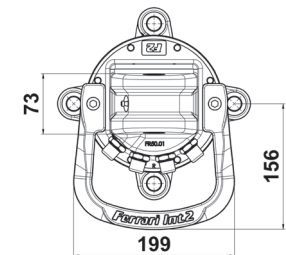
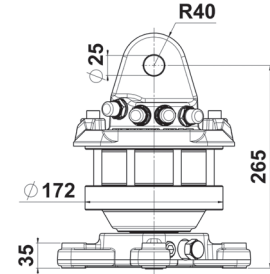

FR 55 F

VERSIÓN BRIDA



FR 85 SXF



FR 85 SXF/2



FR 128 SX-F



FR 128 SX-F/2

Modelos	Carico statico Static load	Carico dinamico Dynamic load	Peso	Presión	Rotazione Rotation	Coppia Torque	Capacidad
	kg	kg	kg	bar		Nm	l/min
FR 85 SXF	7000	3500	41	250	360° cont.	1900	25
FR 85 SXF/2	7000	3500	44	250	360° cont.	1900	25
FR 128 SX-F	12000	6000	56	250	360° cont.	2700	30
FR 128 SX-F/2	12000	6000	59	250	360° cont.	2700	30

Conforme a 2006/42/CE EN4413:2012 EN12100:2010

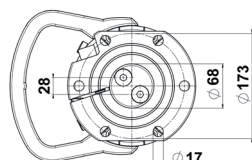
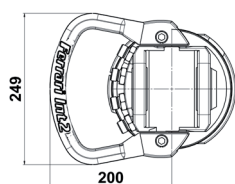
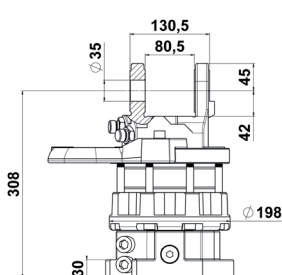

FR 85 SX-F

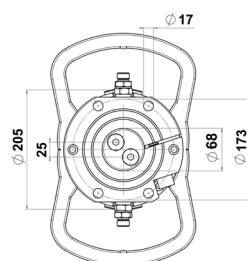
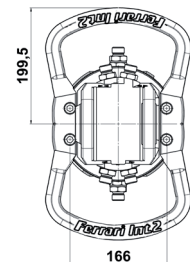
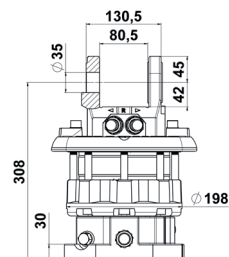

FR 85 SX-F/2

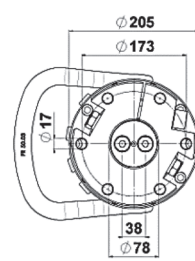
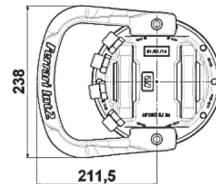
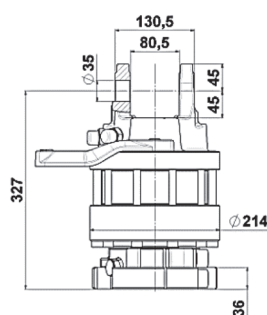

FR 128 SX-F

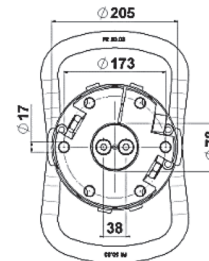
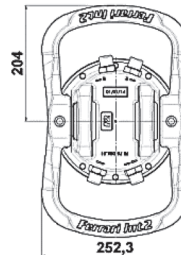
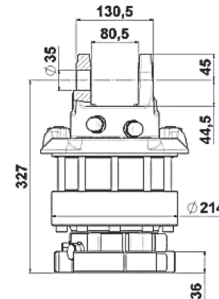

FR 128 SX-F/2

VERSIONES DE 6 VIAS



FR 50 F S6X



FR 128 F S6X

Modelos	Carico statico <i>Static load</i>	Carico dinamico <i>Dinamic load</i>	Peso	Presión	Rotazione <i>Rotation</i>	Coppia <i>Torque</i>	Capacidad
	kg	kg	kg	bar		Nm	l/min
FR 50 F S6X	5000	2500	36	250	360° cont.	1100	20
FR 128 F S6X	12000	6000	78	250	360° cont.	2900	30

Conforme a 2006/42/CE EN4413:2012 EN12100:2010

FR 50 F S6X

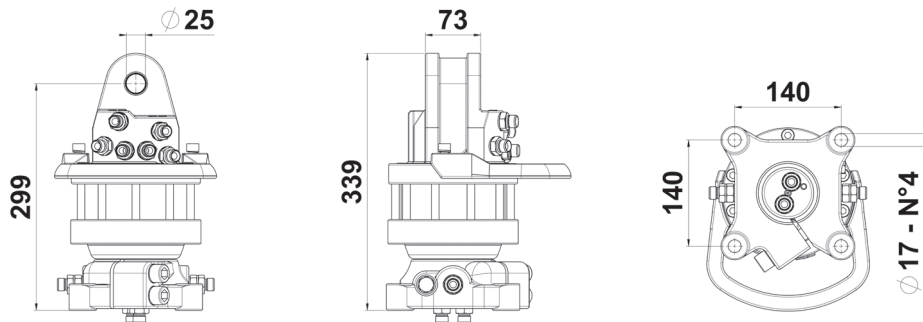

FR 128 F S6X

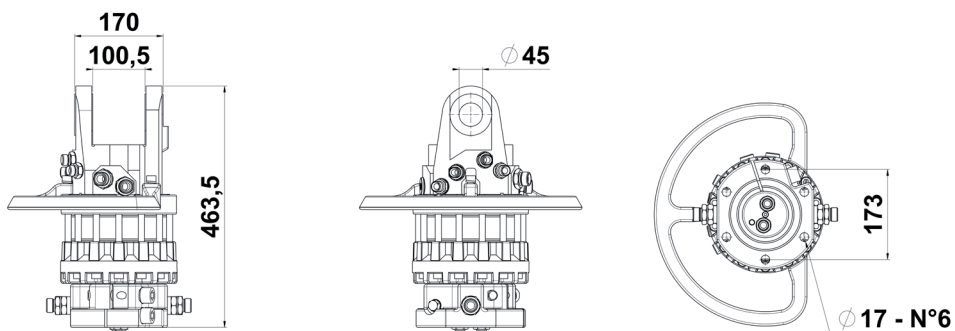

6. INSTALACIÓN

6.1 Desplazamiento



Para el levantamiento y el transporte, utilizar medios adecuados al peso que se debe mover.

Las herramientas, para ser transportadas de forma segura, deben ser fijadas firmemente a un palet o bien, considerando su inestabilidad, se deben fijar al medio de transporte mediante un eslingado adecuado con cabos y correas.

El levantamiento se lleva a cabo conjuntamente con el palet mediante una carretilla elevadora, o bien utilizando el enganche superior.

El almacenamiento se debe llevar a cabo con mucho cuidado, ya que la forma de la herramienta la hace especialmente inestable y sujeta a basculación si se apoya en posición vertical sin sujeción.



Ver el peso de los componentes indicado en el capítulo 5 Características técnicas

Mover la carga levantándola muy lentamente para no provocar movimientos imprevistos que puedan crear situaciones de peligro.



El personal encargado de la maniobra deberá usar: guantes protectores, casco y calzado de protección contra accidentes, con puntera de hierro y suela antideslizante.



Asegúrese de que no hay nadie que no esté autorizado en el radio de acción de la carretilla durante las operaciones de levantamiento, transporte y desplazamiento.



Evitar situarse bajo cargas suspendidas.

6.2 Montaje

El sistema hidráulico de la máquina debe estar preparado para la alimentación del equipo.

Si la máquina en su versión original no está disponible con dicha preparación, es necesaria la modificación del sistema hidráulico para adaptarlo a las nuevas necesidades.



Dicha modificación deberá ser efectuada exclusivamente por personal autorizado de la casa fabricante de la máquina.

6.2.1 Montaje del rotor

Para la fijación a la parte terminal del brazo de la grúa, el rotor dispone en su parte superior de una horquilla de enganche, en el interior de la cual se pasa un perno que se bloquea con la correspondiente chaveta de seguridad.

El rotor deberá siempre pender libremente en sentido vertical respecto al eje.

Limite la posibilidad de oscilación del rotor y proteja bien las conducciones del sistema hidráulico para evitar que puedan dañarse.

6.2.2 Conexión hidráulica

Compruebe que el aceite hidráulico de la grúa esté limpio y sin trazas de impurezas con un grado de filtración óptimo de 10 µm.

Las tuberías que controlan la rotación deberán estar conexas entre sí mediante un manguito de manera que se permita la circulación del aceite durante al menos 5 minutos. Posteriormente, estas tuberías se conectarán al rotor siguiendo las instrucciones indicadas por los símbolos situados sobre el cabezal y el eje del rotor.

↔ Apertura

→← Cierre

R Rotación en la dirección de la flecha

La instalación hidráulica de la grúa debe disponer de válvulas de reducción que limiten la presión a los 250 bar previstos, y el caudal.

La dirección de rotación del rotor y el movimiento de

la cuchara deberán responder a las indicaciones presentes en los mandos de la grúa.
La grúa y todos los accesorios asociados a ella deberán ser conformes a la directiva CE relativa a la maquinaria.

6.3 Limpieza



La limpieza de la máquina puede ser realizada por personal sin competencias técnicas específicas, que previamente habrá sido informado de la necesidad de realizar dicha operación exclusivamente con la máquina parada, para no crear situaciones de peligro.

6.4 Demolición y desguace



Antes de proceder al desguace de las máquinas es obligatorio eliminar y reciclar según las leyes vigentes y las disposiciones locales todos los elementos que puedan causar daño al medio ambiente.

Elementos de material plástico:
deben desmontarse y reciclarse por separado.

Lubricantes:
deben recogerse y entregarse en los centros de recogida especializados.

Elementos de acero al carbono:
deben reciclarse a través de los centros de recogida adecuados.

7. FUNCIONAMIENTO Y USO

7.1 Uso previsto

El rotor hidráulico FERRARI INTERNATIONAL S.p.A. ha sido diseñado para montarse en la parte terminal del brazo de una grúa y permitir la conexión y utilización de accesorios como cucharas, pulpos, horquillas, etc.

El rotor dispone de tubos hidráulicos que se conectan siguiendo las instrucciones indicadas mediante los símbolos que aparecen en el cabezal y en el eje.

Los rúcors del sistema hidráulico de la grúa deben pasar a través del eje del rotor. La carga máxima del accesorio no deberá superar la carga permitida para el rotor.

Cuando el rotor está en funcionamiento, el aceite del sistema hidráulico debe haber alcanzado la temperatura de ejercicio (-20 °C / +50 °C) y la viscosidad de ejercicio.

7.2 Uso indebido

Todos los usos no expresamente indicados en el capítulo 7.1 deben considerarse USO INDEBIDO.



El fabricante se exime de cualquier responsabilidad por daños a cosas, personas o a la máquina misma en caso de accidentes originados por un uso indebido de la máquina.

7.3 D.P.I.

Según se necesite, o según lo requieran las normas internas que se apliquen, deben usarse elementos de protección personalizados.

Los dispositivos de protección individual (DPI) son equipos que el trabajador lleva puestos para protegerse de los riesgos específicos de la actividad que está realizando.

El empleador proporciona los DPI eligiéndolos de común acuerdo con los trabajadores y con sus representantes.

Los DPI deben ser:
Estrictamente individuales De uso obligatorio
Escogidos poniendo atención a que sean adecuados para prevenir los riesgos específicos de la actividad que se está desarrollando.
Cómodos y confortables
Deben mantenerse en buen estado de funcionamiento y deben sustituirse cuando estén desgastados o deteriorados.

Para actuaciones de mantenimiento, los DPI previstos son los siguientes:



Guantes y ropa adecuada



Calzado de seguridad



Casco protector



Si por motivos de mantenimiento hubiera que realizar intervenciones en altura, es necesario seguir todas las prescripciones indicadas por la legislación vigente.

7.4 Cualificación del personal

El personal autorizado para trabajar en la máquina, antes de empezar el trabajo, debe haber estudiado el capítulo «Seguridad». Esto se aplica especialmente al personal que utilice la máquina solo esporádicamente.

Comprobar, al menos de vez en cuando, que el personal cumpla, durante el trabajo, con las normas de seguridad y de prevención de riesgos indicadas en las instrucciones de uso y mantenimiento.

Establecer la responsabilidad del operador de la máquina y autorizarlo a rechazar disposiciones de terceras partes que sean contrarias a las normas de seguridad.

El personal en fase de adiestramiento o de formación profesional podrá prestar servicio en la máquina o en el equipo solamente bajo supervisión constante de una persona experta.

8. USO



Antes del uso, lea atentamente lo que se recoge en el capítulo «Normas de seguridad».

La grúa y el rotor deben ser utilizados respetando todas las normas de seguridad.

No someta al eje del rotor a cargas laterales. Mantenga un ángulo de trabajo como el que se indica en la figura; el posicionamiento incorrecto del ángulo operativo debe considerarse peligroso y puede dañar el mismo eje del rotor.

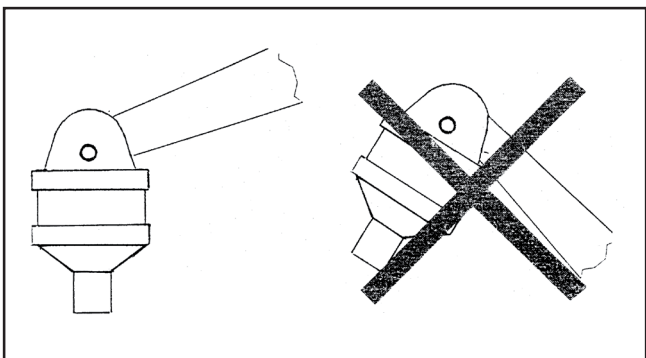

El incumplimiento de las indicaciones siguientes puede causar situaciones de peligro y graves daños al equipo y hacer que éste sea inseguro.

- No sobrecargue el rotor. Asegúrese de que la carga máxima elevable por el brazo de la grúa no supera los límites establecidos para el rotor.
- Asegúrese de que el sistema hidráulico ha alcanzado la temperatura de ejercicio.
- Levante la carga de la base o del terreno de apoyo antes de proceder a su desplazamiento o rotación.
- Está prohibido dejar la carga suspendida sin vigilancia.
- Asegúrese de que las tuberías no entran en contacto con obstáculos de ninguna clase.
- La ruptura de las tuberías o del manguito podría causar una rotación incontrolada y la caída de la carga.

9. MANTENIMIENTO

El mantenimiento debe ser una actividad preventiva y programada, vista como exigencia fundamental por motivos de seguridad, y que tenga como presupuesto que las máquinas y los equipos están sujetos a desgaste, lo cual puede ser causa de averías.

Por lo tanto, la seguridad de las máquinas depende también de un buen mantenimiento preventivo que permita la sustitución de los órganos sometidos a desgaste antes de que se observen anomalías de funcionamiento.



Cualquier intervención debe realizarse con el equipo apoyado en el suelo y la máquina parada en posición estable y con el motor apagado.

9.1 Mantenimiento ordinario

Lubrique con regularidad el perno del soporte superior del rotor.

Compruebe semanalmente el soporte superior, el eje, las tuberías y los manguitos.

Asegúrese de que no hay roturas.

Compruebe al menos una vez al año el ajuste de los pernos. El rotor no puede repararse con soldaduras.

Se recomienda utilizar siempre recambios originales.

Cualquier operación de mantenimiento que requiera el desmontaje de las partes internas que componen el rotor debe ser efectuado por el personal técnico autorizado por FERRARI INTERNATIONAL S.p.A..

El aceite hidráulico debe ser conforme a las normas DIN 51524.

9.2 Revisiones



A realizar por personal especializado con el equipo adecuado.

Posibilidad de presiones residuales en el circuito: antes de cualquier intervención, descargar la presión de la máquina y desconectar la herramienta.

La extracción de los pernos puede provocar movimientos inesperados de la estructura: inmovilice las partes antes de cualquier intervención.

Utilizar solo recambios originales.

En los pedidos de partes de recambio, especificar:

- MODELO
- N.º SERIE
- AÑO DE FABRICACIÓN

Realice cada 500 horas de trabajo:

- Compruebe que el juego entre perno y buje sea inferior a 0,6 mm; si es superior, sustituya las partes desgastadas;
- Compruebe la estanqueidad de las juntas de los cilindros; sustitúyalas si es necesario;
- Compruebe las condiciones de los tubos flexibles; sustitúyalos si es necesario;
- Compruebe las condiciones de la estructura metálica; si es necesario, sustituya las partes dañadas;
- Compruebe la fijación y las condiciones de las tuercas de sujeción de los pernos y de las uniones atornilladas;
- Compruebe la funcionalidad del equipo.

9.3 Servicio de asistencia

Para intervenciones de reparación o de revisión, diríjase a la empresa FERRARI INTERNATIONAL S.p.A., que dispone de personal cualificado y de instrumentos adecuados.

En nuestra sede existe a su disposición un servicio de asistencia técnica para aclaraciones, consultas e indicaciones sobre los talleres autorizados.

9.4 Ficha de intervenciones

9.4.1 Revisiones y reparaciones

Todos los trabajos de revisión y reparación tienen que registrarse en la ficha de intervenciones. El técnico experto responsable de dichos trabajos extenderá un acta firmada anotando, además del trabajo efectuado, posibles modificaciones o deficiencias de la herramienta.

10. RECAMBIOS

Para la identificación de una pieza de recambio hay que seguir el procedimiento siguiente:

- Identificar en el dibujo del grupo específico la pieza y el número de posición que le corresponde
- Consultar la tabla y, de acuerdo con su posición, obtener la información necesaria para el pedido:
 - Código
 - Descripción de la pieza
 - Cantidad de piezas montadas en la máquina (Cant.)
- Rellenar el formulario de pedido correspondiente y la empresa FERRARI INTERNATIONAL S.p.A. le suministrará las piezas de recambio.

Es importante anotar en este manual los mantenimientos periódicos y las intervenciones extraordinarias efectuadas con el fin de agilizar, en caso de necesidad, el procedimiento de búsqueda de los inconvenientes y obtener así una solución más económica.

La herramienta comprada deberá estar siempre en perfectas condiciones de trabajo, de modo que es indispensable utilizar exclusivamente piezas de recambio originales, que se solicitarán directamente a la empresa o mediante un distribuidor autorizado.

El montaje de piezas de recambio de calidad inferior puede ser causa de daños a otros componentes.

El resultado positivo de las operaciones de mantenimiento y revisión depende de las instrucciones y los consejos sugeridos a partir de nuestra experiencia.

SOMMAIRE

1.	GARANTIE	48
2.	AVERTISSEMENTS GÉNÉRAUX.....	48
2.1	Identification du fabricant	48
2.2	Marquage.....	48
2.3	Déclaration de conformité	49
2.4	Avertissements de danger, interdictions et instructions	50
2.5	Introduction	50
2.6	Consignes de sécurité	50
2.7	Obligation de l'employeur	51
2.8	Obligation des opérateurs sur la machine	51
2.9	Limitation de responsabilité	51
3.	STRUCTURE ET UTILISATION DU MANUEL	51
4.	DESCRIPTION GÉNÉRALE	52
5.	DONNÉES TECHNIQUES.....	53
6.	INSTALLATION	58
6.1	Manutention	58
6.2	Montage	58
	6.2.1 Montage du rotateur.....	58
	6.2.2 Raccordement hydraulique	58
6.3	Nettoyage.....	59
6.4	Démolition et élimination.....	59
7.	FONCTIONNEMENT ET EMPLOI.....	59
7.1	Utilisation prévue	59
7.2	Utilisation non prévue	59
7.3	D.P.I	59
7.3	Équipements de protection individuelle (EPI)	59
7.4	Qualification du personnel	60
8.	UTILISATION.....	60
9.	ENTRETIEN.....	60
9.1	Entretien de routine.....	60
9.2	Révisions	61
9.3	Service après-vente	61
9.4	Fiche d'entretien	61
	9.4.1 Révisions et réparations	61
10.	PIÈCES DE RECHANGE	61

1. GARANTIE

La garantie s'applique si les dispositions contractuelles et administratives sont respectées de la part de l'acheteur et au cours de l'installation et de l'utilisation de la machine, qui doivent être effectuées conformément aux instructions du présent manuel.

Le fabricant atteste que ce produit a été testé avant la livraison et qu'il est garanti pendant 24 mois après la date de livraison, la garantie se limitant uniquement aux défauts de fabrication et d'assemblage.

Sont en outre exclus de la garantie :

- la main d'œuvre toutes les pièces qui, en raison de leur utilisation spécifique, sont soumises à une usure.
- Les frais de transport, d'inspection et de main d'œuvre, au cas où les défauts constatés ne sont pas imputables au fabricant.

Le fabricant s'engage à réparer ou à remplacer gratuitement toutes les pièces qui apparaîtraient défectueuses à l'origine. À cet égard, on considérera comme formant un jugement définitif uniquement celui qui sera rendu par nos techniciens « Assistance Agréée ».

Pour toute controverse, on attribue compétence au Tribunal de Reggio d'Émilie.

2. AVERTISSEMENTS GÉNÉRAUX

2.1 Identification du fabricant

Ferrari International S.p.A. - Via E.Tirelli, 26/a - 42122 - Reggio Emilia Italy
Tel: +39 0522 2387 - Fax +39 0522 238799 - www.ferrariinternational.com

2.2 Marquage

L'équipement est réalisé conformément aux Directives Communautaires correspondantes et qui sont en vigueur au moment de son introduction sur le marché.

Étant donné qu'il s'agit d'un équipement s'inscrivant dans la déclaration de machine conformément à l'article 2, lettre

a) deuxième point, une auto-déclaration de conformité CE Annexe II A appropriée est délivrée.

La plaquette appliquée doit être semblable à celle qui figure ci-après et doit être dûment remplie.

 Reggio Emilia (ITALY) www.ferrariinternational.com	
DESIGNAZIONE - TYPE	
MODELLO - MODEL	
MATRICOLA - P/N	
ANNO - YEAR	
MASSA - WEIGHT	kg
CAPACITÀ - CAPACITY	kg



Il est interdit à l'utilisateur de supprimer, d'altérer ou d'endommager la plaquette d'identification



2.3 Déclaration de conformité

La déclaration de conformité requise, semblable à celle qui figure ci-après et dûment remplie avec les données spécifiques du client, est jointe à ce manuel.

	
Dichiarazione di conformità (All. II - P.1 Sez.A) / Declaration of conformity (All. II - P.1 Sez.A) Erklärung von der Übereinstimmung (All. II - P.1 Sez.A) / Declaration de conformité (All. II - P.1 Sez.A) Declaração do conformidade (All. II - P.1 Sez.A)/Declaração do fabricantes (All. II - P.1 Sez.A)	XXXXX Del / dated / du vom / del / de XX/XX/2019
La Ditta / The Company / La Société / Die Firma / La Empresa	FERRARI INTERNATIONAL S.p.a. VIA EMORE TIRELLI, 26/A - 42122 REGGIO EMILIA - ITALY
Dichiara che l'attrezzatura intercambiabile / declares that the interchangeable equipment Déclare que les équipements interchangeables / Erklärt dass auswechselbare Ausrüstungen Declara que los equipos intercambiables/declara que os equipamentos XXXXXXXXXX XXXXXXXXXXXX	
MARCA / BRANDE NAME / MARQUE / MARKE/ MARCA MODELLO / MODEL / MODÈLE / MODELO... N° SERIE / SERIAL NR / N° DE SÉRIE / SERIALNUMMER / N° DE SÉRIE ANNO / YEAR / ANNÉE / JAHR / AÑO / ANO	FERRARI INTERNATIONAL XXXX XXXXX XXXXXXXX XX XXXX XXXX
According with the Directive 2006/42 CEE Conforme par la directive 2006/42 CEE Konformität mit der Maschinenrichtlinie 2006/42 CEE Esta en conformidad con la Directiva Maquina 2006/42 CEE Esta em conformidade com a Directiva de Maquinas 2006/42 CEE	
XXXXXXXXXX XXXXXXXXXXXX	
Fascicolo tecnico conservato o/o la Sede dell'azienda - Referente: Ferrari Orlando Technical documentation kept at the headquarters - Contact: Ferrari Orlando Documentation technique tenu au siège de la société - Contact: Ferrari Orlando Technische Dokumentation beider Firma gehalten Hauptquartier - Kontakt: Ferrari Orlando Documentación técnica registrada en la sede central - Contacto: Ferrari Orlando Documentação técnica registrada na sede central - Contacto: Ferrari Orlando	
Amministratore Unico/ Menaging Director / Le Directeur General Geschäftsführer / Administrator Unico / Exm Director /Administrador	
 Orlando Ferrari	Reggio Emilia, XX/XX/2019
Ferrari International SpA - Via Emore Tirelli, 26/A - 42122 - Reggio Emilia - Italia - Tel. + 39 05222387 r.a. - Fax +39 0522 238799 http://www.ferrariinternational.com - Export Department: salesinternational@ferrariinternational.com - Commerciale Italia: salesitalia@ferrariinternational.com	

2.4 Avertissements de danger, interdictions et instructions

Avant l'utilisation, vérifier que les plaquettes autocollantes sont présentes sur l'équipement selon le schéma suivant.

SYMBOLE	SIGNIFICATION	POSITION
	Il est interdit de nettoyer, lubrifier, régler et réparer durant le mouvement	Sur la machine
	Danger d'écrasement	Sur la machine



Il est interdit à l'utilisateur d'enlever les étiquettes autocollantes.

2.5 Introduction

La firme FERRARI INTERNATIONAL S.p.A. vous remercie pour la confiance que vous avez placée en elle en choisissant une de ses machines.

L'amélioration continue et la recherche de produits de qualité sans cesse supérieure sont les fondements de notre engagement ; nous nous réservons le droit de procéder, même sans préavis, à toutes les modifications de nos équipements que nous jugerons appropriées, sans que, pour autant, celles-ci doivent être également apportées aux machines vendues précédemment.

Dans le cas où l'équipement devrait être utilisé dans des conditions spéciales ou pour des usages autres que ceux qui sont prévus, nous conseillons de consulter notre service technique.



Les illustrations utilisées dans cette brochure ont été obtenues à partir du modèle standard. Les modèles achetés pourraient différer par certains détails, principalement dus à des exigences d'adaptabilité sur des machines et/ou sur d'autres équipements.equipos.

2.6 Normes de sécurité

	Il est absolument interdit de passer dans le rayon d'action de la machine et de l'équipement.
	Danger de charges suspendues
	Danger d'écrasement
	Danger de happement

Il est absolument interdit d'utiliser l'équipement avant d'avoir interdit l'accès à la zone de travail aux personnes et aux animaux ; pour y parvenir, il est nécessaire de clôturer la zone de travail et d'adopter toutes les mesures qui seront considérées comme nécessaires pour sécuriser toutes les phases de travail.

Toutes les consignes de sécurité qui sont valables pour la machine le sont également pour les équipements ; en cas de divergence entre les normes de sécurité de la machine et celles de l'équipement, appliquer celles qui sont les plus restrictives.

L'équipement permet le levage et la manutention de matériel ; il est donc absolument interdit de déplacer la charge au-dessus de personnes ou de lieux de travail.

La conformité de l'équipement à la directive machines n'a de valeur que si la machine sur laquelle il est monté est également conforme à cette directive.

Toute intervention sur l'équipement doit être effectuée alors que la machine est à l'arrêt dans une position stable.

La sécurité de l'équipement dépend de l'efficacité des systèmes de sécurité de la machine sur laquelle il est monté.

La machine doit être équipée de signaux visuels et sonores permettant d'avertir les personnes des activités de celle-ci, ainsi que de l'équipement.

L'équipement ne peut être utilisé que par un personnel agréé pour l'utilisation de la machine, qui devra être formé de façon à bien connaître ses capacités de levage et ses limites d'utilisation ; il devra en outre connaître et observer scrupuleusement les normes de sécurité concernant le soulèvement des charges.

2.7 Obligations de l'employeur

L'employeur est responsable de la diffusion du présent document à tout le personnel qui est appelé à interagir avec la machine.

2.8 Obligations des opérateurs sur la machine

En plus de l'obligation de respecter scrupuleusement les directives contenues dans le présent manuel, les opérateurs sont tenus de signaler à leur responsable hiérarchique direct toute carence éventuelle ou situation dangereuse potentielle qui pourrait se produire.



En cas de dysfonctionnement de l'équipement, vérifier les procédures indiquées dans les différents chapitres.

2.9 Limitation de responsabilité



Le fabricant se considère comme étant exonéré de toute responsabilité lorsque se vérifie un des cas suivants :

- mauvaise utilisation de la machine ;
- utilisation de l'équipement de la part d'un personnel non formé ;
 - graves négligences au cours de l'entretien ordinaire ;
 - utilisation de pièces de rechange non originales ou qui ne sont pas adaptées au modèle ;
 - modifications ou interventions non autorisées ;
 - défaut de respect des instructions qui sont fournies dans le présent manuel utilisation contraire aux normes générales de sécurité sur les lieux de travail ;
 - utilisation contraire aux normes nationales applicables à la machine ;
 - événements exceptionnels ;
 - utilisation ne s'inscrivant pas dans les termes prévus.

3. STRUCTURE ET UTILISATION DU MANUEL



Lire attentivement le présent manuel avant de procéder à la mise en service de l'équipement, c'est-à-dire de l'installation

Le présent manuel a pour but de fournir à l'utilisateur toutes les informations nécessaires pour que, en plus d'une utilisation adéquate de l'équipement, il soit en mesure de gérer celui-ci de la manière la plus autonome et la plus sûre possible.

Il comprend des informations concernant les problèmes de nature technique, le fonctionnement, l'arrêt de la machine, l'entretien, les pièces de rechange et la sécurité.

Avant d'effectuer toute opération sur l'équipement, les opérateurs et les techniciens qualifiés doivent lire attentivement les instructions contenues dans la présente publication.

En cas de doutes sur l'interprétation correcte des instructions, il faut se mettre en contact avec nos services pour obtenir les informations complémentaires nécessaires.



Le présent manuel fait partie intégrante de l'équipement et doit être conservé avec le plus grand soin par l'acheteur.

Le manuel doit accompagner l'équipement au cas où celui-ci serait vendu à un nouvel utilisateur.

Le contenu du présent manuel est conforme à la directive 2006/42/CE et a été rédigé suivant les lignes directrices de la norme UNI 10893-2000.

Le présent manuel se compose de 80 pages, couverture incluse.

Il est interdit à quiconque de divulguer, de modifier ou d'utiliser le présent manuel à ses propres fins.

Ce manuel a été rédigé en y incluant des pictogrammes peu nombreux, mais qui sont bien mis en évidence, afin de rendre la consultation plus simple et plus immédiate.



Les opérations qui représentent une situation potentiellement dangereuse pour les opérateurs sont signalées par le symbole ci-contre.

Ces opérations sont susceptibles de provoquer des lésions physiques graves.



Les informations qui exigent une attention toute particulière sont mises en évidence par le symbole qui figure ci-contre



Les opérations qui exigent une lecture attentive des indications qui sont fournies dans le manuel d'utilisation et d'entretien sont mises en évidence par le symbole ci-contre.

4. DESCRIPTION GÉNÉRALE

Le rotateur hydraulique FERRARI INTERNATIONAL S.p.A. a été conçu pour être monté à l'extrémité du bras d'une grue et permettre le raccordement et l'utilisation d'accessoires tels qu'une benne, un grappin, une fourche, etc.

Le rotateur est équipé de tuyaux hydrauliques à raccorder selon les instructions reportées sur la tête et sur l'arbre.

5. DONNÉES TECHNIQUES

VERSIONS AVEC ARBRE



FR 15



FR 35



FR 50



FR 55

Modèles	Carico statico Static load	Carico dinamico Dynamic load	Poids	Pression	Rotazione Rotation	Coppia Torque	Portée
	kg	kg	kg	bar		Nm	l/min
FR 15	1200	600	10	250	360° cont.	500	10
FR 35	3500	1750	17	250	360° cont.	900	20
FR 50	5000	2500	25	250	360° cont.	1100	20
FR 55	5500	2700	28	250	360° cont.	1300	20

Conformément à la norme 2006/42/CE EN4413:2012 EN12100:2010

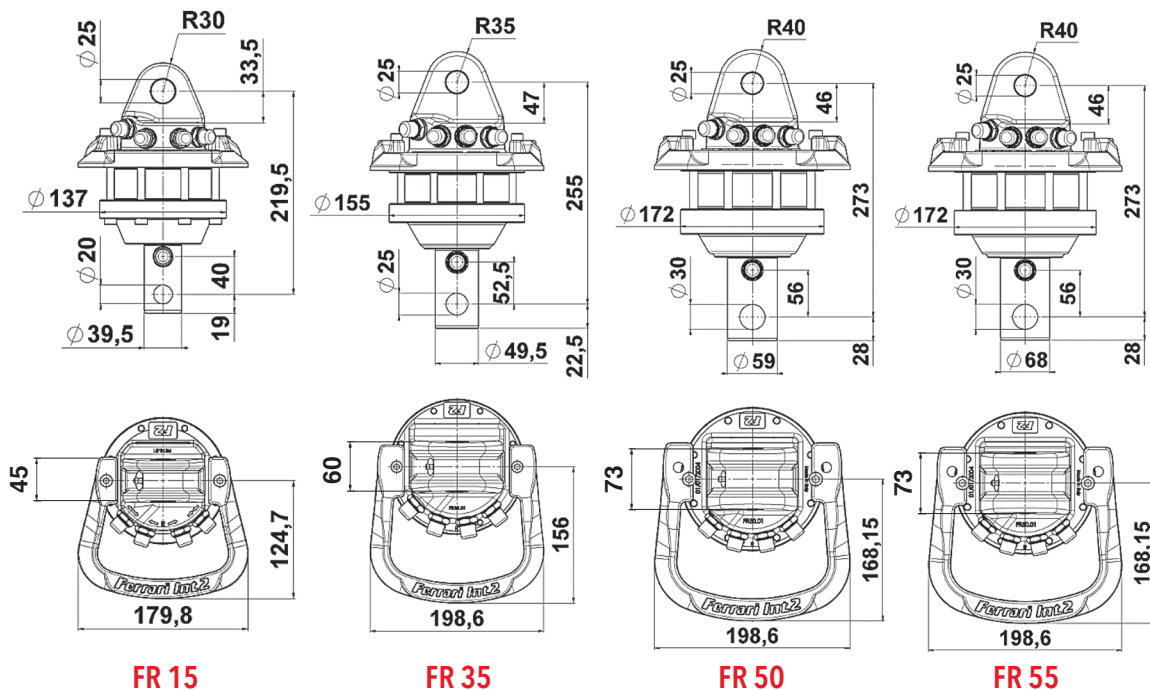

VERSIONS AVEC ARBRE



FR 85 SX



FR 85 SX/2



FR 128 SX



FR 128 SX/2

Modèles	Carico statico	Carico dinamico	Poids	Pression	Rotazione	Coppia	Portée
	Static load	Dinamic load					
	kg	kg	kg	bar		Nm	l/min
FR 85 SX	7000	3500	36	250	360° cont.	1900	25
FR 85 SX/2	7000	3500	38	250	360° cont.	1900	25
FR 128 SX	12000	6000	48	250	360° cont.	2700	30
FR 128 SX/2	12000	6000	51	250	360° cont.	2700	30

Conformément à la norme 2006/42/CE EN4413:2012 EN12100:2010

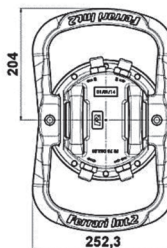
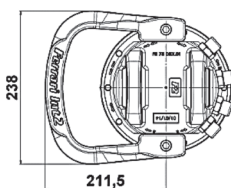
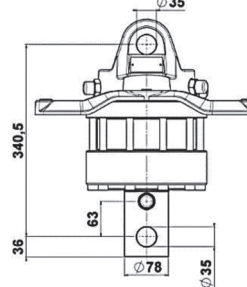
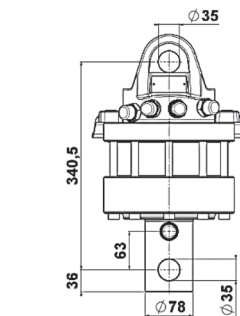
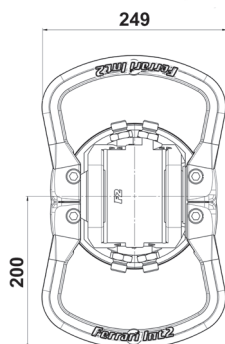
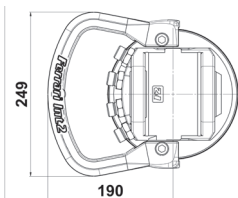
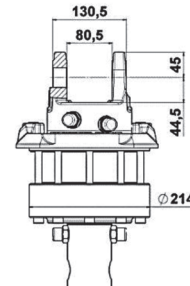
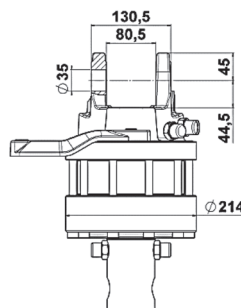
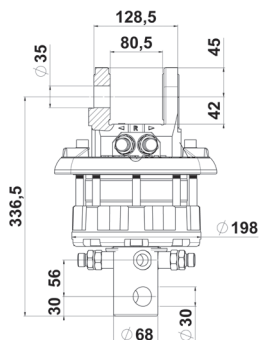
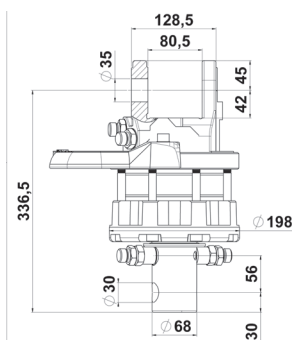

FR 85 SX

FR 85 SX/2

FR 128 SX

FR 128 SX/2

VERSIONS AVEC BRIDES



FR 35 F



FR 50 F



FR 55 F

Modèles	Carico statico	Carico dinamico	Poids	Pression	Rotazione	Coppia	Portée
	Static load	Dinamic load					
	kg	kg	kg	bar	Rotation	Nm	l/min
FR 35 F	3500	1750	22	250	360° cont.	900	20
FR 50 F	5000	2500	28	250	360° cont.	1100	20
FR 55 F	5500	2700	33	250	360° cont.	1300	20

Conformément à la norme 2006/42/CE EN4413:2012 EN12100:2010

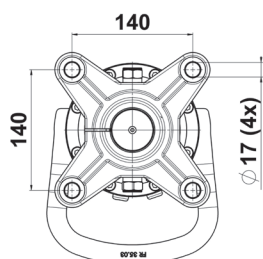
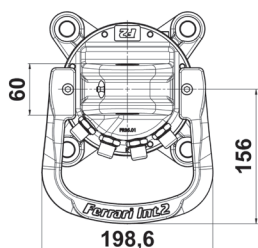
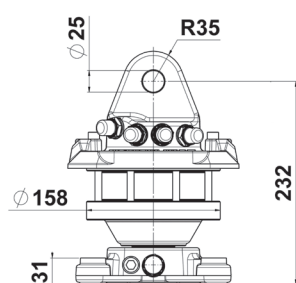

FR 35 F

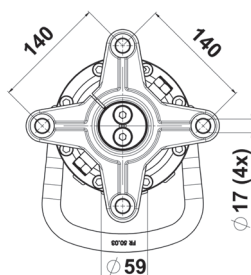
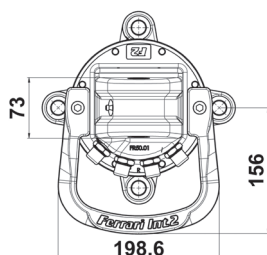
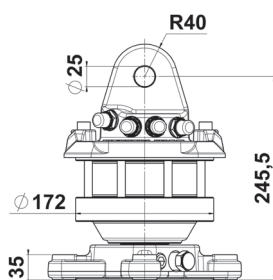

FR 50 F

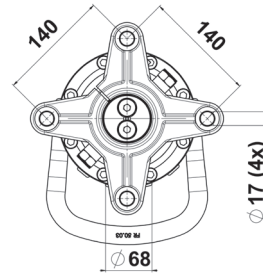
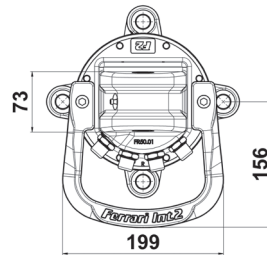
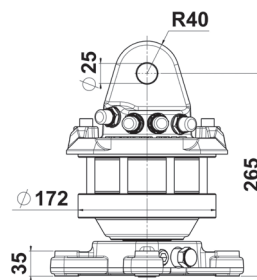

FR 55 F

VERSIONS AVEC BRIDES



FR 85 SXF



FR 85 SXF/2



FR 128 SX-F



FR 128 SX-F/2

Modèles	Carico statico Static load	Carico dinamico Dinamic load	Poids	Pression	Rotazione Rotation	Coppia Torque	Portée
	kg	kg	kg	bar		Nm	l/min
FR 85 SXF	7000	3500	41	250	360° cont.	1900	25
FR 85 SXF/2	7000	3500	44	250	360° cont.	1900	25
FR 128 SX-F	12000	6000	56	250	360° cont.	2700	30
FR 128 SX-F/2	12000	6000	59	250	360° cont.	2700	30

Conformément à la norme 2006/42/CE EN4413:2012 EN12100:2010

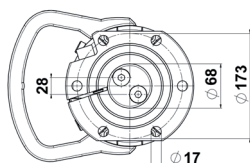
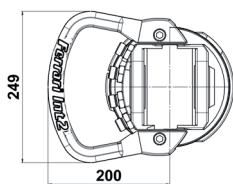
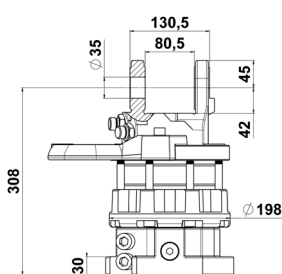

FR 85 SX-F

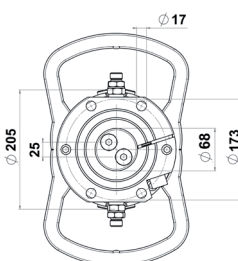
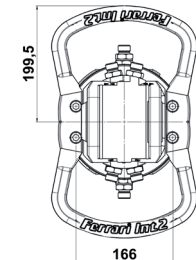
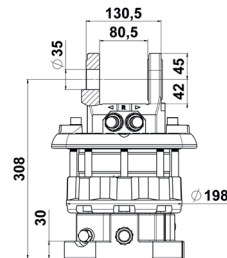

FR 85 SX-F/2

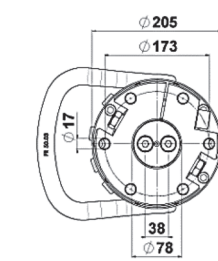
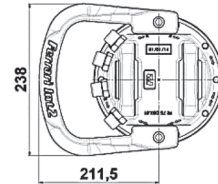
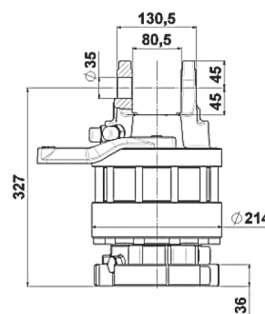

FR 128 SX-F

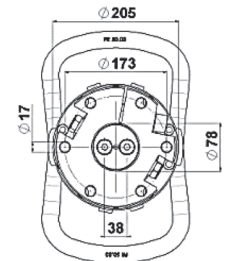
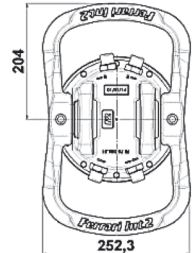
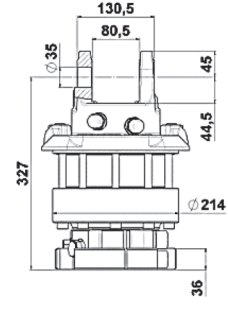

FR 128 SX-F/2

VERSIONS À SIX VOIES



FR 50 F S6X



FR 128 F S6X

Modèles	Carico statico <i>Static load</i>	Carico dinamico <i>Dinamic load</i>	Poids	Pression	Rotazione <i>Rotation</i>	Coppia <i>Torque</i>	Portée
	kg	kg	kg	bar		Nm	l/min
FR 50 F S6X	5000	2500	36	250	360° cont.	1100	20
FR 128 F S6X	12000	6000	78	250	360° cont.	2900	30

Conformément à la norme 2006/42/CE EN4413:2012 EN12100:2010

FR 50 F S6X

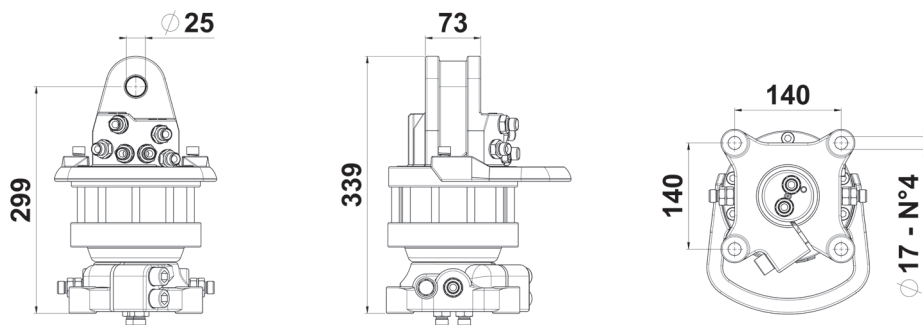

FR 128 F S6X

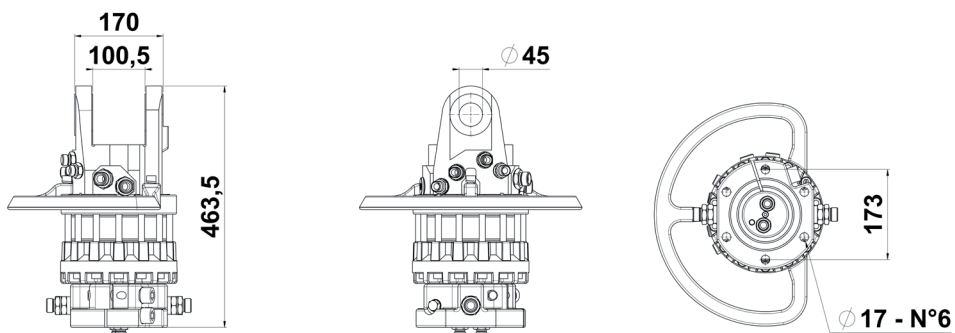

6. INSTALLATION

6.1 Manutention



Pour le levage et le transport, il faut utiliser des engins adaptés au poids devant être manipulé

Les équipements, pour qu'ils soient transportés en toute sécurité, doivent être solidement fixés sur une palette.

Pour un transport sécurisé, les équipements doivent être fixés solidement sur une palette ou, étant donné leur instabilité, doivent être attachés au moyen de transport par des cordes et des sangles.

Soulever l'équipement en même temps que la palette avec un chariot élévateur ou en utilisant l'attache supérieure.

Stocker l'équipement avec précaution, car étant donné sa forme particulière qui le rend instable, il peut se renverser s'il est posé verticalement sans un soutien approprié.



Consulter le chapitre 5 « Données techniques » pour le poids des composants.

Déplacer lentement la charge de façon à ne pas provoquer de mouvements brusques engendrant des situations de danger.



Le personnel chargé de la manutention devra porter : des gants de protection, un casque et des chaussures de sécurité à bout métallique renforcé et semelle de



Aucune personne étrangère au service ne doit se trouver dans le rayon d'action du chariot pendant les opérations de levage, de transport et de manutention.



Il est interdit de stationner sous des charges suspendues.

6.2 Montage

Le circuit hydraulique de l'engin de levage doit être configuré pour l'alimentation du rotateur.

Si l'engin de levage d'origine ne prévoit pas cette configuration, il faut modifier son circuit hydraulique pour l'adapter aux nouvelles exigences.



Cette modification doit être uniquement effectuée par un personnel agréé par le fabricant de l'engin de levage.

6.2.1 Montage du rotateur

Pour sa fixation à l'extrémité du bras de la grue, le haut du rotateur est équipé d'une fourche de fixation qui accueille la bride, bloquée à son tour par une goupille de sécurité.

Le rotateur doit toujours pendre librement et verticalement par rapport à l'arbre.

Limiter les sources d'oscillation du rotateur et protéger soigneusement la tuyauterie hydraulique.

6.2.2 Raccordement hydraulique

Vérifier la propreté de l'huile hydraulique de la grue. Filtrage optimal : 10 µm.

Raccorder entre eux les tuyaux de rotation avec un mamelon de façon à faire circuler l'huile pendant 5 minutes au moins. Assembler ensuite les tuyaux au rotateur en suivant les instructions reportées sur la tête et sur l'arbre du rotateur.

↔ Ouverture

→← Fermeture

R Rotation dans le sens de la flèche

Prévoir sur le circuit hydraulique de la grue des vannes réductrices de pression et de débit pour limiter la pression aux 250 bars prévus.

Le sens de rotation du rotateur et le mouvement de l'accessoire doivent répondre aux indications reportées sur les commandes de la grue.

La grue ainsi que tous ses accessoires doivent être conformes à la Directive machines CE.

6.3 Nettoyage



Le nettoyage de la machine peut être effectué par un personnel ne possédant pas de compétences techniques particulières, à condition qu'il ait été préalablement informé sur la nécessité d'accomplir cette opération uniquement lorsque la machine est à l'arrêt et au sol pour ne pas engendrer de situations de danger.

6.4 Mise au rebut



Avant de mettre la machine au rebut, il faut la démonter et trier ses composants en fonction de leur composition pour être ensuite traités selon la législation en vigueur en matière de traitement des déchets industriels.

Pièces en plastique :

À démonter et à traiter séparément.

Lubrifiants usés :

Ils doivent être recueillis dans des conteneurs spéciaux et remis à des centres spécialisés de traitement.

Pièces en acier au carbone :

Elles doivent être remises à des centres spécialisés de traitement pour y être recyclées.

7. FONCTIONNEMENT ET UTILISATION

7.1 Utilisation prévue

Le rotateur hydraulique FERRARI INTERNATIONAL S.p.A. a été conçu pour être monté à l'extrémité du bras d'une grue et permettre le raccordement et l'utilisation d'accessoires tels qu'une benne, un grappin, des fourches, etc.

Le rotateur est équipé de tuyaux hydrauliques à raccorder selon les instructions reportées sur la tête et sur l'arbre.

Les raccords du circuit hydraulique de la grue doivent passer à travers l'axe du rotateur. La charge maximale de l'accessoire ne doit pas dépasser celle admise par le rotateur.

Lorsque le rotateur est en marche, l'huile du circuit hydraulique doit avoir atteint la température d'exercice (-20°C / +50°C) et la viscosité d'exercice.

7.2 Utilisation non prévue

Tout ce qui n'a pas été expressément indiqué dans le chapitre 7.1 est à considérer comme une UTILISATION NON PRÉVUE



Le fabricant décline toute responsabilité en cas de dégâts corporels ou matériels provoqués par une utilisation non prévue de la machine.

7.3 Équipements de protection Individuelle (epi)

Lorsque les normes internes correspondantes l'imposent ou le demandent, il faut utiliser des équipements de sécurité personnalisés.

Le port des équipements de protection individuelle (EPI) est obligatoire pour chaque travailleur afin de le protéger contre les risques liés à l'activité qu'il exerce.

L'employeur fournit les EPI, en les choisissant d'un commun accord avec les travailleurs et avec les représentants de ceux-ci.

Les EPI doivent être :

- strictement personnels,
- obligatoirement portés,
- choisis en s'assurant qu'ils sont en mesure de prévenir les risques spécifiques des activités que le travailleur qui les portera est en train de réaliser,
- pratiques et confortables,
- maintenus en bon état et remplacés lorsqu'ils sont usés ou endommagés.

En cas d'entretien, on prévoit les EPI suivants :



Gants et vêtements de travail appropriés



Chaussures de sécurité



Casque de protection



Au cas où, pour des motifs liés à l'entretien, des interventions en hauteur seraient nécessaires, veuillez à respecter toutes les prescriptions qui sont prévues par la législation en vigueur.

7.4 Qualification du personnel

Avant d'utiliser l'équipement, le personnel préposé doit avoir lu le contenu de ce manuel, et en particulier le chapitre « Sécurité ». Ceci est surtout valable pour le personnel qui ne l'utilise qu'occasionnellement. Vérifier de temps en temps que le personnel respecte les consignes de sécurité et les règles de prévention reportées dans ce manuel.

Désigner un responsable de la machine autorisé à refuser d'obtempérer à des instructions émanant de tiers en cas de non-conformité de celles-ci aux règles de sécurité.

Le personnel en cours de formation peut utiliser la machine ou l'installation, mais sous la supervision d'une personne expérimentée.

8. UTILISATION



Avant l'utilisation, lire attentivement le chapitre « Consignes de sécurité ».

Avant l'utilisation, lire attentivement le chapitre « Consignes de sécurité ».

Utiliser la grue et le rotateur en observant toutes les consignes de sécurité.

Ne pas soumettre l'arbre du rotateur à des sollicitations latérales. Respecter un angle de travail comme illustré ci-dessous sous peine de créer une situation dangereuse ou d'endommager l'arbre du rotateur.

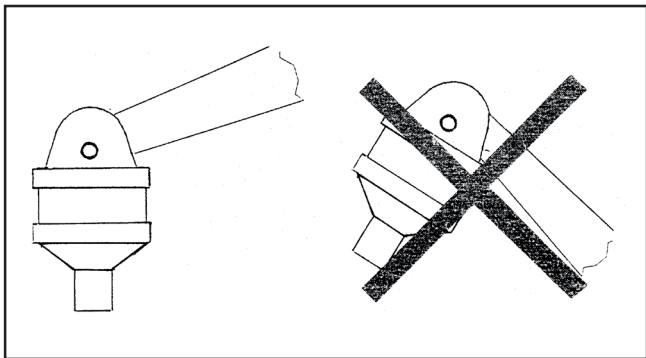

La non-observance des indications suivantes peut provoquer des situations de danger ou endommager gravement l'accessoire et le rendre dangereux.

- Ne pas surcharger le rotateur ! Vérifier si la charge maximale levable par le bras de la grue ne dépasse

pas le seuil établi pour le rotateur.

- Vérifier si la température dans le circuit hydraulique a atteint la température d'exercice prévue.
- Soulever d'abord la charge du sol ou de sa base d'appui avant de procéder à sa manutention ou à sa rotation.
- Il est interdit de laisser une charge suspendue sans surveillance.
- Vérifier qu'aucun obstacle ne se trouve sur le parcours de la tuyauterie.
- La rupture de la tuyauterie ou d'un mamelon provoque une rotation incontrôlée et la chute de la charge.

9. ENTRETIEN

L'entretien doit représenter une activité préventive et programmée, considérée comme une exigence fondamentale pour la sécurité, et ayant pour principe que les machines et les équipements sont soumis à l'usure, ce qui est une cause potentielle de pannes.

Par conséquent, la sécurité des machines dépend également d'un bon entretien préventif, qui permet le remplacement des organes soumis à une usure avant que des anomalies de fonctionnement ne se produisent.



Toute intervention doit être effectuée en s'assurant que l'équipement est appuyé sur le sol et que la machine est à l'arrêt dans une position stable avec moteur éteint.

9.1 Entretien de routine

Lubrifier régulièrement la bride du support supérieur du rotateur.

Contrôler hebdomadairement le support supérieur, l'arbre, la tuyauterie et les mamelons.

Vérifier l'absence de ruptures.

Vérifier le serrage des boulons une fois par an au moins. Ne pas tenter de réparer le rotateur avec une soudure.

Il est conseillé de toujours utiliser des pièces de rechange d'origine.

Toute opération d'entretien requérant le démontage des composants internes du rotateur doit être effectuée par un personnel agréé par FERRARI INTERNATIONAL S.p.A..

L'huile hydraulique doit être conforme à la norme DIN 51524.

9.2 Révisions



La révision doit être effectuée par un personnel spécialisé avec des outils appropriés.

En raison de pressions résiduelles dans le circuit, avant toute intervention, il faudra dépressuriser l'équipement.

L'extraction des tourillons peut provoquer des mouvements intempestifs dans la structure. Immobiliser les éléments avant toute intervention. N'utiliser que des pièces de rechange d'origine.

Pour toute commande de pièces de rechange, mentionner toujours :

- LE MODÈLE
- LE N° DE SÉRIE
- L'ANNÉE DE FABRICATION

À exécuter toutes les 500 heures de travail :

- vérifier si le jeu entre le tourillon et la douille est inférieur à 0,6 mm ; dans le cas contraire, changer les pièces usées,
- vérifier l'étanchéité des joints des cylindres et les changer en cas de besoin,
- vérifier l'état des tuyaux flexibles et les changer en cas de besoin,
- vérifier l'état de la structure métallique et changer les pièces usées,
- vérifier le serrage et l'état des écrous d'arrêt de tourillons et des raccords boulonnés,
- vérifier le bon fonctionnement de l'équipement.

9.3 Service après-vente

Pour les réparations ou les révisions, s'adresser au fabricant, la société FERRARI INTERNATIONAL S.p.A., qui dispose d'un personnel qualifié et d'instruments adéquats.

Le fabricant met aussi à disposition son service d'assistance technique pour toute information à propos de ses ateliers SAV agréés.

9.4 Fiche d'entretien

9.4.2 Révisions et réparations

Toutes les révisions et les réparations doivent être enregistrées sur une fiche d'entretien. Le technicien responsable rédigera un rapport, qu'il signera, dans lequel seront notées les heures de travail et les interventions effectuées sur l'équipement.

10. PIÈCES DE RECHANGE

Procéder comme suit pour identifier une pièce de rechange :

- identifier sur la vue éclatée du groupe spécifique, la pièce et son numéro de repère,
- se reporter au tableau et en correspondance du repère, relever les informations nécessaires à l'identification de la pièce, c'est-à-dire :
 - code
 - description de la pièce
 - la quantité montée sur la machine (q.té)
- remplir le bon de commande et l'envoyer au fabricant FERRARI INTERNATIONAL S.p.A., qui vous enverra les pièces de rechange.

Il est conseillé de noter sur ce manuel les opérations d'entretien de routine et extraordinaire effectuées sur la machine. Cela permettra, en cas de besoin, une identification plus rapide de la panne et donc une solution plus économique.

L'équipement doit toujours être en parfaites conditions de fonctionnement. Par conséquent, en cas de besoin, il est impératif d'utiliser exclusivement des pièces de rechange d'origine, en s'adressant directement au fabricant ou à un centre SAV agréé.

L'utilisation de pièces de rechange non d'origine peut endommager la machine.

Le résultat positif de l'entretien et des révisions dépend du respect des instructions figurant dans cette notice.

INHALT

1.	GARANTIE	64
2.	ALLGEMEINE HINWEISE.....	64
2.1	Herstelleridentifikation.....	64
2.2	Kennzeichnung	64
2.3	Konformitätserklärung.....	65
2.4	Gefahren- und verbotshinweise und anleitung	66
2.5	Einführung.....	66
2.6	Sicherheitsrichtlinien	66
2.7	Aufgaben des arbeitgebers.....	67
2.8	Aufgaben der maschinenbediener	67
2.9	Haftungsausschluss.....	67
3.	AUFBAU UND VERWENDUNG DES HANDBUCHS	67
4.	ALLGEMEINE BESCHREIBUNG	68
5.	TECHNISCHE EIGENSCHAFTEN.....	69
6.	INSTALLATION	74
6.1	Handhabung	74
6.2	Zusammenbau	74
	6.2.1 Montage des Rotators.....	74
	6.2.2 Hydraulischer anschluss	74
6.3	Reinigung.....	75
6.4	Demontage und entsorgung	75
7.	BETRIEB UND VERWENDUNG	75
7.1	Vorgesehene verwendung	75
7.2	Nicht vorgesehene verwendung	75
7.3	Psa.....	75
7.4	Qualifikation des personals.....	76
8.	VERWENDUNG.....	76
9.	WARTUNG	76
9.1	Rutinewartung.....	76
9.2	Überholungen	77
9.3	Kundendienst.....	77
9.4	Serviceprotokoll	77
	9.4.1 Überholungen und reparaturen.....	77
10.	ERSATZTEILE.....	77

1. GARANTIE

Die Garantie gilt nur bei Beachtung der vertraglichen und administrativen Bestimmungen und der in diesem Handbuch enthaltenen Anweisungen zur Installation und nachfolgenden Nutzung der Maschine von Seiten des Käufers.

Der Hersteller garantiert, dass das Produkt vor der Auslieferung geprüft wurde und gewährleistet eine Garantie von 12 Monaten ab dem Lieferdatum, die ausschließlich auf Herstellungs- und Montagefehler begrenzt ist.

Die Garantie umfasst nicht:

- Arbeitsleistung
- Alle Teile, die durch ihre spezifische Nutzung Verschleiß ausgesetzt sind
- Kosten für Versand, Inspektion und Arbeitsleistung, wenn die entdeckten Defekte nicht dem Hersteller zugewiesen werden können.

Der Hersteller verpflichtet sich, alle Teile, die von Anbeginn Defekte aufweisen, kostenfrei zu reparieren oder zu ersetzen. In dieser Hinsicht gilt die Beurteilung, die durch unsere befugten Servicetechniker abgegeben wird, als ausschlaggebend.

Bei etwaigen Streitigkeiten ist das Gericht von Reggio Emilia der zuständige Gerichtsstand.

2. ALLGEMEINE HINWEISE

2.1 Herstelleridentifikation



2.2 Kennzeichnung

Die Vorrichtung wurde entsprechend den einschlägigen EU-Richtlinien gebaut, die zum Zeitpunkt der Markteinführung galten.

Da diese Vorrichtung gemäß Artikel 2, Buchstabe a) Punkt unter die Maschinenrichtlinie fällt, wird eine entsprechende CE- Konformitätserklärung nach Anhang II A vom Hersteller selbst ausgestellt.

Das aufgebrachte Typenschild ähnelt der nachfolgenden Abbildung mit den entsprechend eingetragenen Daten.

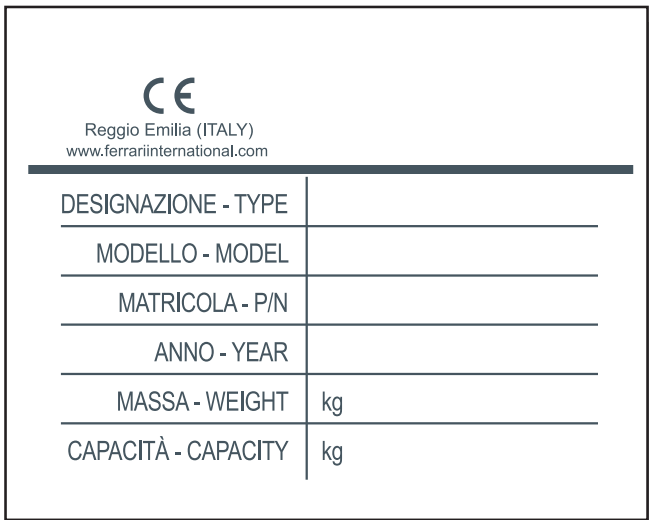

Der Benutzer darf das Typenschild weder entfernen noch verändern oder beschädigen.



2.3 Konformitätserklärung

Dem Handbuch wird die erforderliche Konformitätserklärung beigefügt, die nachfolgender Abbildung ähnelt und in die die kundenspezifischen Daten eingetragen wurden.

	
Dichiarazione di conformità (AII. II - P.1 Sez.A) / Declaration of conformity (AII. II - P.1 Sez.A) Erklärung von der Übereinstimmung (AII. II - P.1 Sez.A) / Declaration de conformité (AII. II - P.1 Sez.A) Declaração do conformidade (AII. II - P.1 Sez.A) / Declaração do fabricantes (AII. II - P.1 Sez.A)	XXXXXX Del / dated / du vom / del / de XX/XX/2019
La Ditta / The Company / La Société / Die Firma / La Empresa FERRARI INTERNATIONAL S.p.a. VIA EMORE TIRELLI, 26/A - 42122 REGGIO EMILIA - ITALY	
Dichiara che l'attrezzatura intercambiabile / declares that the interchangeable equipment Déclare que les équipements interchangeables / Erklärt dass auswechselbare Ausrüstungen Declara que los equipos intercambiables/declara que os equipamentos XXXXXXXXXX XXXXXXXXXXXX	
MARCA / BRANDE NAME / MARQUE / MARKE / MARCA MODELLO / MODEL / MODÈLE / MODELO... N° SERIE / SERIAL NR / N° DE SÉRIE / SERIALNUMMER / N° DE SÉRIE ANNO / YEAR / ANNÉE / JAHR / AÑO / ANO	FERRARI INTERNATIONAL XXXX XXXXX XXXXXXXX XX XXXX XXXX
According with the Directive 2006/42 CEE Conforme par la directive 2006/42 CEE Konformität mit der Maschinenrichtlinie 2006/42 CEE Esta en conformidad con la Directiva Maquina 2006/42 CEE Esta em conformidade com a Directiva de Maquinas 2006/42 CEE	
XXXXXXXXXX XXXXXXXXXXXX	
Fascicolo tecnico conservato c/o la Sede dell'azienda - Referente: Ferrari Orlando Technical documentation kept at the headquarters - Contact: Ferrari Orlando Documentation technique tenu au siège de la société - Contact: Ferrari Orlando Technische Dokumentation beider Firma gehalten Hauptquartier - Kontakt: Ferrari Orlando Documentación técnica registrada en la sede central - Contacto: Ferrari Orlando Documentação técnica registrada na sede central - Contacto: Ferrari Orlando	
Amministratore Unico/ Managing Director / Le Directeur General Geschäftsführer / Administrator Unico / Exm Director / Administrador	
	Reggio Emilia, XX/XX/2019
Orlando Ferrari	
Ferrari International SpA - Via Emore Tirelli, 26/A - 42122 - Reggio Emilia - Italia - Tel. + 39 05222387 r.a. - Fax +39 0522 238799 http://www.ferrariinternational.com - Export Department: salesinternational@ferrariinternational.com - Commerciale Italia: salesitalia@ferrariinternational.com	

2.4 Gefahren- und Verbotshinweise und Anleitung

Vor Einsatz der Vorrichtung muss das Vorhandensein der Beschilderung gemäß nachfolgender Tabelle überprüft werden.

SYMBOL	BEDEUTUNG	POSITION
	Es darf keine Reinigung, Schmierung, Einstellung oder Reparatur mit laufendem Motor durchgeführt werden	An der Vorrichtung
	Quetschgefahr	An der Vorrichtung



Die Aufkleber dürfen vom Benutzer nicht entfernt werden.

2.5 Einführung

FERRARI INTERNATIONAL S.p.A. dankt Ihnen für das Vertrauen, dass Sie mit der Auswahl einer unserer Vorrichtungen in uns gesetzt haben.

Die kontinuierliche Verbesserung und das Anstreben der hochwertigsten Produkte ist die Grundlage unserer Arbeit. Daher behalten wir uns das Recht vor, auch ohne Vorankündigung an unseren Vorrichtungen die Änderungen vorzunehmen, die wir für vorteilhaft erachten, ohne dass die Änderungen bei jenen Vorrichtungen umgesetzt werden müssen, die zuvor verkauft wurden.

Falls die Vorrichtung unter besonderen Bedingungen oder für Anwendungsarten eingesetzt werden soll, die nicht der vorgesehenen Verwendung entsprechen, sollten Sie sich von unserer technischen Abteilung beraten lassen.



Die in diesem Handbuch enthaltenen Abbildungen beziehen sich auf das Standardmodell. Die gekauften Modelle unterscheiden sich möglicherweise in bestimmten Merkmalen, was sich hauptsächlich auf die erforderliche Anpassung an andere Maschinen und/oder Vorrichtungen zurückzuführen ist.

2.6 Sicherheitsrichtlinien

	Es ist streng verboten, den Aktionsbereich der Maschine und der Vorrichtung zu durchqueren
	Gefahr durch hängende Lasten
	Quetschgefahr
	Verhedderungsgefahr

Es ist streng verboten, die Vorrichtung zu nutzen, bevor der Zugang zum Arbeitsbereich für Personen und Tiere gesperrt wurde; zu diesem Zweck ist es erforderlich, den Arbeitsbereich abzusperren und die entsprechenden Maßnahmen zu ergreifen, um alle Arbeitsvorgänge sicher durchführen zu können.

Alle Sicherheitsrichtlinien, die für die Maschine vorgeschrieben sind, gelten auch für die Vorrichtung; wenn eine Diskrepanz zwischen den Sicherheitsrichtlinien für die Maschine und jenen für die Vorrichtung besteht, gelten die strengeren Richtlinien.

Die Vorrichtung ist zum Anheben und Bewegen von Materialien geeignet; deshalb ist es streng verboten, die Last über Personen oder Arbeitsstationen zu bewegen.

Die Konformität der Vorrichtung mit der Maschinenrichtlinie ist nur gültig, wenn die Maschine, auf der die Vorrichtung installiert ist, ebenfalls dieser Richtlinie entspricht.

Servicearbeiten an der Vorrichtung dürfen nur durchgeführt werden, wenn die Maschine in stabiler Position steht.

Die Sicherheit der Vorrichtung hängt von der Effizienz der Sicherheitssysteme der Maschine ab, an der sie installiert ist.

Die Maschine muss mit optischen und akustischen Signalvorrichtungen ausgestattet sein, um umstehende Personen auf den eigenen Betrieb und den Betrieb der Vorrichtung hinzuweisen.

Die Vorrichtung darf nur von Personal verwendet werden, das zur Nutzung der Maschine berechtigt ist, eine ordnungsgemäße Einweisung zu den Hebekapazitäten und Nutzungsgrenzen erhalten hat und die Sicherheitsrichtlinien bezüglich dem Heben von Lasten kennen und sie gewissenhaft einhalten muss.

2.7 Aufgaben des Arbeitgebers

Der Arbeitgeber ist verantwortlich für die Bereitstellung dieses Handbuchs an das gesamte Personal, das mit der Vorrichtung interagieren wird.

2.8 Aufgaben der Maschinenbediener

Zusätzlich zu der Verpflichtung, alle Anweisungen, die in diesem Handbuch enthalten sind, gewissenhaft zu befolgen, müssen die Bediener ihre Vorgesetzten über alle auftretenden Mängel oder potentiell gefährlichen Situationen informieren.



Bei einer Störung an der Vorrichtung sollten die in den verschiedenen Kapiteln beschriebenen überprüft werden.

2.9 Haftungsausschluss



Der Hersteller schließt jede Haftung aus, falls einer der folgenden Fälle eintritt.

- Unsachgemäße Nutzung der Vorrichtung;
- Nutzung der Vorrichtung durch ungeschultes Personal;
- Schwere Missachtung der Routinewartung;
- Verwendung von nicht originalen Ersatzteilen oder Teilen, die für das Modell nicht spezifisch sind;
- Unbefugte Änderungen oder Eingriffe;
- Nichteinhaltung der Anweisungen, die in diesem Handbuch enthalten sind;
- Nutzung entgegen der Sicherheitsrichtlinien, die an den Einsatzstellen gelten;
- Nutzung entgegen der nationalen Vorschriften, die für die Maschine gelten;
- Außergewöhnliche Ereignisse;
- Verwendung unter nicht vorgesehenen Bedingungen.

3. AUFBAU UND VERWENDUNG DIESES HANDBUCHS



Lesen Sie dieses Handbuch sorgfältig, bevor Sie die Vorrichtung oder die Anlage in Betrieb nehmen.

Dieses Handbuch hat den Zweck, dem Nutzer alle notwendigen Informationen für die ordnungsgemäße Nutzung der Vorrichtung sowie zur Handhabung unter höchster Sicherheit und Unabhängigkeit zu geben.

Das Handbuch enthält Informationen zu technischen Aspekten, Betrieb, Betriebsunterbrechung, Ersatzteilen und Sicherheit.

Vor Durchführung von Arbeiten an der Vorrichtung müssen Bediener und qualifizierte Techniker sorgfältig die in diesem Handbuch enthaltenen Anweisungen gelesen haben.

Bei etwaigen Zweifeln zur korrekten Interpretation der Anweisungen wenden Sie sich bitte an unser Büro, um die notwendige Klärung zu erhalten.



Dieses Handbuch ist Bestandteil der Anlage und muss vom Käufer ordnungsgemäß aufbewahrt werden.

Das Handbuch muss der Vorrichtung beiliegen, falls diese weiterverkauft wird.

Der Inhalt dieses Handbuchs entspricht der Verordnung 2006/42/EG und wurde nach den Richtlinien der Norm UNI 10893-2000 erstellt.

Dieses Handbuch besteht aus 80 Seiten, einschließlich Deckblatt.

Der Inhalt dieses Handbuchs darf weder verändert noch weitergegeben oder für eigene Zwecke verwendet werden.

Bei Erstellung des Handbuchs wurde die Entscheidung getroffen, einige Piktogramme zu verwenden, um die Aufmerksamkeit auf sich zu ziehen und die Konsultation einfach und klar zu gestalten.



Vorgänge, die eine Situation mit einer möglichen Gefahr für die Bediener darstellen, sind mit diesem Symbol gekennzeichnet.

Diese Vorgänge können zu schweren Verletzungen führen.



Alle Informationen, die besonders zu beachten sind, werden mit diesem Symbol gekennzeichnet.



Abläufe, die ein sorgfältiges Lesen der im Handbuch genannten Anweisungen erfordern, sind mit diesem Symbol gekennzeichnet.

4. ALLGEMEINE BESCHREIBUNG

Der hydraulische Rotator FERRARI INTERNATIONAL S.p.A. wurde für die Montage am Endbereich eines Kranauslegers konzipiert und ermöglicht den Anschluss und die Verwendung von Ausrüstungen wie Greifer, Mehrschalengreifer, Gabeln, usw.

Der Rotator ist mit Hydraulikrohren ausgestattet, die nach den von den Symbolen auf dem Rotatorkopf und auf der Rotatorwelle dargestellten Anweisungen angeschlossen werden.

5. TECHNISCHE EIGENSCHAFTEN

ZAPFENANSCHLUSS



FR 15



FR 35



FR 50



FR 55

Typ	Statische Last	Dynamische Last	Gewicht	Druck	Rotation	Drehmoment	Empf. Literleistung
	kg	kg	kg	bar		Nm	l/min
FR 15	1200	600	10	250	360° cont.	500	10
FR 35	3500	1750	17	250	360° cont.	900	20
FR 50	5000	2500	25	250	360° cont.	1100	20
FR 55	5500	2700	28	250	360° cont.	1300	20

in Übereinstimmung mit 2006/42/CE EN4413:2012 EN12100:2010

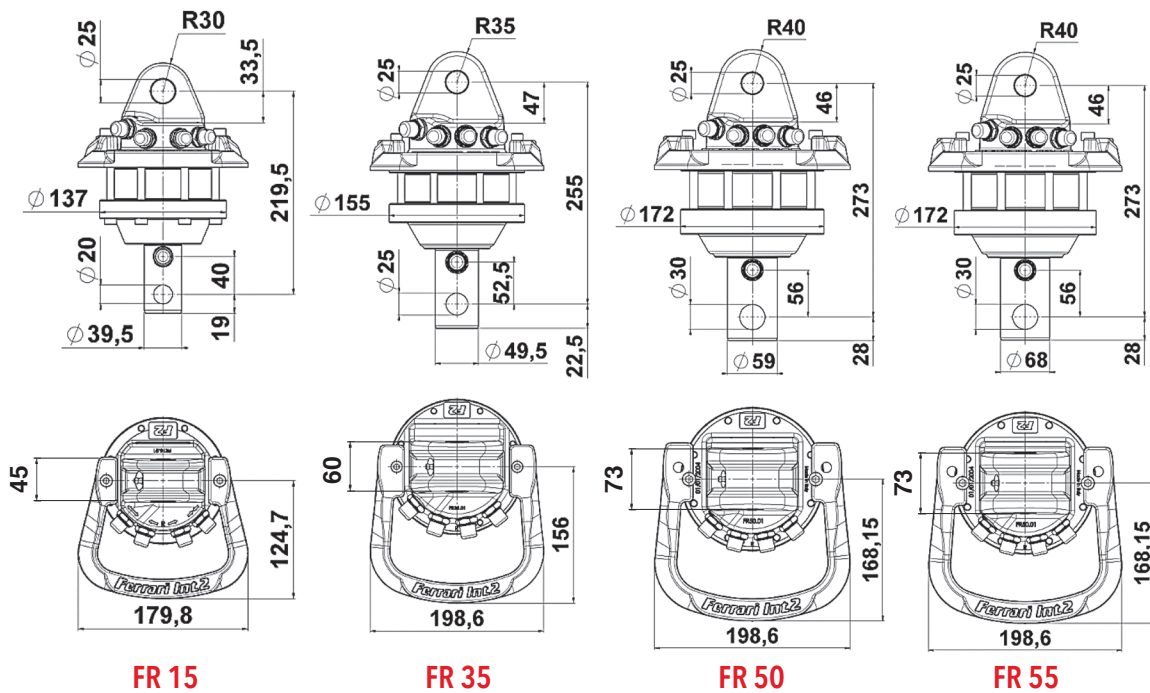

ZAPFENANSCHLUSS



FR 85 SX



FR 85 SX/2



FR 128 SX



FR 128 SX/2

Typ	Statische Last	Dynamische Last	Gewicht	Druck	Rotation	Drehmoment	Empf. Literleistung
	kg	kg	kg	bar		Nm	l/min
FR 85 SX	7000	3500	36	250	360° cont.	1900	25
FR 85 SX/2	7000	3500	38	250	360° cont.	1900	25
FR 128 SX	12000	6000	48	250	360° cont.	2700	30
FR 128 SX/2	12000	6000	51	250	360° cont.	2700	30

in Übereinstimmung mit 2006/42/CE EN4413:2012 EN12100:2010

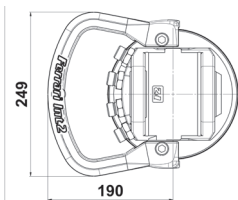
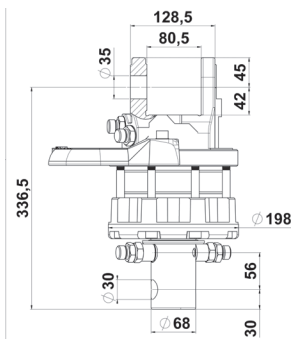

FR 85 SX

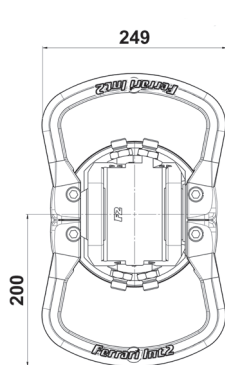
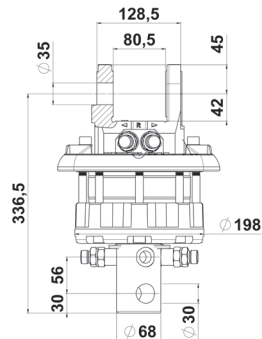

FR 85 SX/2

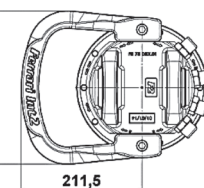
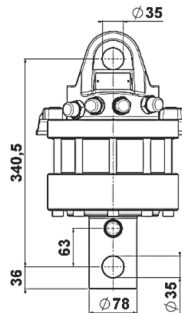
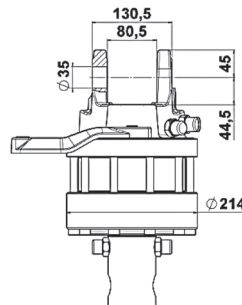

FR 128 SX

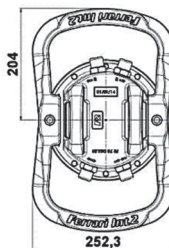
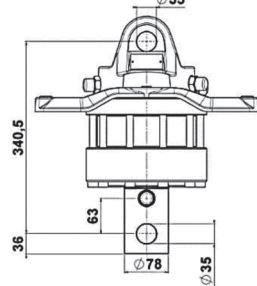
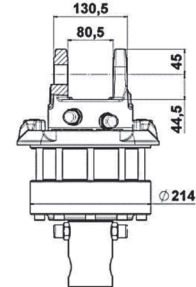

FR 128 SX/2

FLANSCHANSCHLUSS



FR 35 F



FR 50 F



FR 55 F

Typ	Statische Last	Dynamische Last	Gewicht	Druck	Rotation	Drehmoment	Empf. Literleistung
	kg	kg	kg	bar		Nm	l/min
FR 35 F	3500	1750	22	250	360° cont.	900	20
FR 50 F	5000	2500	28	250	360° cont.	1100	20
FR 55 F	5500	2700	33	250	360° cont.	1300	20

in Übereinstimmung mit 2006/42/CE EN4413:2012 EN12100:2010

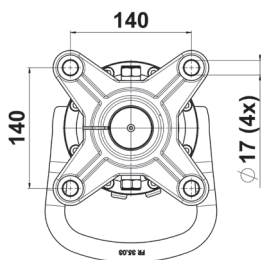
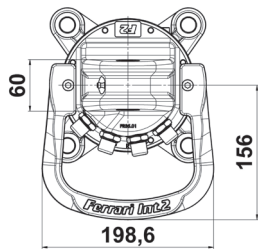
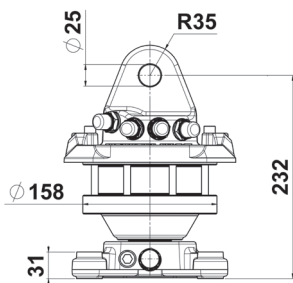

FR 35 F

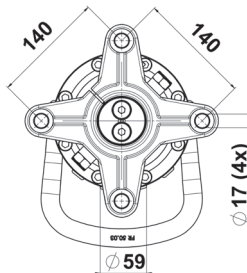
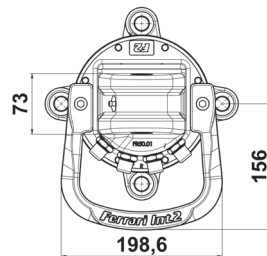
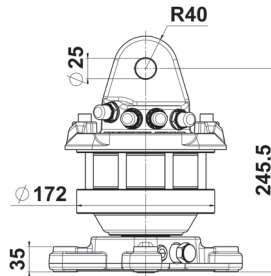

FR 50 F

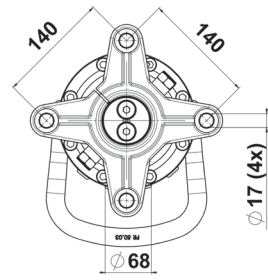
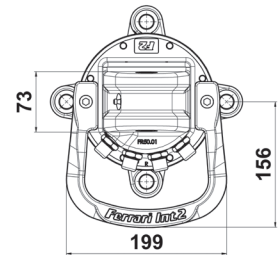
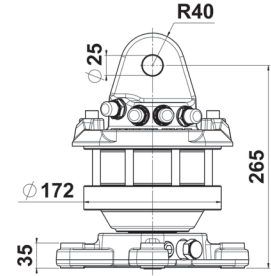

FR 55 F

FLANSCHANSCHLUSS



FR 85 SXF



FR 85 SXF/2



FR 128 SX-F



FR 128 SX-F/2

Typ	Statische Last	Dynamische Last	Gewicht	Druck	Rotation	Drehmoment	Empf. Literleistung
	kg	kg	kg	bar		Nm	l/min
FR 85 SXF	7000	3500	41	250	360° cont.	1900	25
FR 85 SXF/2	7000	3500	44	250	360° cont.	1900	25
FR 128 SX-F	12000	6000	56	250	360° cont.	2700	30
FR 128 SX-F/2	12000	6000	59	250	360° cont.	2700	30

in Übereinstimmung mit 2006/42/CE EN4413:2012 EN12100:2010

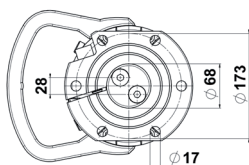
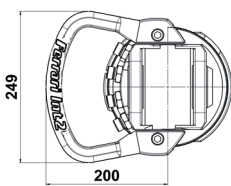
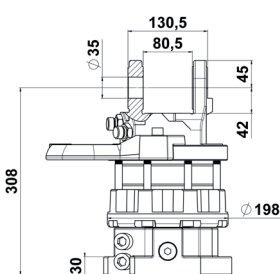

FR 85 SX-F

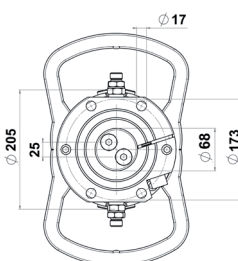
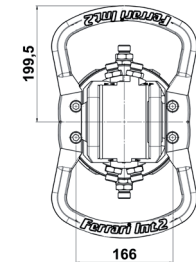
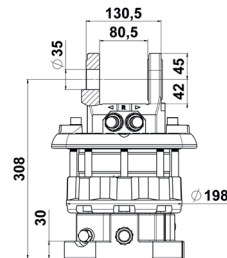

FR 85 SX-F/2

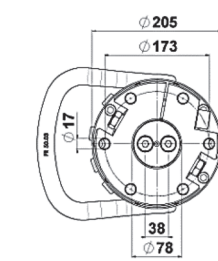
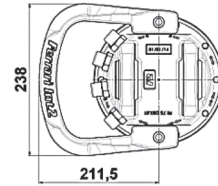
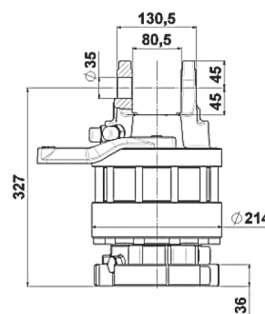

FR 128 SX-F

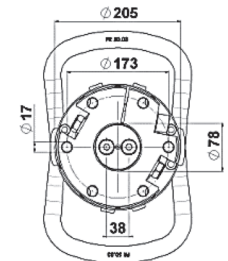
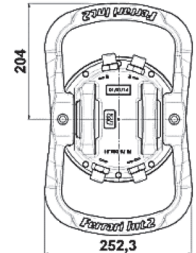
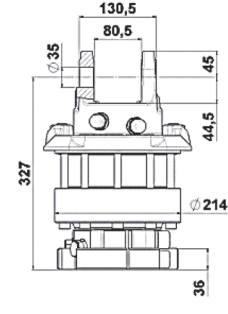

FR 128 SX-F/2

SECHS-WEGE-VERSION



FR 50 F S6X



FR 128 F S6X

Typ	Statische Last	Dynamische Last	Gewicht	Druck	Rotation	Drehmoment	Empf. Literleistung
	kg	kg	kg	bar		Nm	l/min
FR 50 F S6X	5000	2500	36	250	360° cont.	1100	20
FR 128 F S6X	12000	6000	78	250	360° cont.	2900	30

in Übereinstimmung mit 2006/42/CE EN4413:2012 EN12100:2010

FR 50 F S6X

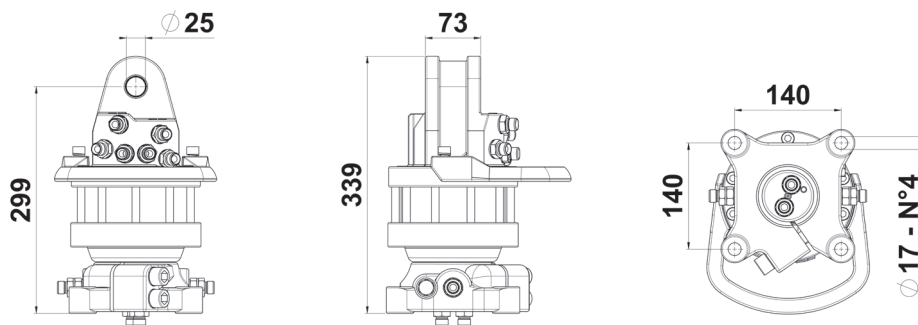

FR 128 F S6X

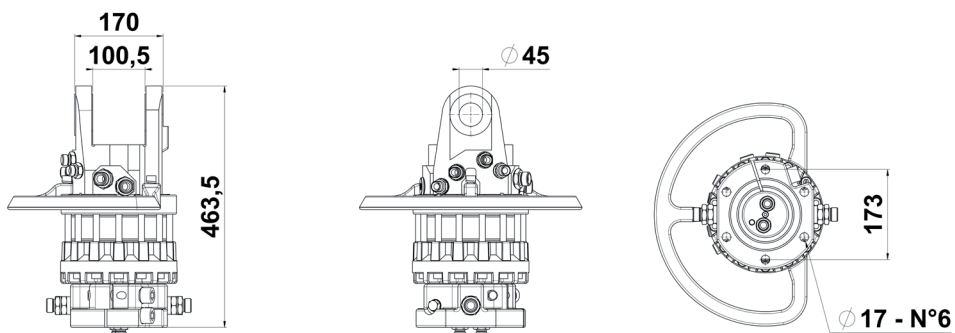

6. INSTALLATION

6.1 Handhabung



Zum Heben und Transport müssen für das zu bewegende Gewicht geeignete Hebemittel verwendet werden.

Um einen sicheren Transport zu gewährleisten, muss die Vorrichtung sicher auf einer Palette befestigt werden oder aufgrund ihrer Instabilität am Transportmittel mit angemessenem Geschirr mit Seilen und Gurten gesichert werden.

Das Heben erfolgt zusammen mit der Palette mit einem Gabelstapler oder durch Einhängen an der oberen Kupplung.

Die Einlagerung muss sehr sorgfältig erfolgen, da die Vorrichtung aufgrund ihrer Form besonders instabil ist und sie umkippen kann, wenn sie sich ungestützt in vertikaler Position befindet.



Angaben zum Gewicht der Komponenten finden Sie in Kapitel 5 - Technische Eigenschaften.

Bewegen Sie die Last, indem Sie sie sehr langsam anheben, damit keine plötzlichen Bewegungen entstehen, die zu gefährlichen Situationen führen könnten.



Das Personal, das die Bewegung und Handhabung durchführt, muss folgende Ausrüstung tragen: Schutzhandschuhe, Schutzhelm und Sicherheitsschuhe mit Stahlspitzen und rutschfesten Sohlen.



Stellen Sie sicher, dass sich das gesamte Personal während Hebe-, Transport- und Handhabungsvorgängen außerhalb des Aktionsbereichs des Gabelstaplers befindet.



Halten Sie sich nicht unter hängenden Lasten auf.

6.2 Zusammenbau

Das hydraulische System der Maschine muss so konzipiert sein, dass die Vorrichtung und gegebenenfalls deren Drehbewegung betrieben werden können.

Wenn die Maschine in der Originalversion nicht für diesen Zweck ausgestattet ist, muss das Hydrauliksystem so verändert werden, dass es den gegebenen Anforderungen gerecht wird.



Diese Änderung darf nur von Personal durchgeführt werden, das vom Maschinenhersteller dazu autorisiert wurde.

6.2.1 Montage des Rotators

Zur Befestigung des Rotators am Endbereich des Kranauslegers ist der Rotator am oberen Bereich mit einer Anschlussgabel ausgestattet, in deren Innern ein Befestigungszapfen durchgeführt wird, der mit einem Sicherheitssplint blockiert wird.

Der Rotator muss stets mit vertikal positionierter Welle frei hängen.

Die Schwingungen des Rotators sind zu begrenzen und die Rohrleitungen des Hydrauliksystems sorgfältig zu schützen, damit sie nicht beschädigt werden können.

6.2.2 Hydraulischer anschluss

Prüfen, dass das Hydrauliköl des Krans sauber und von Unreinheiten frei ist, optimale Filtrierung 10 µm. Die Rohrleitungen, welche die Rotation kontrollieren, müssen untereinander mit einem Nippel verbunden sein, damit das Öl mindestens 5 Minuten zirkulieren kann.

Danach sind sie unter Befolgung der Anleitungen, die anhand von Symbolen auf dem Rotatorkopf und auf der Rotatorwelle vorhanden sind, am Rotator anzuschließen.

↔ Öffnen

→← Schließen

R Rotation in die Pfeilrichtung

Die Hydraulische Anlage des Krans muss mit Druckminderventilen ausgestattet sein, die den Druck auf die vorgesehenen 250 bar begrenzen und die Tragkraft auf die Werte laut Tabelle auf S.4.

Die Drehrichtung des Rotators und die Bewegung des Greifers müssen den auf den Schaltelementen des

Krans vorhandenen Hinweisen entsprechen. Der Kran und alle dazugehörigen Ausrüstungen müssen der Maschinenrichtlinie der Europäischen Gemeinschaft entsprechen.

6.3 Reinigung



Die Vorrichtung kann von Personal gereinigt werden, das keine spezifischen technischen Qualifikationen hat, das jedoch im Vorfeld über die Notwendigkeit informiert wurde, dass die Reinigung nur durchgeführt werden darf, wenn die Maschine stillsteht und sich auf dem Boden befindet, um gefährliche Situationen zu vermeiden.

6.4 Demontage und Entsorgung



Vor der Demontage der Maschine müssen alle Teile entfernt und entsorgt werden, die für die Umwelt schädlich sein könnten. Dies muss gemäß den lokalen Gesetzen und Vorschriften erfolgen.

Kunststoffelemente:

müssen abgebaut und separat entsorgt werden.

Schmiermittel:

müssen gesammelt und zu speziellen Sammelstellen gebracht werden.

Kohlenstoffstahlelemente:

müssen über spezielle Sammelzentren der Wiederverwertung zugeführt werden.

7. BETRIEB UND VERWENDUNG

7.1 Vorgesehene Verwendung

Der hydraulische Rotator FERRARI INTERNATIONAL S.p.A. wurde für die Montage am Endbereich eines Kranauslegers konzipiert und ermöglicht den Anschluss und die Verwendung von Ausrüstungen wie Greifer, Mehrschalengreifer, Gabeln, usw.

Der Rotator ist mit Hydraulikrohren ausgestattet, die nach den von den Symbolen auf dem Rotatorkopf und auf der Rotatorwelle dargestellten Anweisungen angeschlossen werden.

Die Anschlüsse des Hydrauliksystems des Krans müssen durch die Achse des Rotators durchführen. Die Höchstlast des Zubehörs darf den vom Rotator zugelassenen Wert nicht überschreiten.

Wenn der Rotator in Betrieb steht, muss das Öl im Hydrauliksystem die Betriebstemperatur (-20°C / $+50^{\circ}\text{C}$) und die Betriebsviskosität erreicht haben.

7.2 Nicht vorgesehene Verwendung

Jegliche Verwendung, die nicht ausdrücklich in Kapitel 7.1. erwähnt ist, gilt als NICHT VORGESEHENE VERWENDUNG.

Der Hersteller haftet nicht für Schäden an Gegenständen, Personen oder der Maschine, die durch Unfälle verursacht werden, die auf eine nicht vorgesehene Verwendung zurückzuführen sind.

7.3 PSA

Gemäß den internen Bestimmungen muss persönliche Schutzausrüstungen verwendet werden.

Die persönliche Schutzausrüstung (PSA) umfasst Kleidung und Zubehör, die von den Arbeitern getragen werden müssen, um sie gegen spezifische Risiken der durchzuführenden Tätigkeit zu schützen.

Der Arbeitgeber muss die PSA bereitstellen und sie zusammen mit den Arbeitern und ihren Vertretern auswählen.

Für die PSA gilt:

- Sie ist strikt einer Person zugeordnet
- Sie muss getragen werden
- Bei der Auswahl muss darauf geachtet werden, dass sie zur Vermeidung der jeweiligen Risiken der Arbeiten geeignet ist, die die Arbeiter, die ihre Träger durchführen müssen.
- Sie muss praktisch und bequem sein
- Sie muss immer in gutem Funktionszustand sein und muss ersetzt werden, wenn sie abgenutzt oder beschädigt ist.

Für Wartungsarbeiten sind folgende PSA-Elemente erforderlich:



Handschuhe und geeignete Kleidung



Sicherheitsschuhe



Schutzhelm



Wenn es zu Wartungszwecken erforderlich ist, in großer Höhe zu arbeiten, müssen alle Vorschriften beachtet werden, die von der geltenden Gesetzgebung vorgesehen sind.

7.4 Qualifikation des Personals

Das Personal, das mit dem Betrieb der Maschine beauftragt ist, muss vor Beginn der Arbeiten das Kapitel „Sicherheitsrichtlinien“ gelesen haben. Dies ist besonders wichtig, wenn das Personal die Maschine nur selten verwendet.

Es muss regelmäßig geprüft werden, dass das Personal bei der Arbeit die Sicherheitsvorkehrungen und Richtlinien zur Unfallverhütung beachtet, die im Betriebs- und Wartungshandbuch angegeben sind.

Die Aufgaben des Bedieners der Maschine müssen festgelegt werden und er muss autorisiert sein, Anweisungen, die durch andere Personen erteilt werden und die den Sicherheitsrichtlinien widersprechen, abzulehnen.

Auszubildende oder Studenten dürfen mit der Maschine oder der Anlage nur unter konstanter Aufsicht durch erfahrenes Personal arbeiten.

8. VERWENDUNG



Vor der Verwendung der Vorrichtung müssen alle Informationen im Kapitel „Sicherheitsrichtlinien“ sorgfältig gelesen werden.

Beim Gebrauch des Krans und des Rotators sind alle Sicherheitsvorschriften zu beachten.

Die Rotatorwelle darf keinen seitlichen Belastungen ausgesetzt werden.

Einen Arbeitswinkel wie unten dargestellt einhalten; eine nicht korrekte Positionierung der Arbeitseinheit gilt als gefährlich und kann die Rotatorwelle beschädigen. Die Nichtbeachtung der folgenden Hinweise kann zu gefährlichen Situationen und / oder zu schweren Schäden an den Geräten führen.

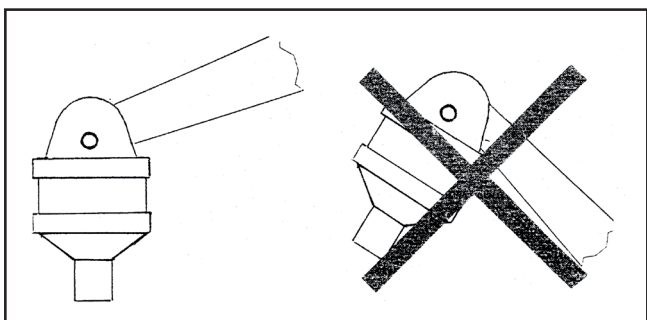

- Den Rotator nicht überlasten! Sicherstellen, dass die tragbare Höchstlast des Kranauslegers den vom Rotator bestimmten Grenzwert nicht überschreitet.
- Sicherstellen, dass das Hydrauliksystem die Betriebstemperatur erreicht hat.
- Die Last vor dem Verschieben oder Drehen von der Aufsatzfläche oder vom Boden abheben.
- Es ist verboten, die hängende Last unbeaufsichtigt zu lassen.
- Prüfen, dass die Rohrleitungen nicht mit Hindernissen irgendeiner Art in Berührung geraten.
- Der eventuelle Bruch der Rohrleitungen oder eines Nippels könnte eine unkontrollierte Rotation und das Herunterfallen der Last verursachen.

9. WARTUNG

Wartung muss eine geplante vorbeugende Maßnahme sein und als fundamentale Anforderung zu Sicherheitszwecken angesehen werden, mit der Annahme, dass die Maschinen und die Anlagen Verschleiß und Abnutzung unterliegen, was potentiell zu Störungen führen kann.

Daher hängt die Sicherheit der Maschinen auch von guter vorbeugender Wartung ab, die den Ersatz von Verschleißteilen ermöglicht, bevor Betriebsstörungen auftreten.



Wartungsarbeiten dürfen nur durchgeführt werden, wenn die Vorrichtung auf dem Boden steht und die Maschine in stabiler Position mit ausgeschaltetem Motor stillsteht.

9.1 Routinewartung

Regelmäßig den Zapfen des oberen Halters des Rotators schmieren.

Wöchentlich den oberen Halter, die Welle, Rohrleitungen und Nippel kontrollieren.

Sicherstellen, dass nichts gebrochen ist.

Mindestens einmal pro Jahr kontrollieren, dass die Schrauben gut gespannt sind. Der Rotator darf nicht mit Schweißungen repariert werden.

Immer nur Originalersatzteile verwenden.

Jeder Wartungseingriff, der die Demontage interner Bauteile des Rotators verlangt, muss von Personal mit Genehmigung der Firma FERRARI INTERNATIONAL S.p.A. durchgeführt werden.

Hydrauliköl nach DIN 51524.

9.2 Überholungen



Müssen von spezialisiertem Personal mit geeignetem Werkzeug durchgeführt werden.

Möglichkeit des Vorhandenseins von Restdruck im Kreislauf: Vor jedem Eingriff müssen die Maschine druckentlastet und die Vorrichtung abgenommen werden.

Das Herausnehmen der Stifte kann zu unvorhersehbaren Bewegungen in der Stützkonstruktion führen: Die Teile müssen vor Überholungsarbeiten fixiert werden.

Verwenden Sie nur Originalersatzteile.

Geben Sie bei Ersatzteilbestellungen bitte folgende Daten an:

- MODELL
- SERIEN-NR.
- HERSTELLUNGSJAHR

Alle 500 Arbeitsstunden durchzuführen:

- kontrollieren Sie, ob das Spiel zwischen Stift und Buchse unter 0,6 mm liegt; falls es größer ist, müssen die abgenutzten Teile ersetzt werden;
- kontrollieren die Dichtigkeit der Zylinderdichtungen und ersetzen Sie sie gegebenenfalls;
- kontrollieren Sie den Zustand der Schläuche und ersetzen Sie sie gegebenenfalls;
- kontrollieren Sie den Zustand der Metallkonstruktion und ersetzen Sie gegebenenfalls beschädigte Teile;
- kontrollieren Sie die Sitzfestigkeit und den Zustand der Stiftsicherungsmuttern und der Durchgangverschraubungen;
- kontrollieren Sie, ob die Vorrichtung ordnungsgemäß funktioniert.

9.3 Kundendienst

Wenden Sie sich für Reparaturen und Überholungen an das Unternehmen FERRARI INTERNATIONAL S.p.A., das über qualifiziertes Personal und geeignetes Werkzeug verfügt.

Wir bieten in unserer Hauptniederlassung auch einen technischen Kundendienst für Informationen, Ratschläge und Angaben zu befugten Service-Zentren an.

9.4 Serviceprotokoll

9.4.2 Überholungen und Reparaturen

Alle Überholungs- und Reparaturarbeiten müssen im Wartungsprotokoll erfasst werden. Der für diese Arbeiten verantwortliche Techniker muss einen Bericht erstellen und unterzeichnen, auf dem die durchgeführte Arbeit sowie Änderungen und/oder Mängel an der Vorrichtung beschrieben werden.

10. ERSATZTEILE

Zur Identifizierung eines Ersatzteils gehen Sie folgendermaßen vor:

- Finden Sie das Teil und seine Positionsnummer auf der entsprechenden Zeichnung für die spezifische Baugruppe.
- Konsultieren Sie die Tabelle und finden Sie unter der Position die zum Bestellen des Teils notwendigen Informationen:
 - Code
 - Beschreibung des Teils
 - Mengen, die an der Maschine verbaut sind (Menge)
- Füllen Sie das Bestellformular aus und FERRARI INTERNATIONAL S.p.A. wird Ihnen die Ersatzteile liefern.

Wir empfehlen Ihnen, im Handbuch die durchgeführten regelmäßigen und/oder außerordentlichen Wartungseingriffe zu erfassen, um Probleme und deren wirtschaftlichste Lösung gegebenenfalls schneller und leichter ermitteln zu können.

Die gekaufte Vorrichtung muss sich immer in perfekt funktionsgerechtem Zustand befinden. Deshalb dürfen als Ersatzteile ausschließlich Originalersatzteile verwendet werden, die direkt vom Hersteller oder über einen autorisierten Fachhändler angefordert werden können.

Die Verwendung von Ersatzteilen geringerer Qualität kann zur Beschädigung anderer Komponenten führen.

Das positive Ergebnis der Wartungs- und Überholungsarbeiten hängt von den Anweisungen und Empfehlungen ab, die auf unserer Erfahrung basieren.

FR 55 F/30

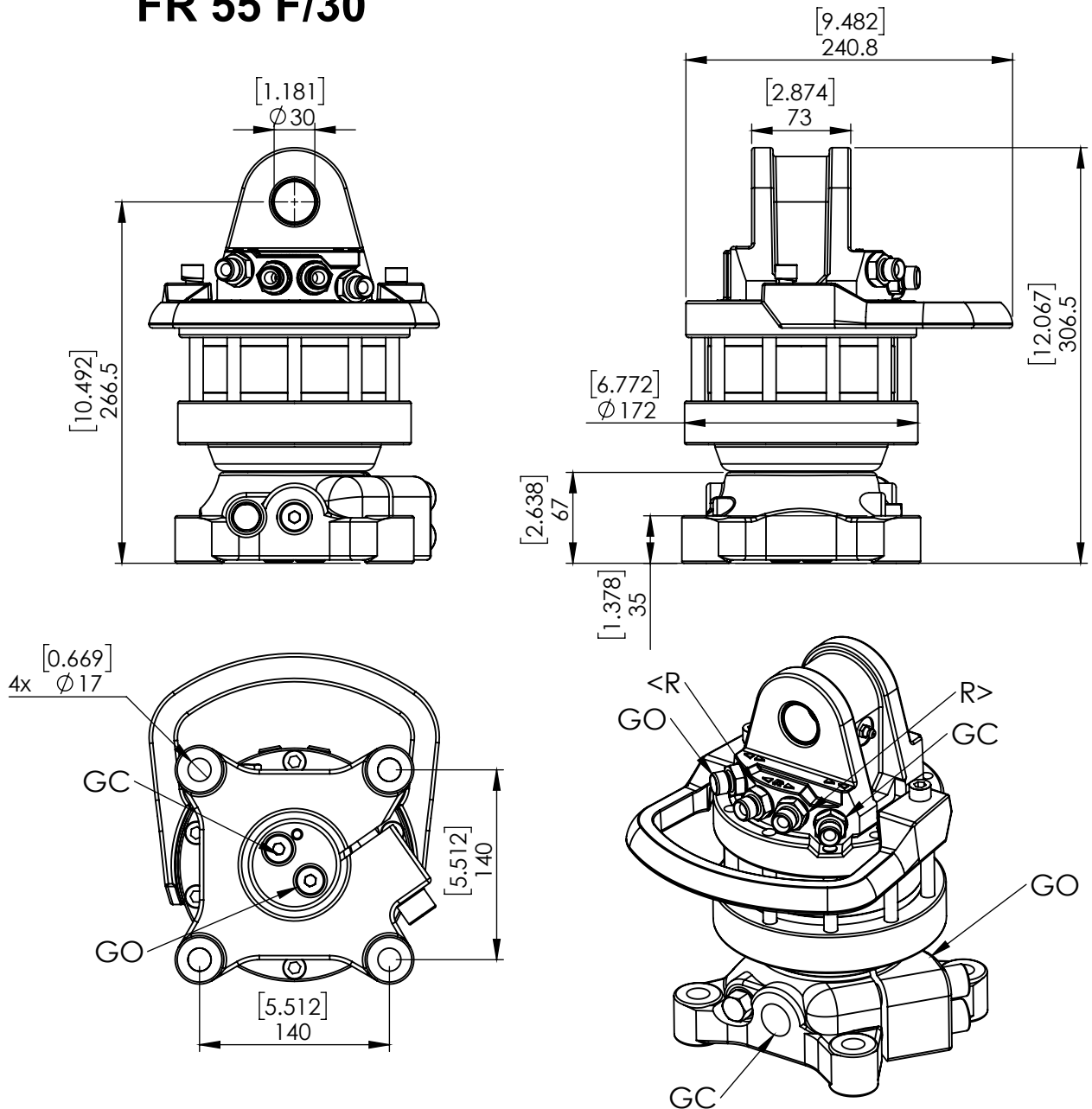

ROTATION ANGLE	UNLIMITED	
MAX PRESSURE (R) [BAR/PSI]	250	3625
MAX PRESSURE (GO) [BAR/PSI]	200	2901
MAX PRESSURE (GC) [BAR/PSI]	300	4351
DISPLACEMENT [cm ³ /Inch ³]	420	26
TORQUE [Nm/lbf-ft]	1100	811
MAX AXIAL LOAD STATIC [KN/lbf]	55	12365
MAX AXIAL LOAD DYNAMIC [KN/lbf]	27	6070
WEIGHT [kg/lb]	33	73
CONNECTIONS	G3/8"	G3/8"
REQ. OIL FLOW FOR ROTATION [LPM/GPM]	20	5.3

FR 15

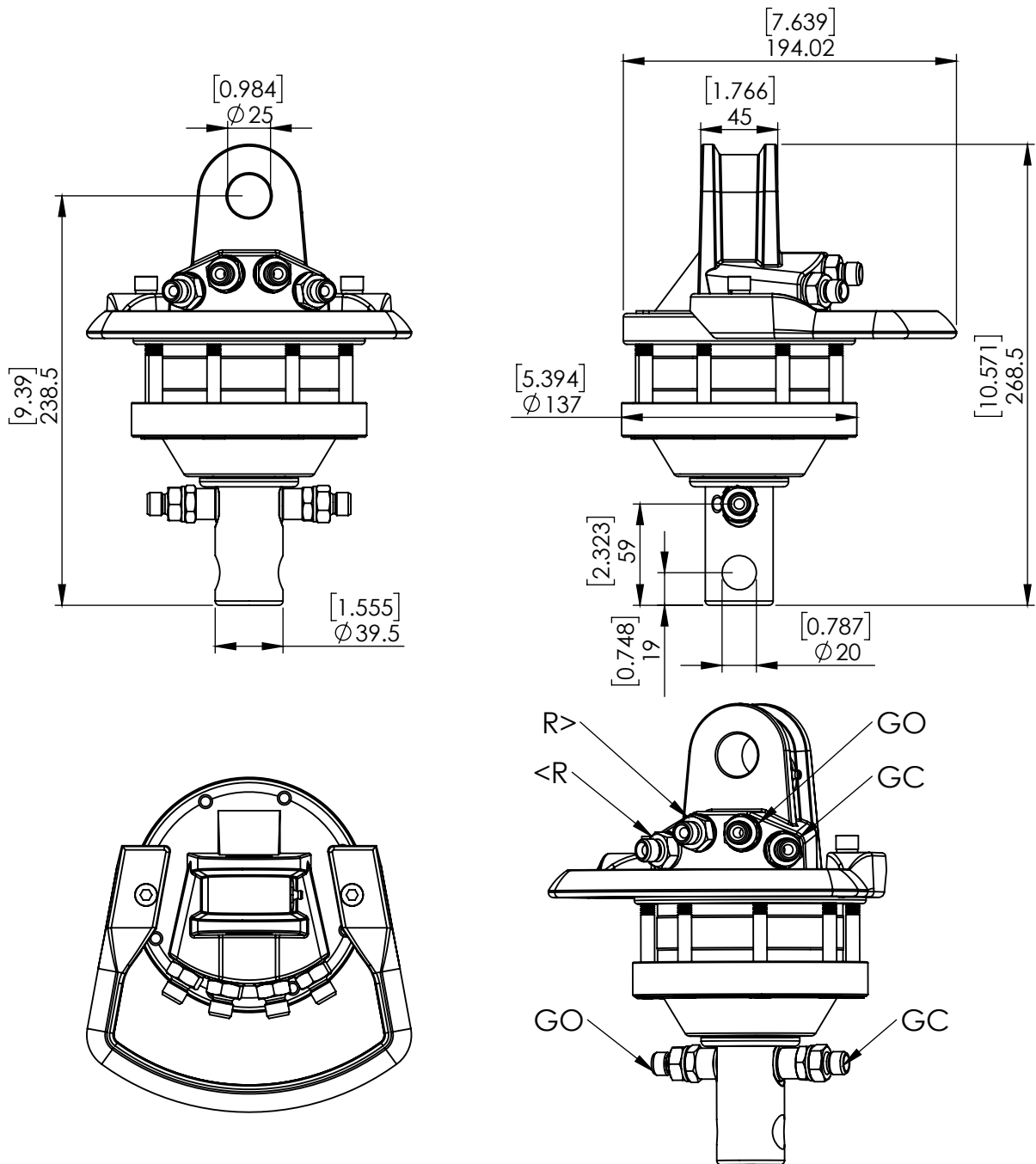

ROTATION ANGLE	UNLIMITED	
MAX PRESSURE (R) [BAR/PSI]	250	3625
MAX PRESSURE (GO) [BAR/PSI]	200	2901
MAX PRESSURE (GC) [BAR/PSI]	300	4351
DISPLACEMENT [cm ³ /Inch ³]	193	12
TORQUE [Nm/lbf-ft]	450	332
MAX AXIAL LOAD STATIC [KN/lbf]	10	2248
MAX AXIAL LOAD DYNAMIC [KN/lbf]	5	1124
WEIGHT [kg/lb]	10	22
CONNECTIONS	G1/4"	G1/4"
REQ. OIL FLOW FOR ROTATION [LPM/GPM]	10	2.6

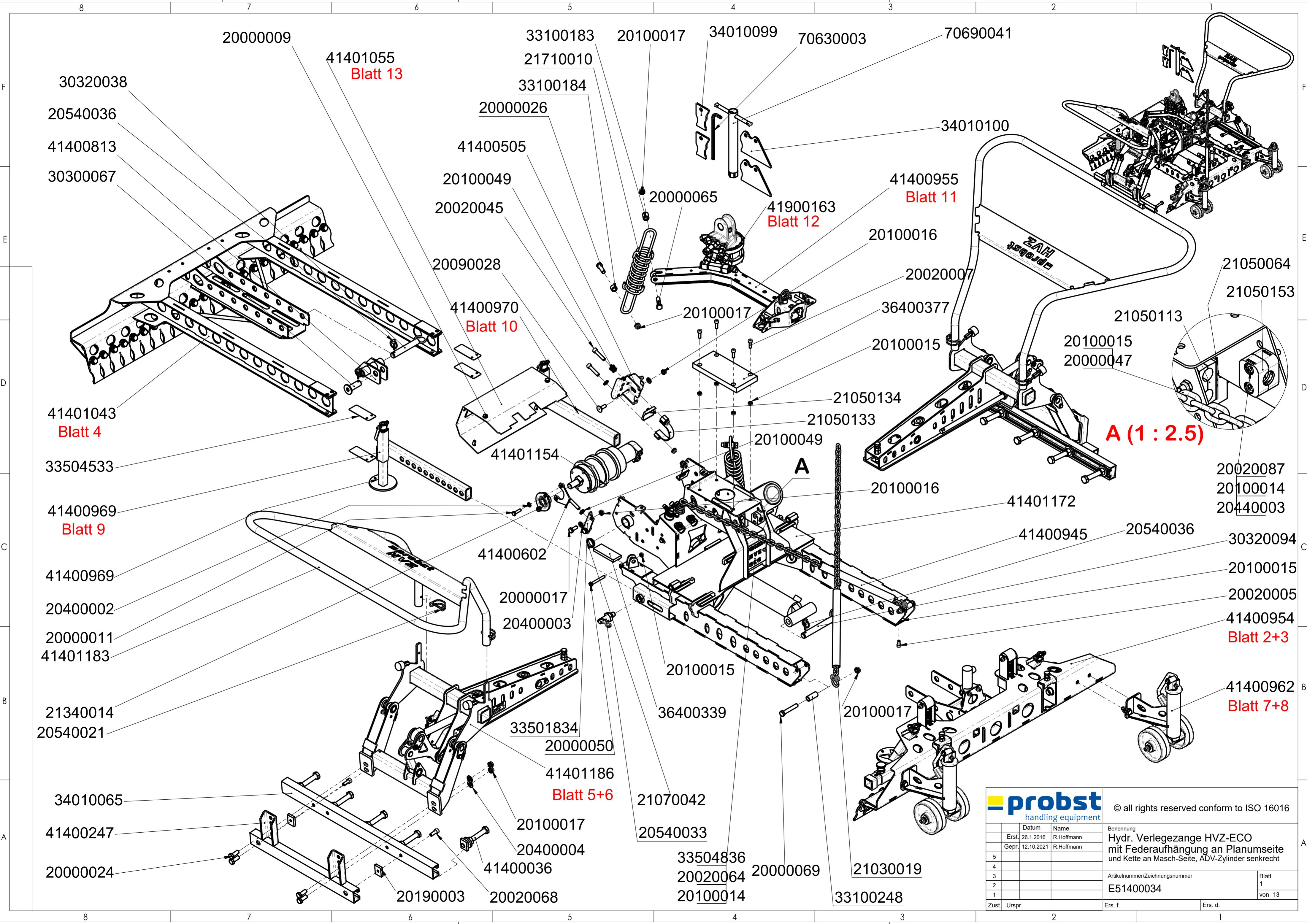

probst handling equipment		© all rights reserved conform to ISO 16016	
	Datum	Name	Benennung
	Erstl. 26.1.2016	R.Hoffmann	Hydr. Verlegezange HVZ-ECO mit Federaufhängung an Planumseite und Kette an Masch-Seite, ADV-Zylinder senkrecht
	Gepr. 12.10.2021	R.Hoffmann	
5			Artikelnummer/Zeichnungsnummer E51400034
4			
3			
2			
1			
Zust.	Urspr.	Ers. f.	Ers. d.

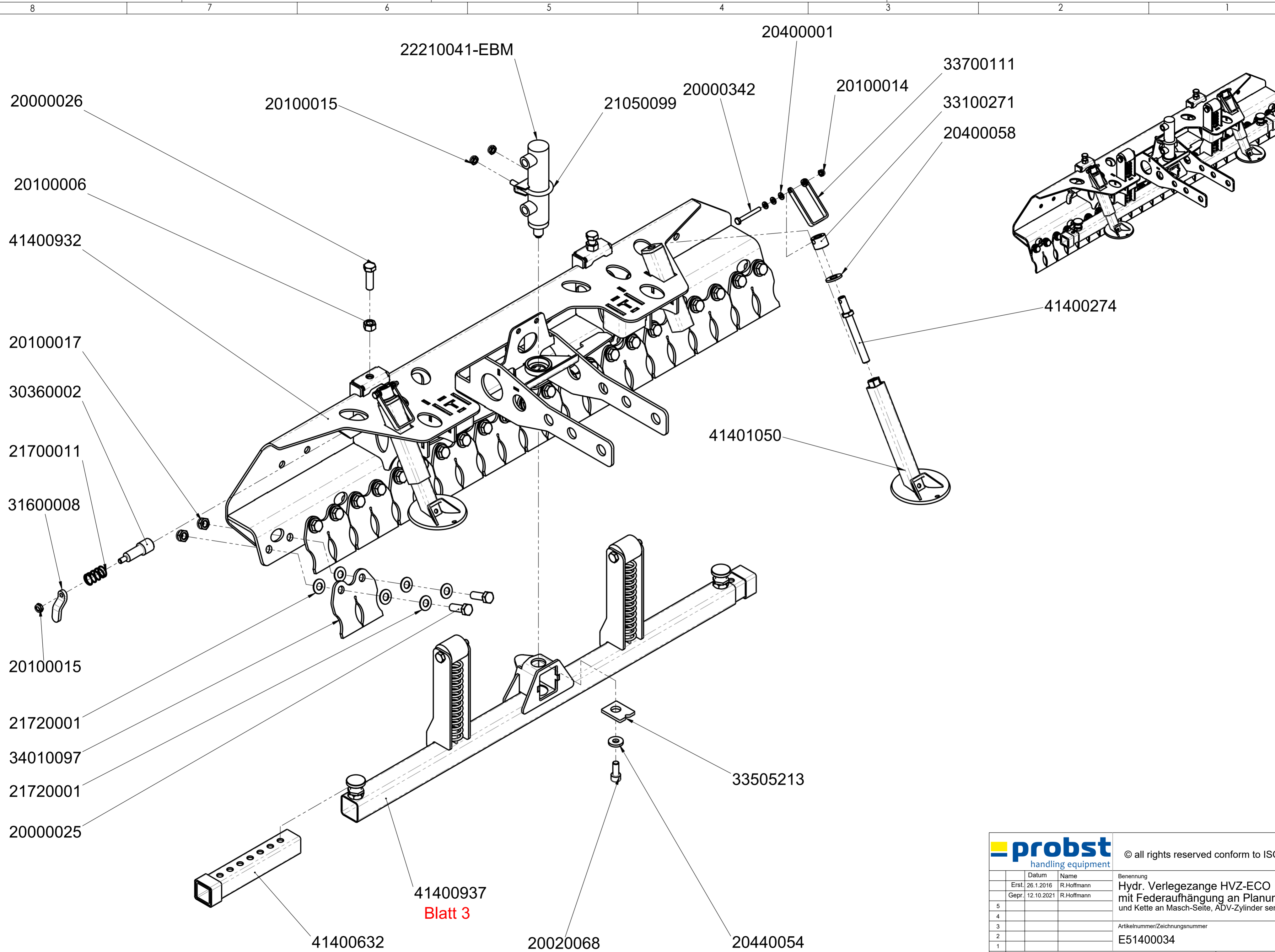

41400937
Blatt 3

		© all rights reserved conform to ISO 16016	
	Datum	Name	Benennung
	Erst. 26.1.2016	R.Hoffmann	Hydr. Verlegezange HVZ-ECO mit Federaufhängung an Planumseite und Kette an Masch-Seite, ADV-Zylinder senkrecht
	Gepr. 12.10.2021	R.Hoffmann	
5			Artikelnummer/Zeichnungsnummer
4			
3			E51400034
2			
1			Blatt 2 von 13
Zust.	Urspr.	Ers. f.	Ers. d.

8 7 6 5 4 3 2 1

F

E

D

C

B

A

F

E

D

C

B

A

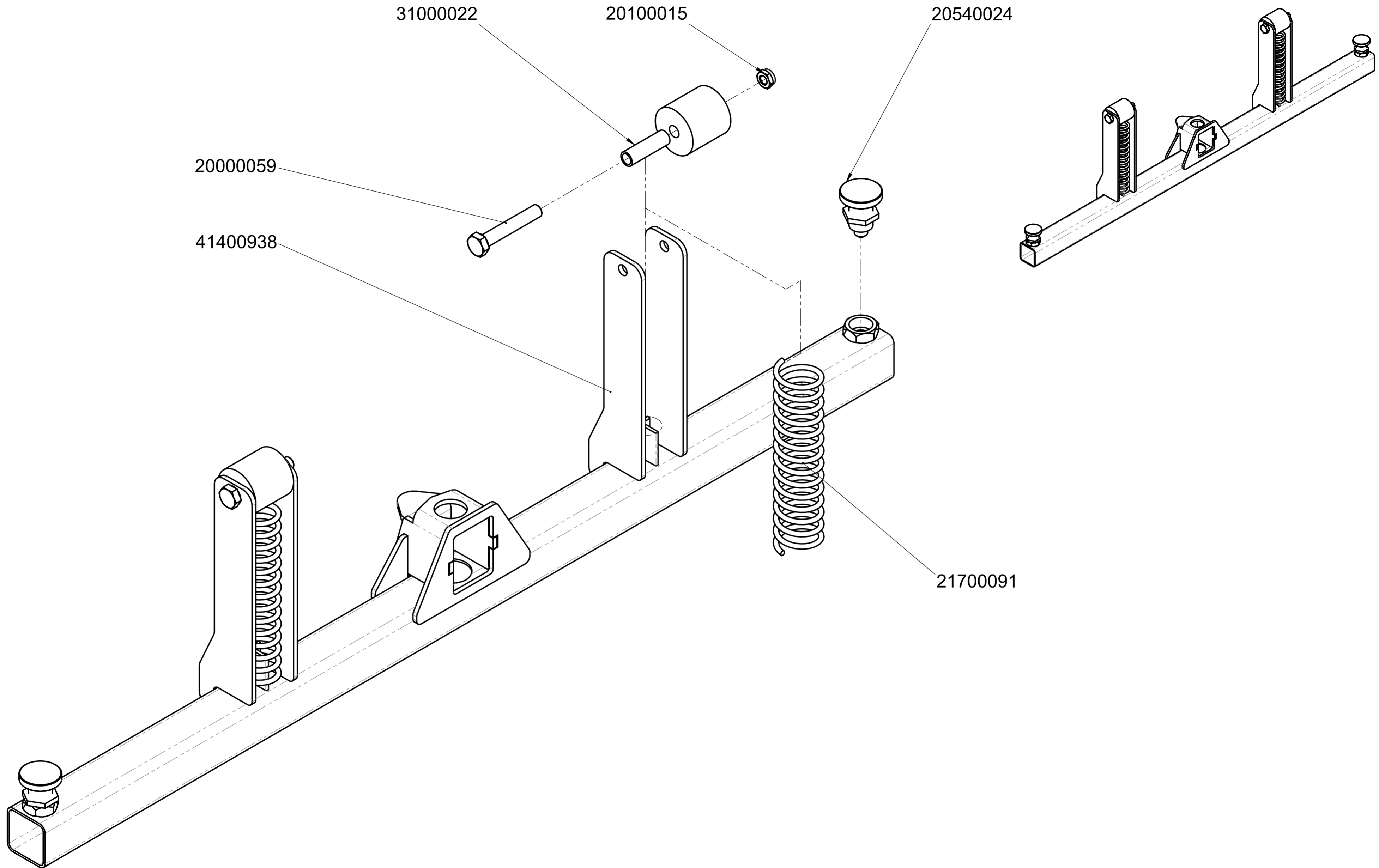

		© all rights reserved conform to ISO 16016	
	Datum	Name	Benennung
	Erst. 26.1.2016	R.Hoffmann	Hydr. Verlegezange HVZ-ECO mit Federaufhängung an Planumseite und Kette an Masch-Seite, ADV-Zylinder senkrecht
	Gepr. 12.10.2021	R.Hoffmann	
5			Artikelnummer/Zeichnungsnummer E51400034
4			
3			
2			
1			
Zust.	Urspr.	Ers. f.	Ers. d.
			Blatt 3 von 13

8 7 6 5 4 3 2 1

8 7 6 5 4 3 2 1

F

E

D

C

B

A

F

E

D

C

B

A

41400806

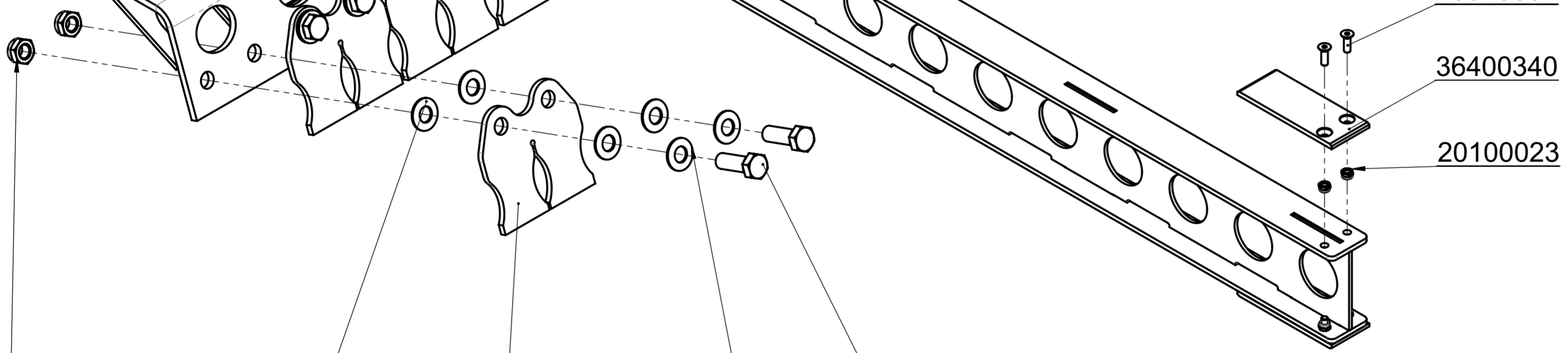
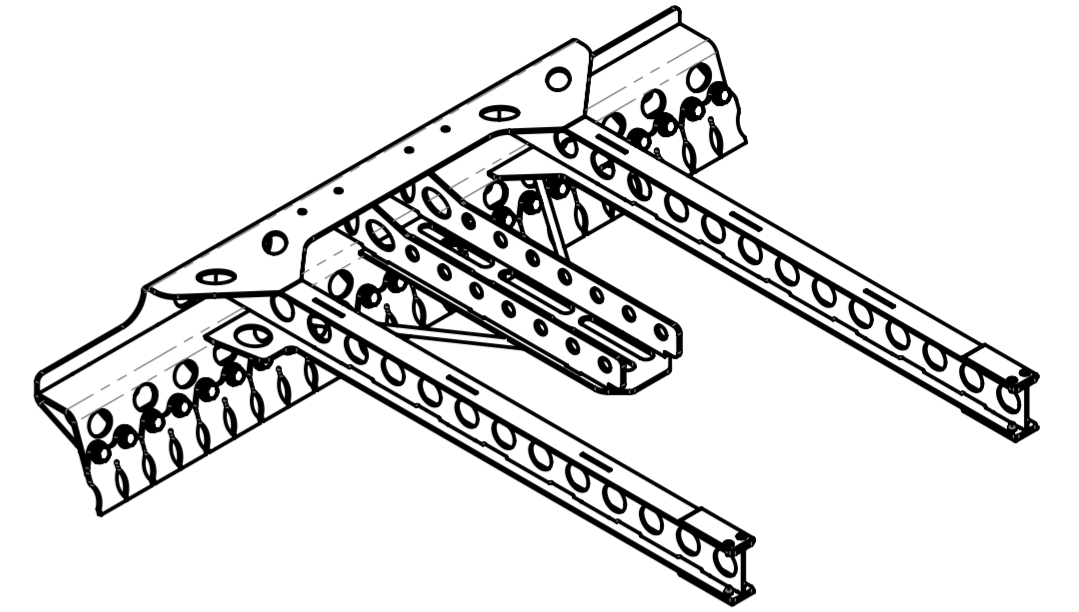

20100017

21720001

34010097

21720001

20000025

20040032

36400340

20100023

probst
handling equipment

© all rights reserved conform to ISO 16016

Datum Name
Erst. 26.1.2016 R.Hoffmann
Gepr. 12.10.2021 R.Hoffmann

Benennung
Hydr. Verlegezange HVZ-ECO
mit Federaufhängung an Planumseite
und Kette an Masch-Seite, ADV-Zylinder senkrecht

Artikelnummer/Zeichnungsnummer
E51400034

Blatt
4
von 13

Zust. Urspr.

Ers. f. Ers. d.

8 7 6 5 4 3 2 1

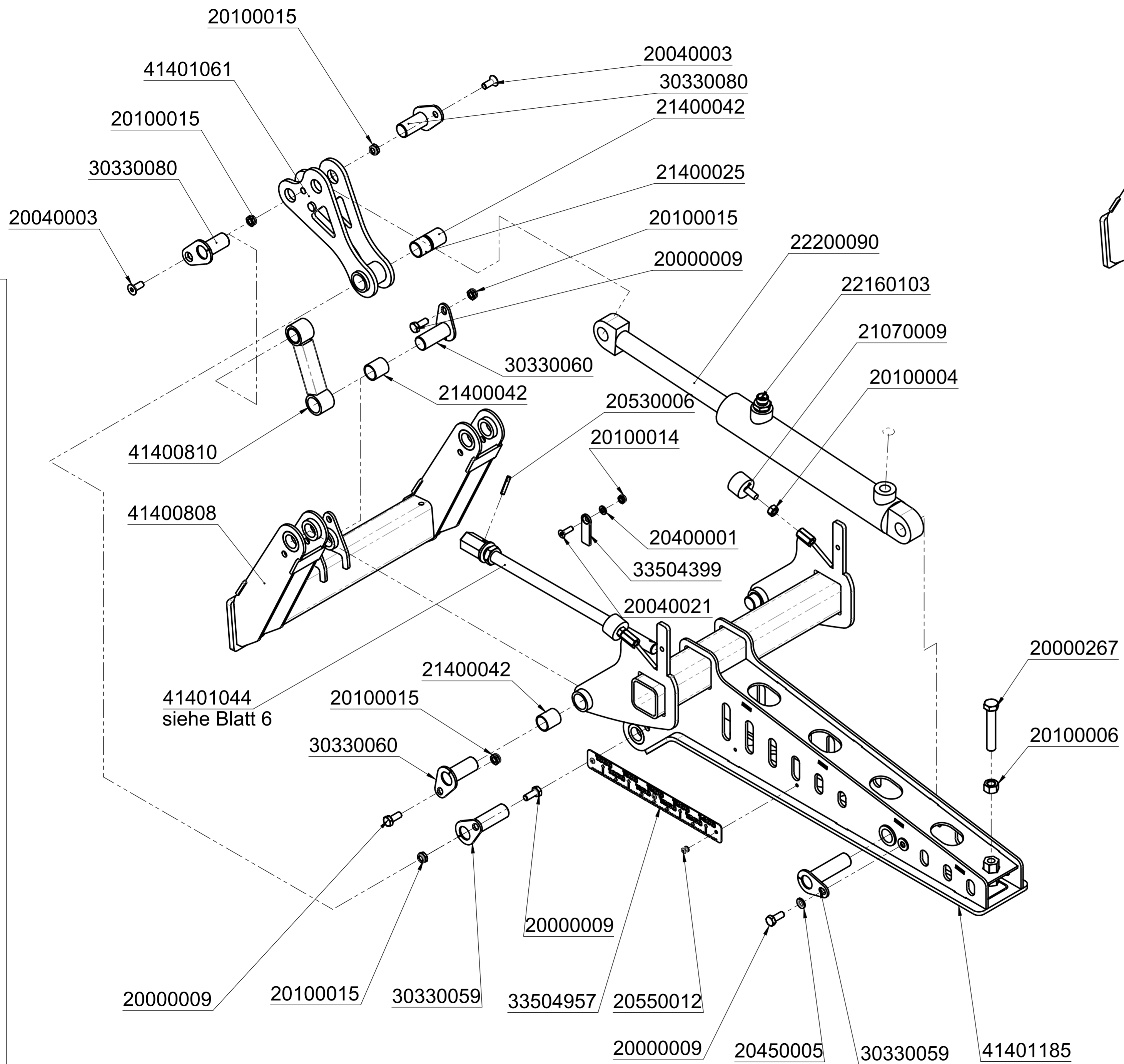
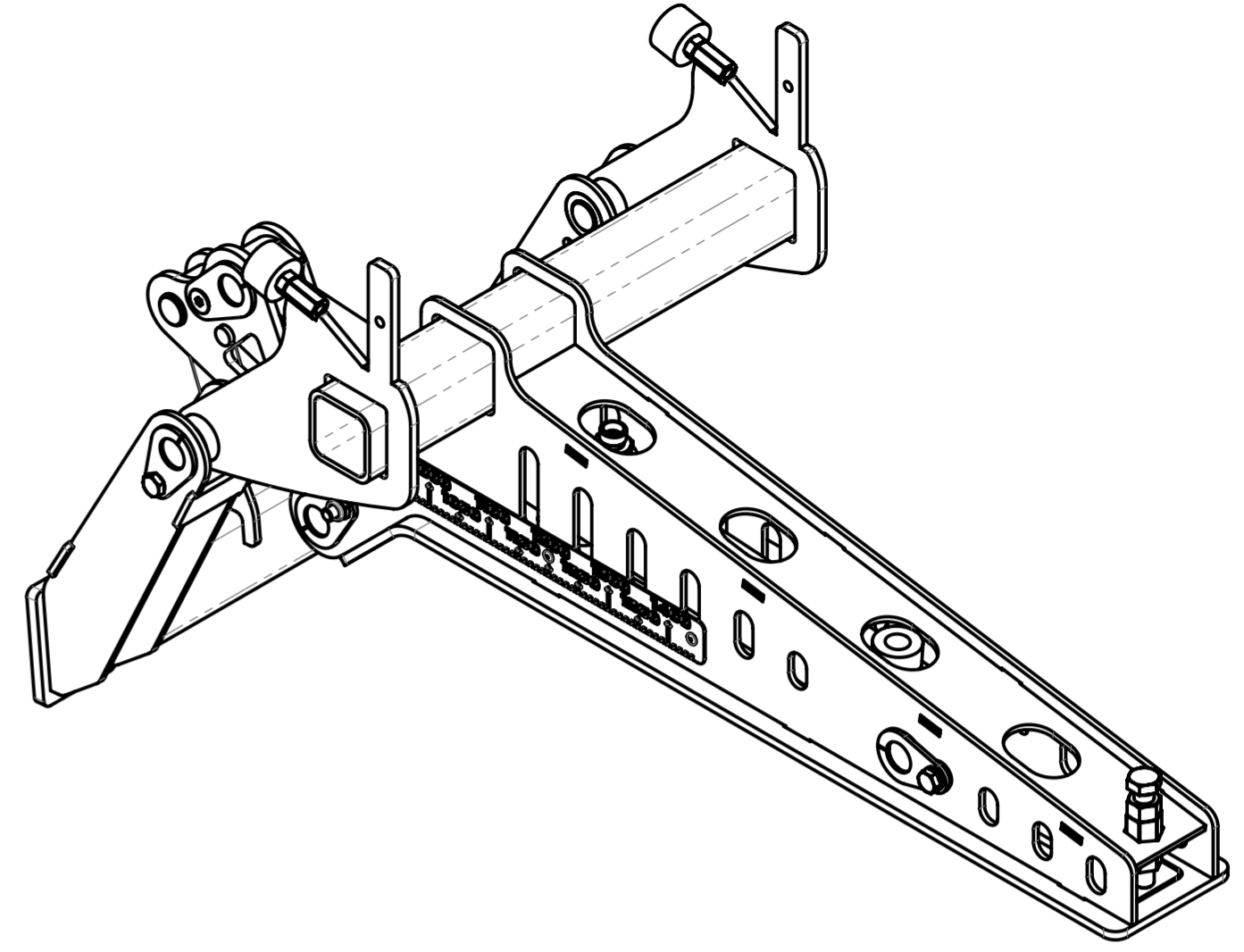

		© all rights reserved conform to ISO 16016	
	Datum	Name	Benennung
	Erst. 26.1.2016	R.Hoffmann	Hydr. Verlegezange HVZ-ECO mit Federaufhängung an Planumseite und Kette an Masch-Seite, ADV-Zylinder senkrecht
	Gepr. 12.10.2021	R.Hoffmann	
5			Artikelnummer/Zeichnungsnummer E51400034
4			
3			
2			
1			
Zust.	Urspr.	Ers. f.	Ers. d.

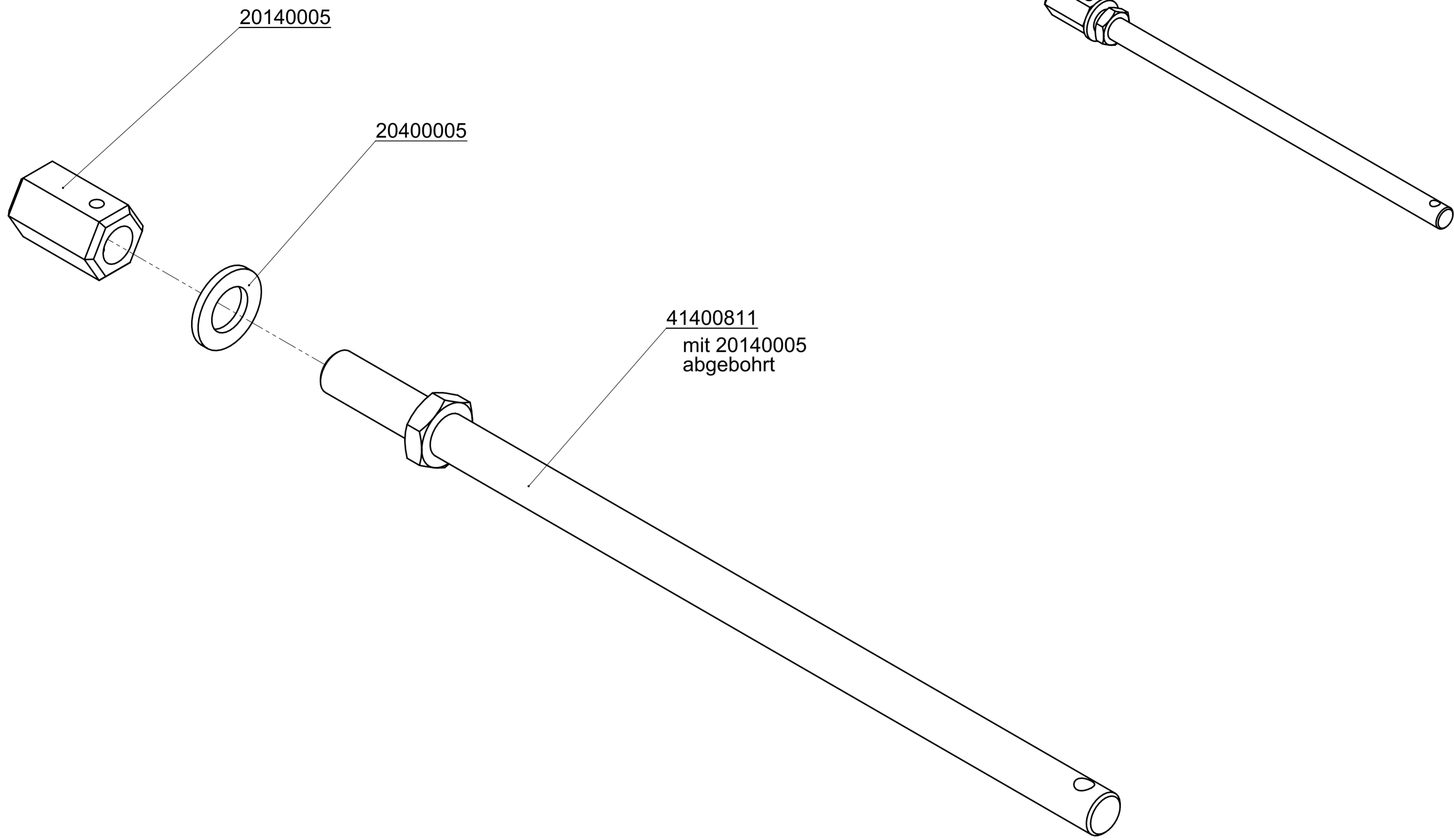

		© all rights reserved conform to ISO 16016	
	Datum	Name	Benennung
	Erst. 26.1.2016	R.Hoffmann	Hydr. Verlegezange HVZ-ECO mit Federaufhängung an Planumseite und Kette an Masch-Seite, ADV-Zylinder senkrecht
	Gepr. 12.10.2021	R.Hoffmann	
5			
4			
3			
2			
1			
Zust.	Urspr.	Ers. f.	Ers. d.
		Artikelnummer/Zeichnungsnummer	
		E51400034	
		Blatt 6 von 13	

8 7 6 5 4 3 2 1

F

E

D

C

B

A

F

E

D

C

B

A

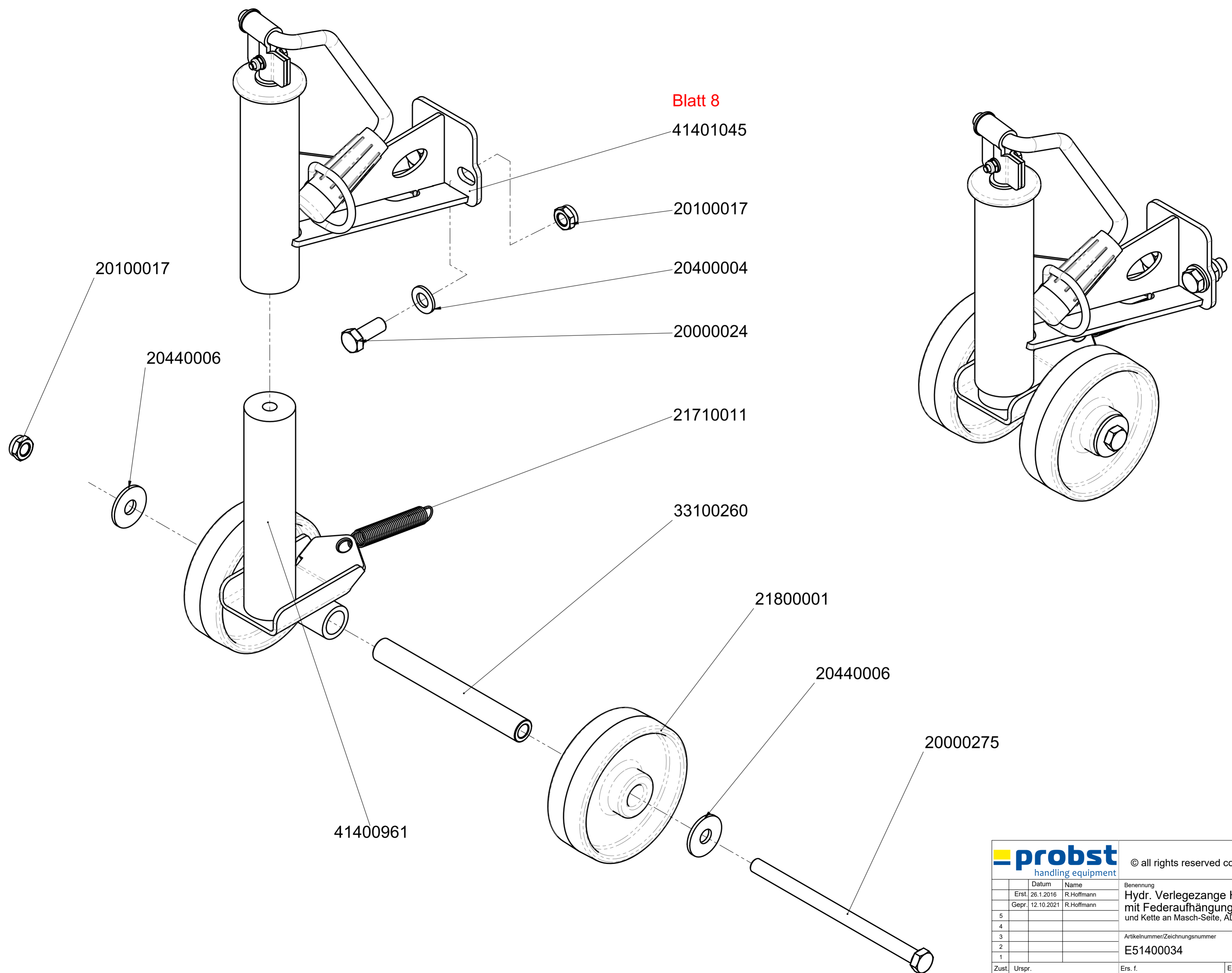

Blatt 8

		© all rights reserved conform to ISO 16016	
	Datum	Name	Benennung
	Erst. 26.1.2016	R.Hoffmann	Hydr. Verlegezange HVZ-ECO mit Federaufhängung an Planumseite und Kette an Masch-Seite, ADV-Zylinder senkrecht
	Gepr. 12.10.2021	R.Hoffmann	
5			Artikelnummer/Zeichnungsnummer
4			
3			E51400034
2			
1			Blatt 7
Zust.	Urspr.	Ers. f.	Ers. d. von 13

8 7 6 5 4 3 2 1

8 7 6 5 4 3 2 1

F

E

D

C

B

A

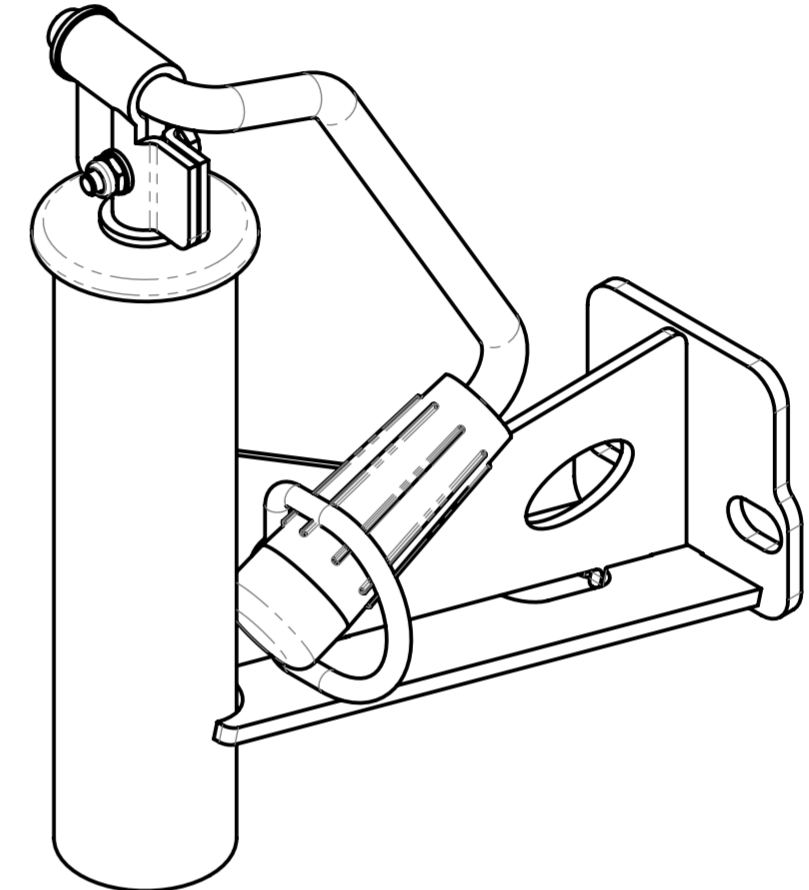
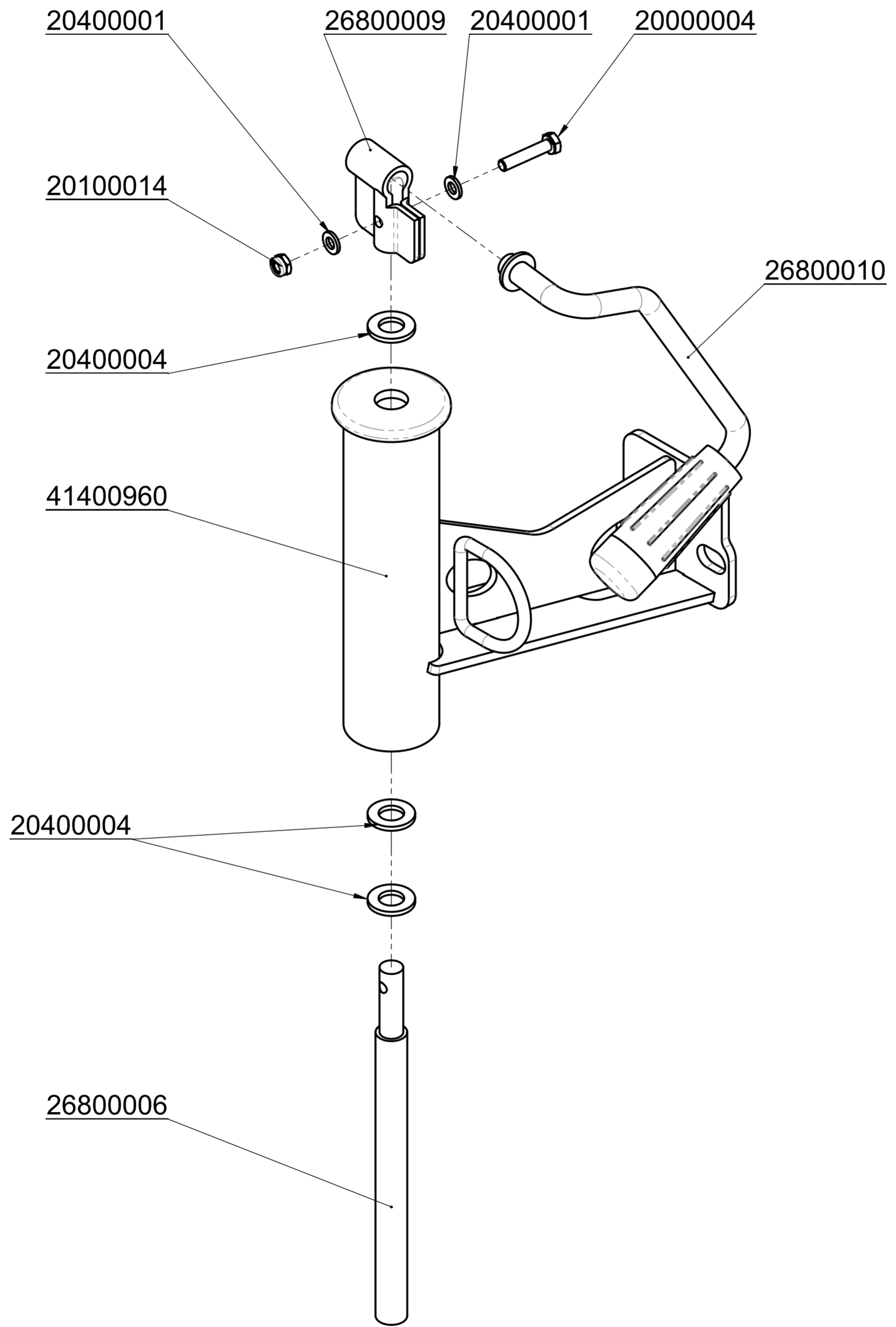

		© all rights reserved conform to ISO 16016	
	Datum	Name	Benennung
	Erst. 26.1.2016	R.Hoffmann	Hydr. Verlegezange HVZ-ECO mit Federaufhängung an Planumseite und Kette an Masch-Seite, ADV-Zylinder senkrecht
	Gepr. 12.10.2021	R.Hoffmann	
5			Artikelnummer/Zeichnungsnummer E51400034
4			
3			
2			
1			
Zust.	Urspr.	Ers. f.	Ers. d.
		Blatt 8 von 13	

8 7 6 5 4 3 2 1

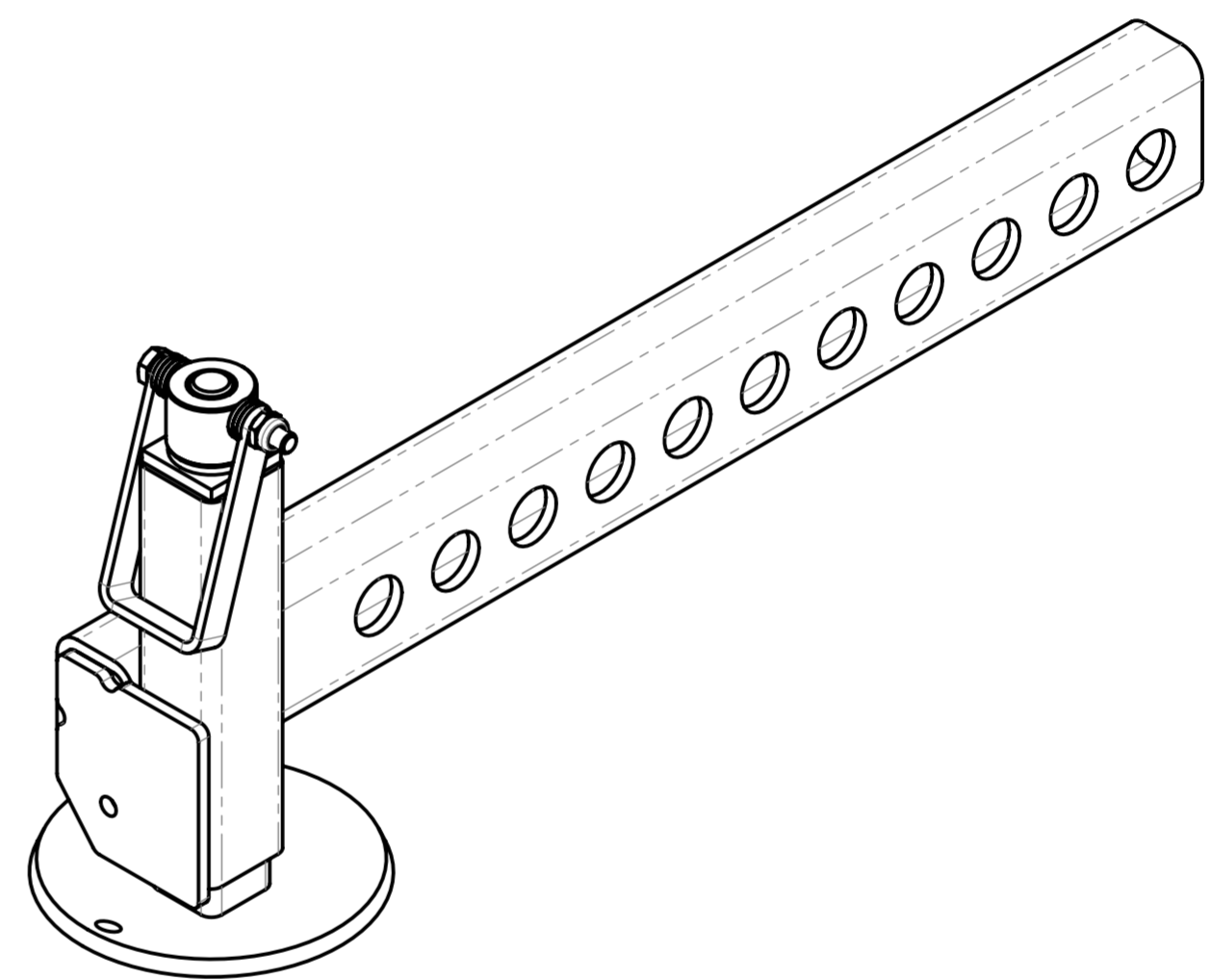
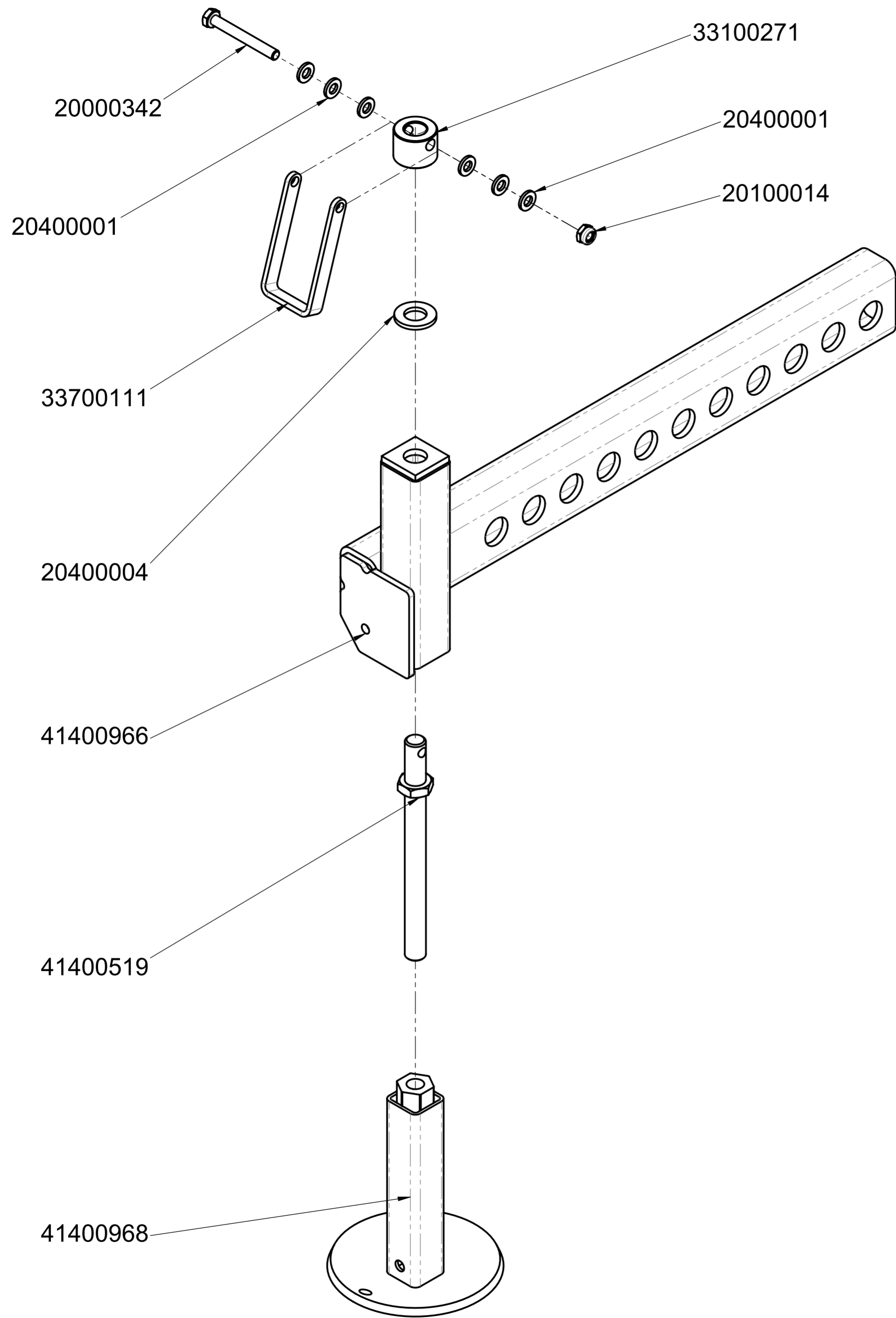

© all rights reserved conform to ISO 16016

		Datum	Name	Benennung	
	Erst.	26.1.2016	R.Hoffmann	Hydr. Verlegezange HVZ-ECO mit Federaufhängung an Planumseite und Kette an Masch-Seite, ADV-Zylinder senkrecht	
	Gepr.	12.10.2021	R.Hoffmann		
5				Artikelnummer/Zeichnungsnummer	
4				E51400034	
3				Blatt	
2				9	
1				von 13	
Zust.	Urspr.		Ers. f.		Ers. d.

8 7 6 5 4 3 2 1

F

E

D

C

B

A

F

E

D

C

B

A

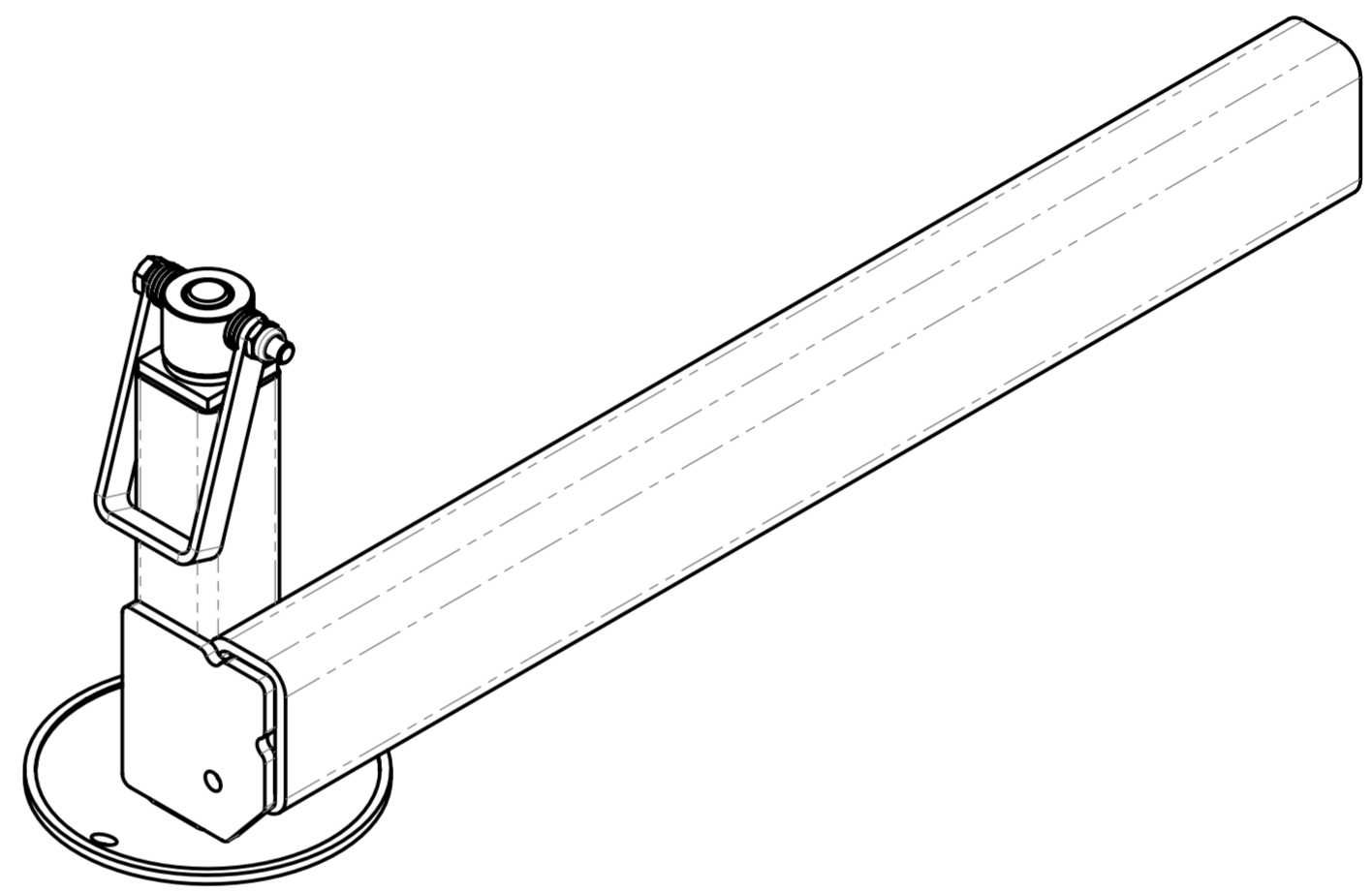
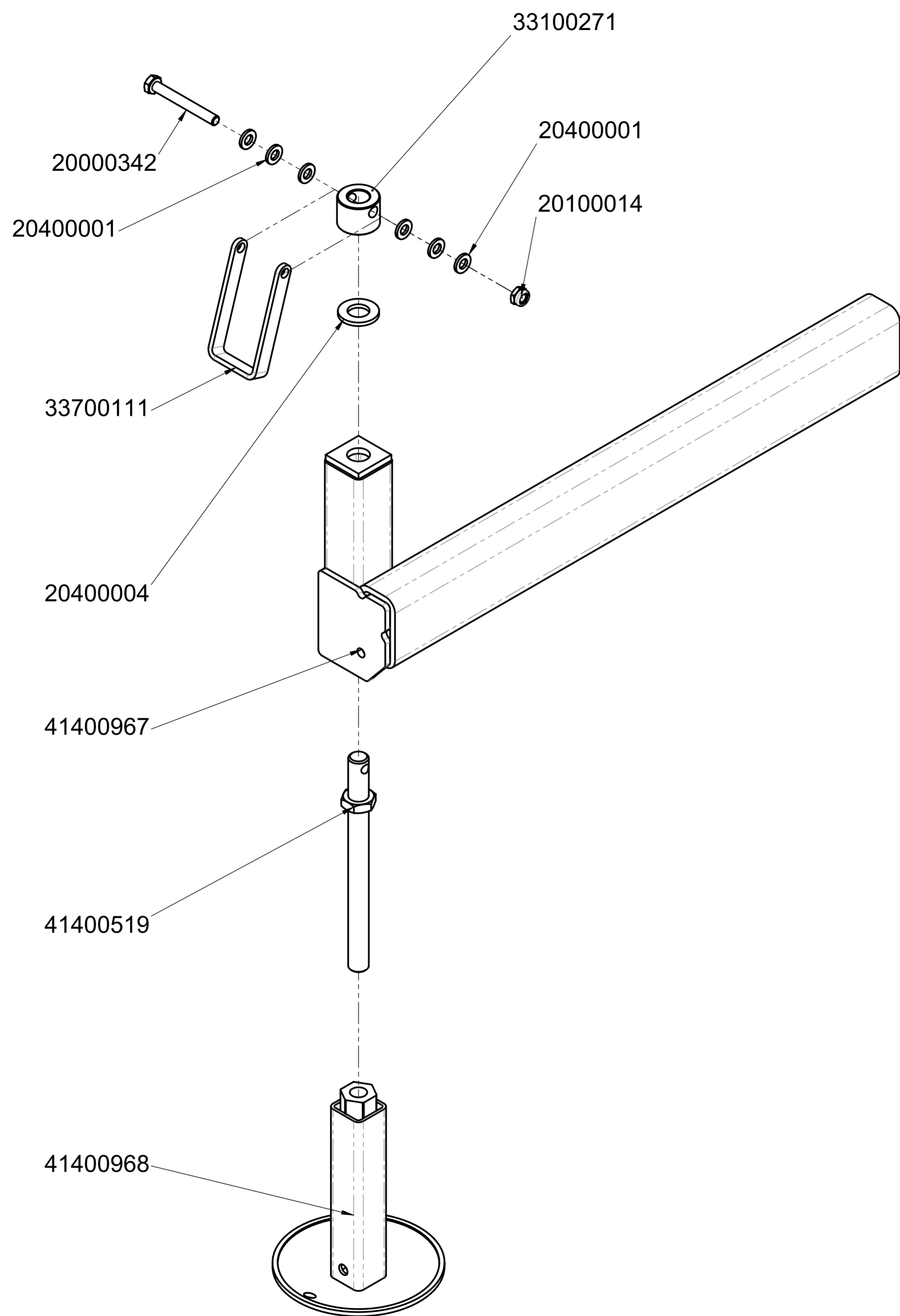

		© all rights reserved conform to ISO 16016	
	Datum	Name	Benennung
	Erst. 26.1.2016	R.Hoffmann	Hydr. Verlegezange HVZ-ECO mit Federaufhängung an Planumseite und Kette an Masch-Seite, ADV-Zylinder senkrecht
	Gepr. 12.10.2021	R.Hoffmann	
5			Artikelnummer/Zeichnungsnummer
4			E51400034
3			Blatt
2			10
1			von 13
Zust.	Urspr.	Ers. f.	Ers. d.

8 7 6 5 4 3 2 1

20020090 20100023 30320110

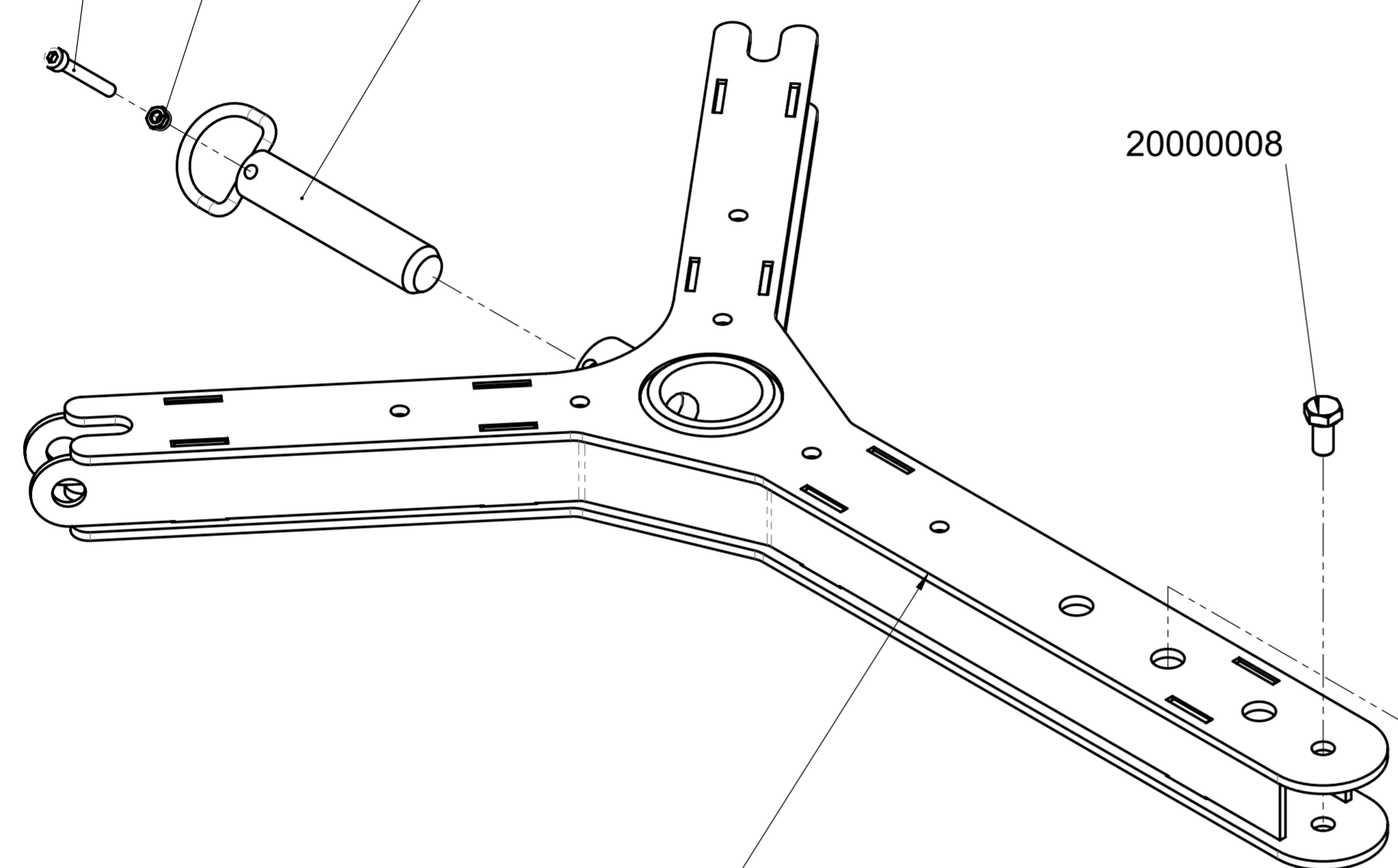

20000008 20540021 30320151

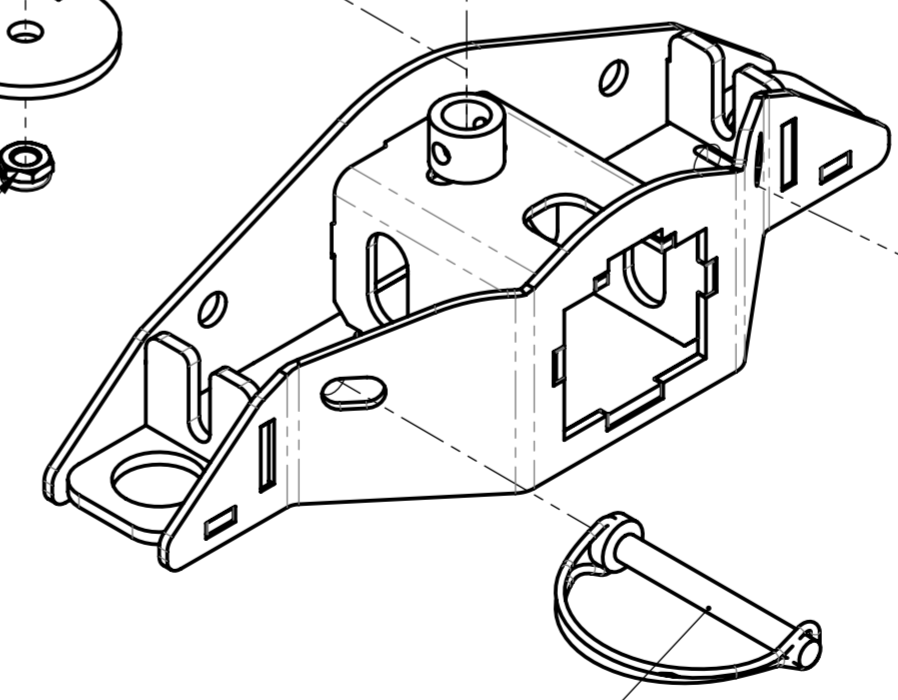

41400821

20100015

20540040

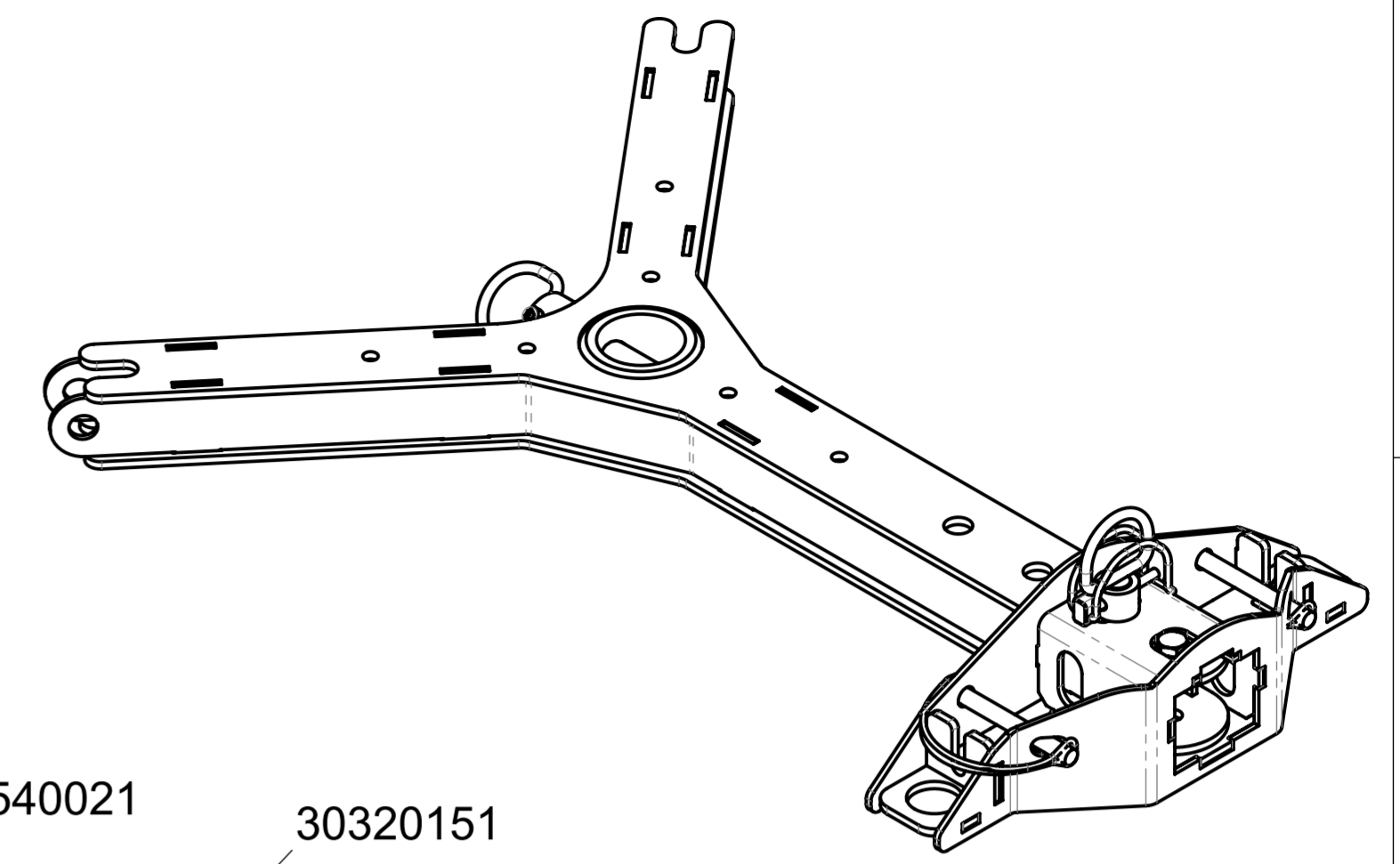

		© all rights reserved conform to ISO 16016	
	Datum	Name	Benennung
	Erst. 26.1.2016	R.Hoffmann	Hydr. Verlegezange HVZ-ECO mit Federaufhängung an Planumseite und Kette an Masch-Seite, ADV-Zylinder senkrecht
	Gepr. 12.10.2021	R.Hoffmann	
5			Artikelnummer/Zeichnungsnummer E51400034
4			
3			
2			
1			
Zust.	Urspr.	Ers. f.	Ers. d.
			Blatt 11 von 13

22160117

24100149

22500039

22120003

32160005

22120007

24100149

22160045

22140437

24100146

22120003

22140423

22140437

22160117

22120007

22140418

22140423

22120003

22140418

22140465

22050010

22120007

22140465

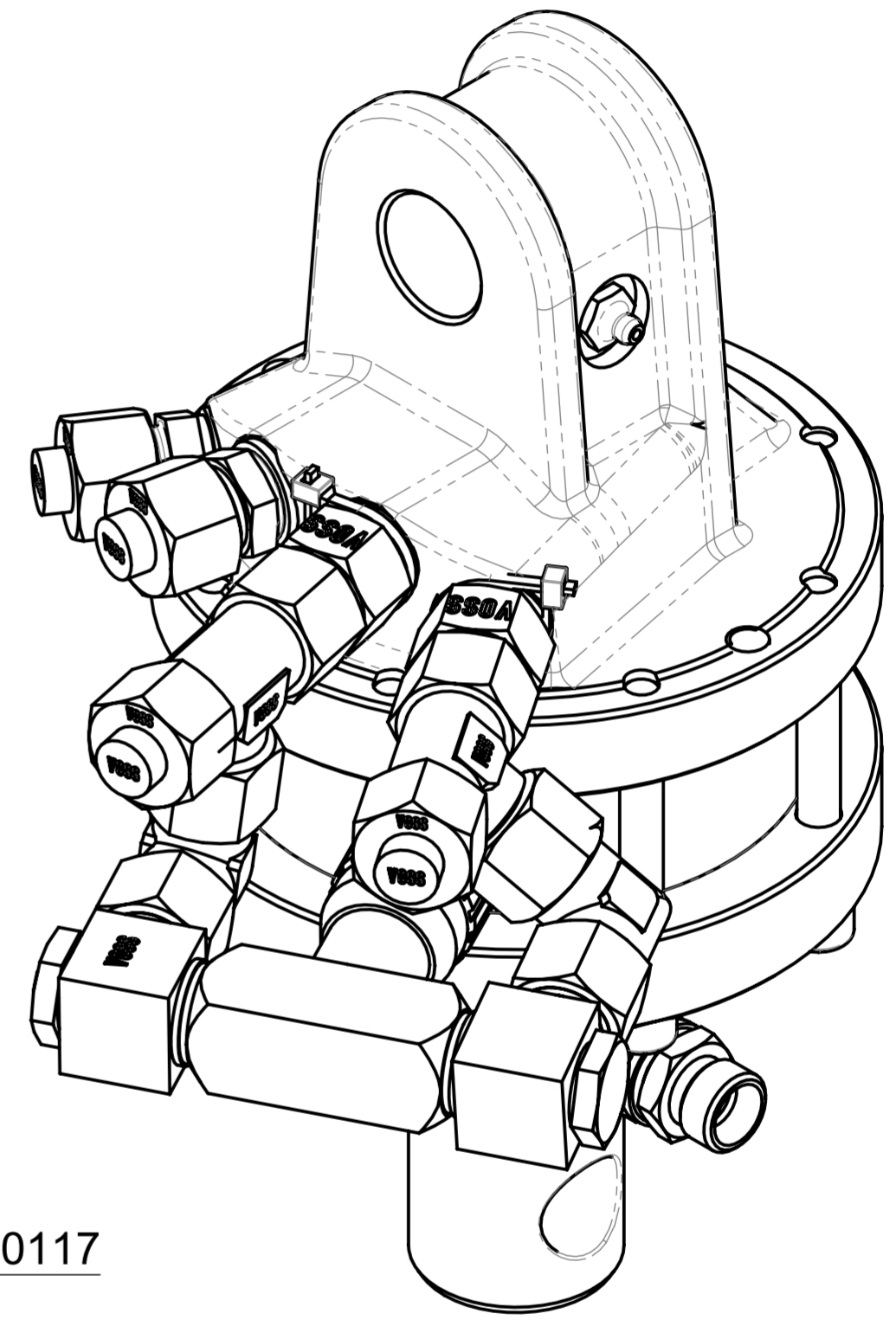

		© all rights reserved conform to ISO 16016	
	Datum	Name	Benennung
	Erst. 26.1.2016	R.Hoffmann	Hydr. Verlegezange HVZ-ECO mit Federaufhängung an Planumseite und Kette an Masch-Seite, ADV-Zylinder senkrecht
	Gepr. 12.10.2021	R.Hoffmann	
5			Artikelnummer/Zeichnungsnummer
4			
3			E51400034
2			
1			Blatt 12 von 13
Zust.	Urspr.	Ers. f.	Ers. d.

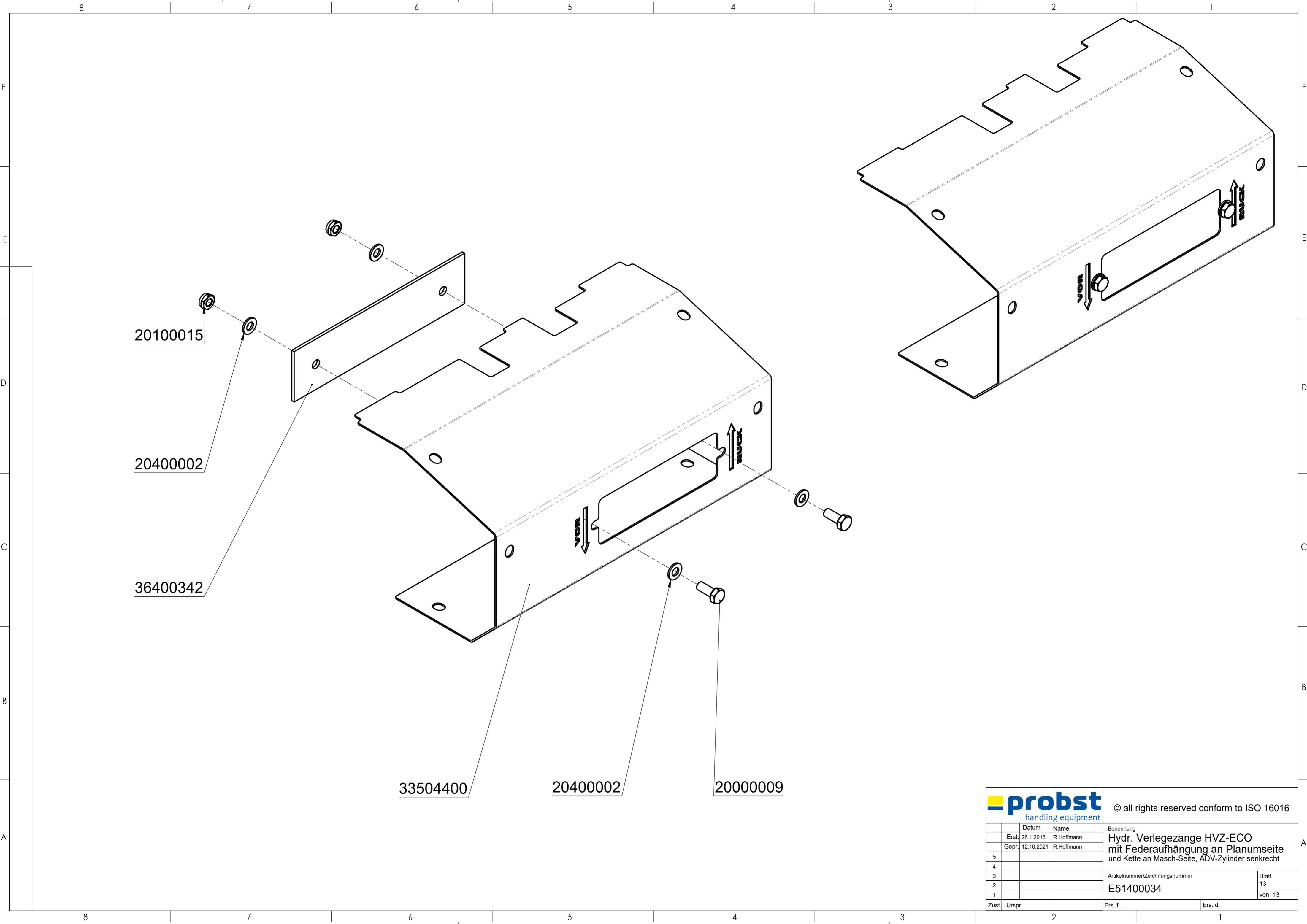

20100015

20400002

36400342

33504400

20400002

20000009

		© all rights reserved conform to ISO 16016	
	Datum	Name	Benennung
	Erst. 26.1.2016	R.Hoffmann	Hydr. Verlegezange HVZ-ECO mit Federaufhängung an Planumseite und Kette an Masch-Seite, ADV-Zylinder senkrecht
	Gepr. 12.10.2021	R.Hoffmann	
5			
4			
3			
2			
1			
Zust.	Urspr.	Ers. f.	Ers. d.
Artikelnummer/Zeichnungsnummer			Blatt
E51400034			13
			von 13

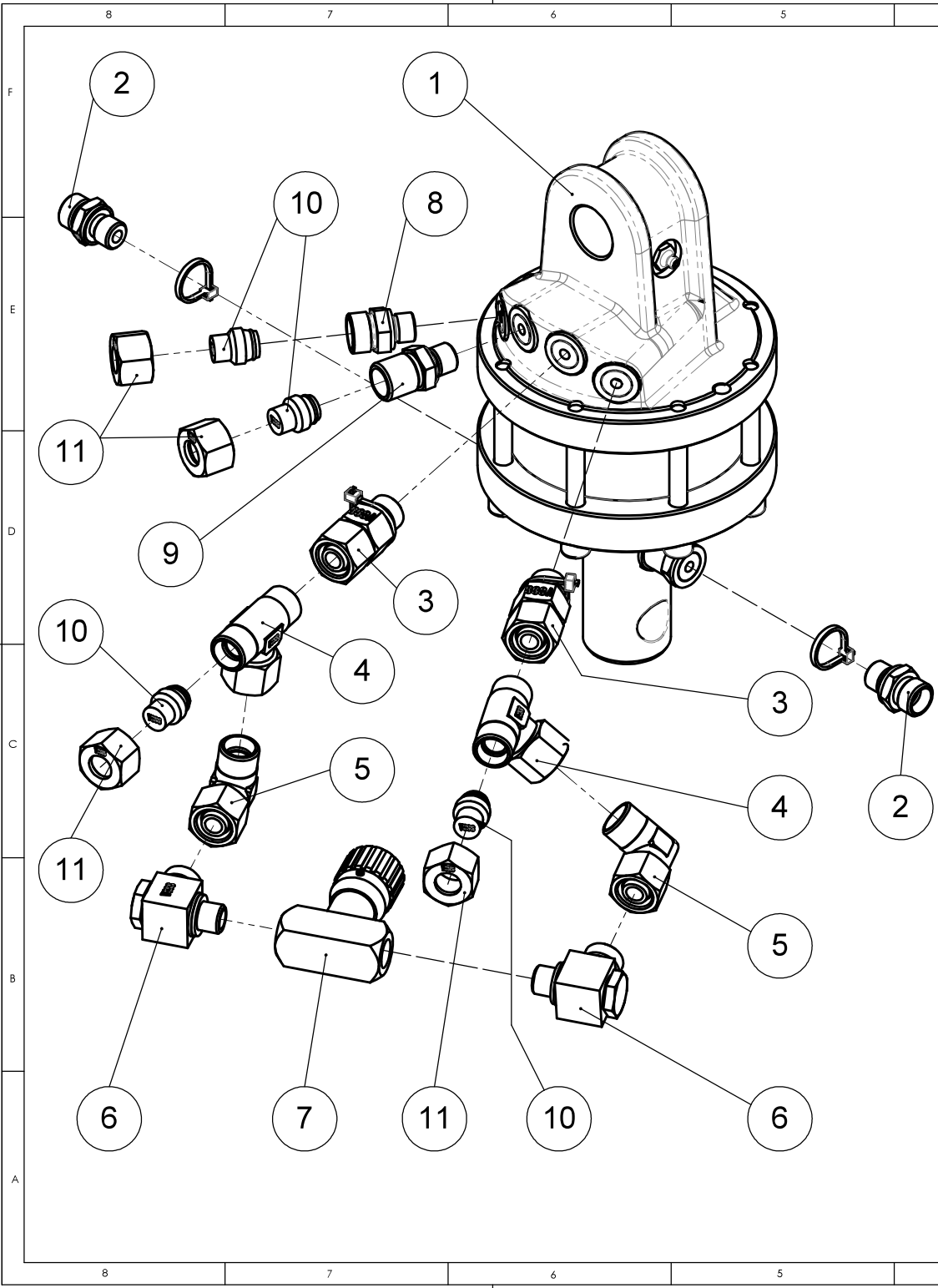

Pos.	Stk.	Artikel Nr.	V.	Beschreibung	Länge	Breite	Gewicht	Material
1	1	22500039	0	Drehkopf Ferrari Typ FR 15 Axiallast 1,2 to - 360 °			0,00 kg	Legierter Stahl
2	2	22160117	0	gerad.Einschraubverschraubg.m.Withw.-Rohrgewinde, zyl., GE10LREDOMD			0,03 kg	
3	2	22140437	0	gerader Aufsteckstutzen mit Dichtkegel und O-Ring			0,10 kg	
4	2	22140423	0	Einstellb.T-Verschraubung m.Dichtkegel und O-Ring ET12LVITOMD			0,11 kg	
5	2	22140418	0	Einstellb.W-Verschraubung m.Dichtkegel und O-Ring EW12LVITOMD			0,10 kg	
6	2	22140465	0	Schwenk-Verschraubung mit Dichtkegel und O-Ring WH12LR1/4KDSOMDF			0,1 kg	
7	1	22050010	0	Einstellbares Drosselventil (Blockform) G1/4" verzinkt			0,30 kg	
8	1	32160005	0	ger.Einschraubstutzen (nachgearb.) 15-010/L12 RB G 1/4 A3C				
9	1	22160045	1	gerad.Einschraubverschr. m.Withworth-Rohrgew. zyl., GE12LR1/4EDOMD			0,04 kg	Stahl
10	4	22120003	0	Verschlußbutzen 15-370/L12A3C			0,02 kg	Stahl
11	4	22120007	0	Überwurfmutter L12			0,03 kg	
12	2	24100146	0	Kabelbinder rot, 150 x 2,6 mm			0,00 kg	Polyethylen
13	2	24100149	0	Kabelbinder gelb, 150 x 2,6 mm			0,00 kg	Polyethylen

Allgemeintoleranzen nach ISO 2768-mk / Maße ISO 14405 Oberflächen nach DIN ISO 1302 | allgemeiner Biegehalbmesser = Blechstärke

Oberflächenbehandlung

Keine Änderungen ohne Rücksprache mit TB !

Stückliste nur zur Information, Pro Alpha Stückliste hat Priorität

	Format A3	Maßstab: 1:2	Gewicht: 3,37 kg
© all rights reserved conform to ISO 16016			
		Datum	Name
		Erst. 1.4.2019	R.Hoffmann
		Gepr. 25.11.2021	R.Hoffmann
Werkstoff:			
Kunde:			
		Benennung	
		Hydraulik - Schaltplan für HVZ - ECO mit senkrechtem ADV-Zylinder	
		Artikelnummer/Zeichnungsnummer	
		41900145	
		Blatt	von
		2	5
2 Rohre an Motor ersetzt 25.11.2021 HO			
1 DK Ferrari F15 27.1.2021 HO		WA:	
Zust. Änderungstext Datum von Urspr.		Ers. f. Ers. d.	

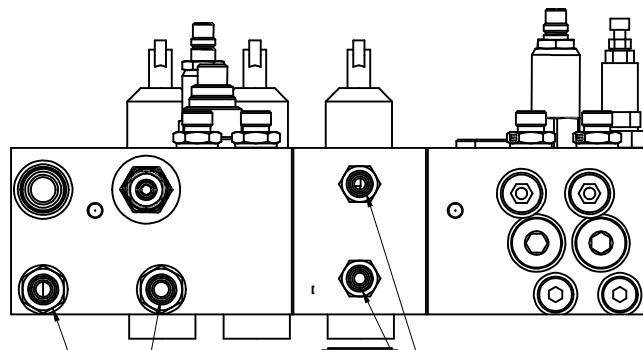

22160103

22140455

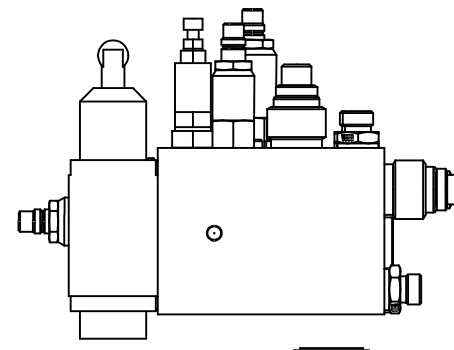

22230013

22160167

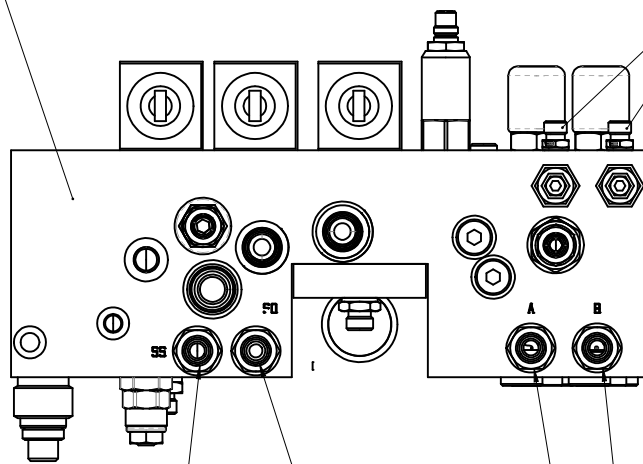

22160103

22140431

22160103

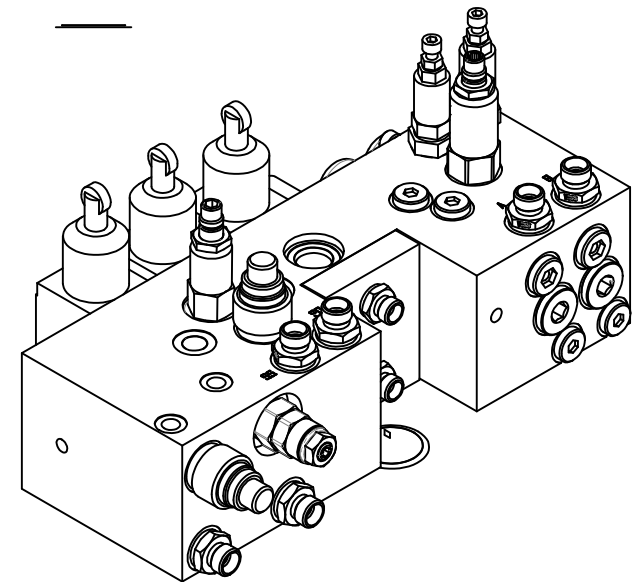

Pos.	Stk.	Artikel Nr.	V.	Beschreibung	Länge	Breite	Gewicht	Material
1	1	22230013	0	Steuerblock HVZ			2,97 kg	
2	2	22160167	0	gerad,Einschraubverschraub,m.Witw.-Rohrgewinde, zyl., GE08LREDOMD			0,02 kg	
3	2	22140455	0	gerad,Einschraubverschraub,m.Witw.-Rohrgewinde, zyl., GE08LREDOMD			0,03 kg	
4	5	22160103	0	Gerade Einschraubverschraubung G 3/8" - 10L			0,05 kg	
5	1	22140431	0	gerader Aufsteckstutzen mit Dichtkegel und O-Ring			0,05 kg	

probst
handling equipment

© all rights reserved conform to ISO 16016

Datum	Name
Erst, 14.2019	R2Hoffmann
Gepf, 25.11.2021	R2Hoffmann
2	
1	
Zust.	Urspr.

Benennung
Hydraulik - Schaltplan für HVZ - ECO mit senkrechtem ADV-Zylinder

Artikelnummer/Zeichnungsnummer
41900145

Blatt
3
von 5

Ers, f. | Ers, d.

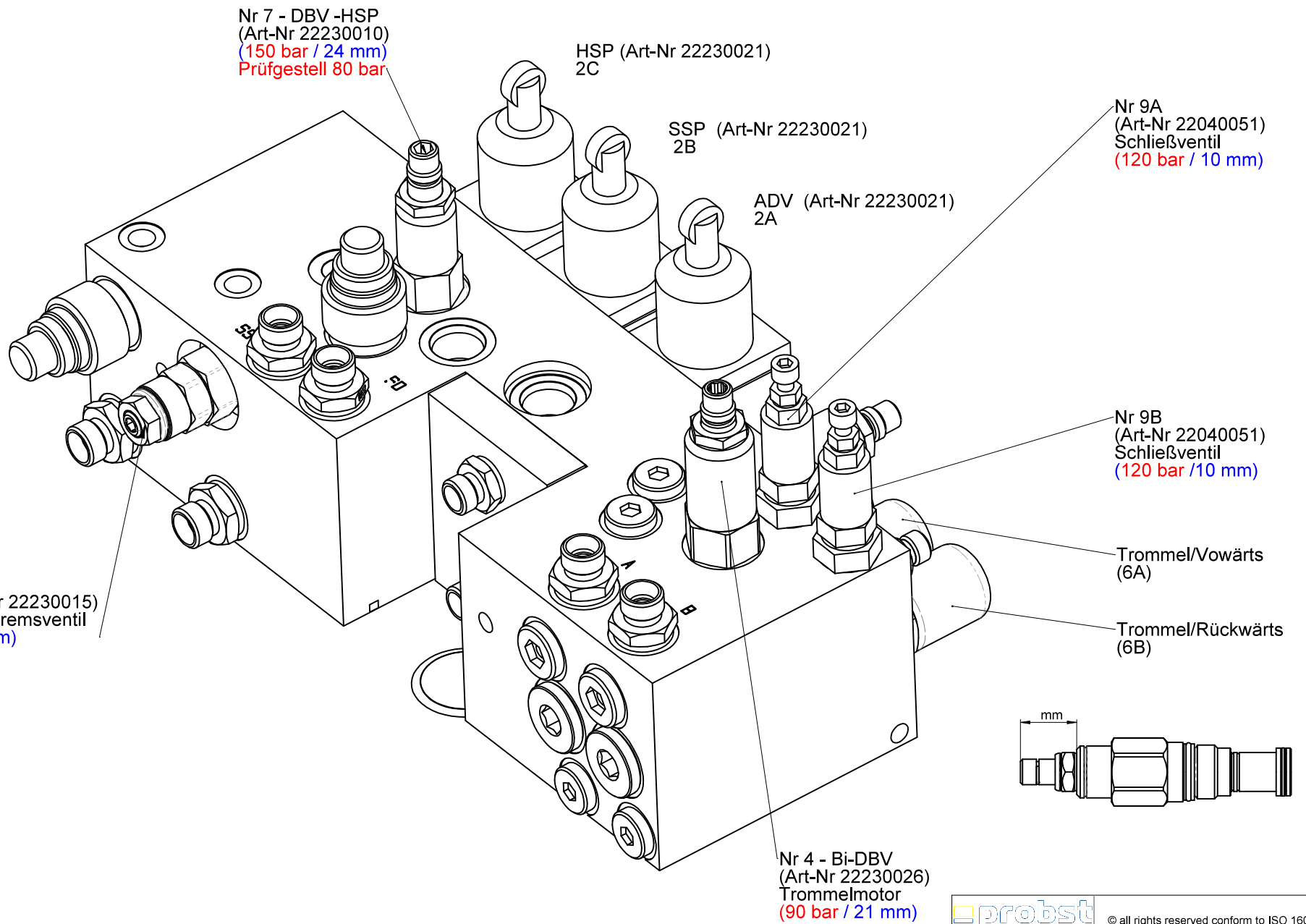

		© all rights reserved conform to ISO 16016							
<table border="1"> <thead> <tr> <th>Datum</th> <th>Name</th> </tr> </thead> <tbody> <tr> <td>14.04.2019</td> <td>R2Hoffmann</td> </tr> <tr> <td>25.11.2021</td> <td>R2Hoffmann</td> </tr> </tbody> </table>		Datum	Name	14.04.2019	R2Hoffmann	25.11.2021	R2Hoffmann	Benennung Hydraulik - Schaltplan für HVZ - ECO mit senkrechtem ADV-Zylinder	
Datum	Name								
14.04.2019	R2Hoffmann								
25.11.2021	R2Hoffmann								
Artikelnummer/Zeichnungsnummer 41900145		Blatt 4 von 5							
Zust.	Urspr.	Ers. f.	Ers. d.						
	2								

**Block
22230030**

**Hydro
Motor**

ADV SSP HSP

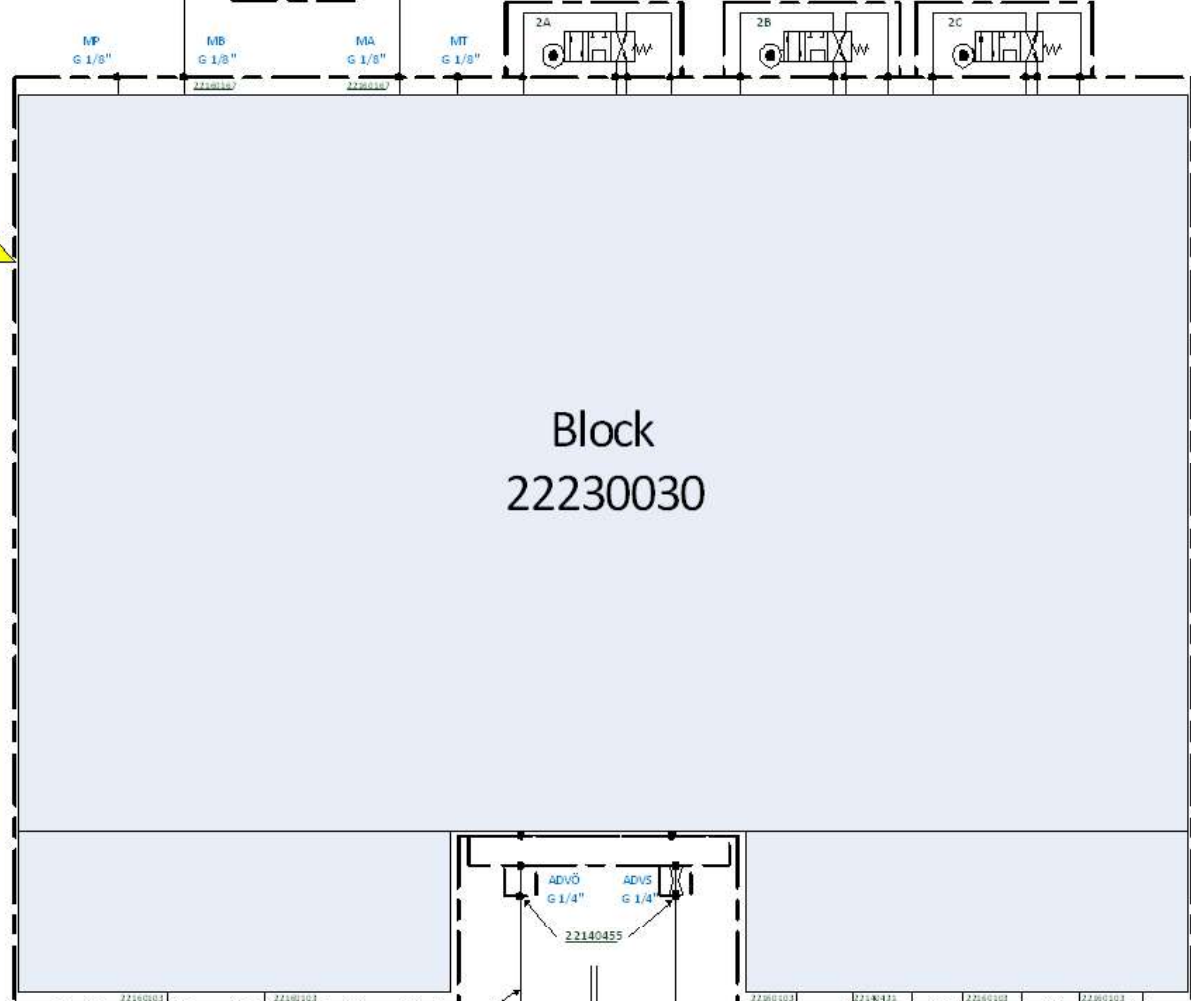

**Block
22230030**

Ablauf von HVZ - ECO

- Zange zu fahren
- HSP schließen
- HSP kurz öffnen (50 mm)
- SSP schließen
- HSP schließen
- Zange öffnen
- ADV runter
- SSP öffnen (Verlegung)
- HSP öffnen



Schlauchsatz 22910033

Pos	Teil	Bezeichnung 1	Bezeichnung 2	Bezeichnung 3	Bezeichnung 4
1	22000583	HD-Schlauch 8/2ABR x 460	DKOL - DKOL 90°	(HVZ-ECO)	
2	22000584	HD-Schlauch 8/2ABR x 950	beidseitig DKOL	(HVZ-ECO)	
3	22000585	HD-Schlauch 8/2ABR x 1210	DKOL 90° - DKOL 45°	45° verdreht (HVZ-ECO)	
4	22000587	HD-Schlauch 8/2ABR x 660	beidseitig DKOL 90°	330° verdreht (HVZ-ECO)	
5	22000588	HD-Schlauch 8/2ABR x 750	beidseitig DKOL 90°	315° verdreht (HVZ-ECO)	
6	22000588	HD-Schlauch 8/2ABR x 520	DKOL 90° - DKOL 45°	45° verdreht (HVZ-ECO)	
7	22000589	HD-Schlauch 8/2ABR x 580	DKOL 90° - DKOL 45°	45° verdreht (HVZ-ECO)	
8	22000590	HD-Schlauch 6/2ABR x 820	DKOL 90° - DKOL 45°	45° verdreht (HVZ-ECO)	
9	22000591	HD-Schlauch 6/2ABR x 810	DKOL 90° - DKOL 45°	45° verdreht (HVZ-ECO)	
10	22000592	HD-Schlauch 8/2ABR x 1190	DKOL - DKOL 90°	(HVZ-ECO)	
11	22000593	HD-Schlauch 8/2ABR x 940	DKOL - DKOL 90°	(HVZ-ECO)	

Pos	Teil	Bezeichnung 1	Bezeichnung 2	Bezeichnung 3	Bezeichnung 4
1	22230030	Steuerblock "OHNE ADV-Einheit"	mit Rollenstößelventil und	Platte 18 mm/Anschluß 8L-G1/4	inkl. Einschraubgen montiert
2	22200090	HD-Zylinder 40/25-200 Hub	EBM 380 G3/8 ohne Pr.Rohr	Durchmesser Zyl.augen 20,2mm	
3	32200021	HD-Zylinder-SoGo/25	,200 Hub, EBM 380,	Zyl.-Auge 50° gedr.,	PrRohr 30
4	22230041	HD-Zylinder 25/16-71 Hub	EBM 386, G1/4", 210 bar		
5	41900152	Vorfertigung Ballrotor GR-10	mit einstellbarer Drossel	und Verschraubungen	für HVZ - ECO / GENIUS / Easy
6	22140421	Einstellb.T-Verschraubung	mit Dichtkegel und O-Ring oMS	ET10LVTOMD	
7	22140071	gerade Schott-Verschraubung	mit Dichtkegel und O-Ring	SV10LDM	
8	22140424	Einstellb. L-Verschraubung	mit Dichtkegel und O-Ring oMS	EL10LVTOMD	
9	22180024	W-Einschraubverschraubung	m.matrischem Feingewinde keg.	WE10LM18x1.5X	
10	22140455	gerade Einschraubverschraubung	m.Withworth-Rohrgewinde, zyl.	GE08LREDOMD	
11	22180109	gerade Einschraubverschraubung	m. Withworth-Rohrgewinde, zyl.	GE10LR3/8EDOMD	
12	22910033	HD-Schlauchsatz für HVZ - ECO	mit Federaufhängung		
13	22140416	Einstellb.Winkel-Verschraubung	mit Dichtkegel und O-Ring oMS	EW10LVTOMD	
14	22130002	Manometer DR NG63 R,	0 bis 400 Bar, G 1/4, hinten	mit Glycerin	
15	41400644	HD-Leitung f. HVZ-Genius-Basic	(SSP schließen - Abstellhahn)	komplett mit 2 Muttern	und Schnädringen
16	22180143	gerader Einschraub-	stutzen	15-290/L10 R A3C/CF	x max 10 LR
17	22180117	gerade Einschraubverschraubung	m.Withworth-Rohrgewinde, zyl.	GE10LREDOMD	
18	22050010	Einstellbares Drosselventil	(Blockventil) G 1/4"	FT 257/2-1/4	
19	22180045	gerade Einschraubverschraubung	m.Withworth-Rohrgewinde, zyl.	GE12LR1/4EDOMD	
20	22140437	gerader Aufsteckstutzen	mit Dichtkegel und O-Ring	EGE12LR1/4EDVIT	
21	22060021	Block-Kugelhahn BKH	BKH R1/4-G-11130		
22	22180166	gerade Einschraubverschraubung	m.Withworth-Rohrgewinde, zyl.	GE06LR3/8EDOMD	
23	22140463	Schwenkverschraubung	mit Dichtkegel und O-Ring	WH10LRDSOMDF	
24	21950010	Berstschutzschlauch	Dm 40 für 20- 25/2SN	500 lang	
25	21950011	Berstschutzschlauch	Dm 40 für 20- 25/2SN	600 lang	
26	21950012	Berstschutzschlauch	Dm 40 für 20- 25/2SN	800 lang	
27	22180167	gerade Einschraubverschraubung	m.Withworth-Rohrgewinde, zyl.	GE06LREDOMD	
28	22140431	gerader Aufsteckstutzen	mit Dichtkegel und O-Ring	EGE10LR3/8ED	



© all rights reserved conform to ISO 16016

Datum	Name	Benennung	Artikelnummer/Zeichnungsnummer	Blatt
ErrL 14.2019	R2Hoffmann	Hydraulik - Schaltplan für HVZ - ECO mit senkrechtem ADV-Zylinder	41900145	5
Gepr. 25.11.2021	R2Hoffmann			von 5
Zust. Urspr.		Err. f.		Err. d.

Baggerarmbreite / excavator arm width "B"

Bolzen-Ø / bolt-Ø "A"

	100	120	150	180	200	250	300	350	400
Ø30									
Ø35									
Ø40									
Ø50									
Ø60									
Ø70									

Hülzensatz / sleeves set

Pos.	Stk./ Pc.	Artikel Nr./ part No.	V.	Beschreibung/description	Länge/length	Gewicht/weight	Material
1	1	33100075	0	Distanzbuchse Ø35x4,5x20 lang mit beids. Fase 0,5x45°	20.0	0,1 kg	S235JRG2
2	2	33100076	0	Distanzbuchse Ø35x4,5x50 lang mit beids. Fase 0,5x45°	50.0	0,2 kg	S235JRG2
3	2	33100077	0	Distanzbuchse Ø35x4,5x90 lang mit beids. Fase 0,5x45°	90.0	0,3 kg	S235JRG2
4	4	33100078	0	Distanzbuchse Ø30x2x50 lang mit beids. Fase 0,5x45°	50.0	0,1 kg	S235G2T
5	2	33100079	0	Distanzbuchse Ø35x2x50 lang mit beids. Fase 0,5x45°	50.0	0,1 kg	S235JRG2
6	2	33100080	0	Distanzbuchse Ø39,5xØ31x50 lang mit beids. Fase 0,5x45°	50.0	0,2 kg	S235JRG2
7	2	33100081	0	Distanzbuchse Ø49,5xØ31x50 lang mit beids. Fase 0,5x45°	50.0	0,5 kg	S235G2T
8	2	33100082	1	Distanzbuchse Ø59,5xØ31x50 lang mit beids. Fase 0,5x45°	50.0	0,79 kg	S235JRG2
9	2	33100083	0	Distanzbuchse Ø69,5xØ31x50 lang mit beids. Fase 0,5x45°	50.0	1,2 kg	S235JRG2
10	2	33100098	0	Distanzbuchse Ø30x2x90 lang mit beids. Fase 0,5x45°	90.0	0,1 kg	S235JRG2
11	1	33100099	0	Distanzbuchse Ø30x2x20 lang mit beids. Fase 0,5x45°	20.0	0,0 kg	S235JRG2

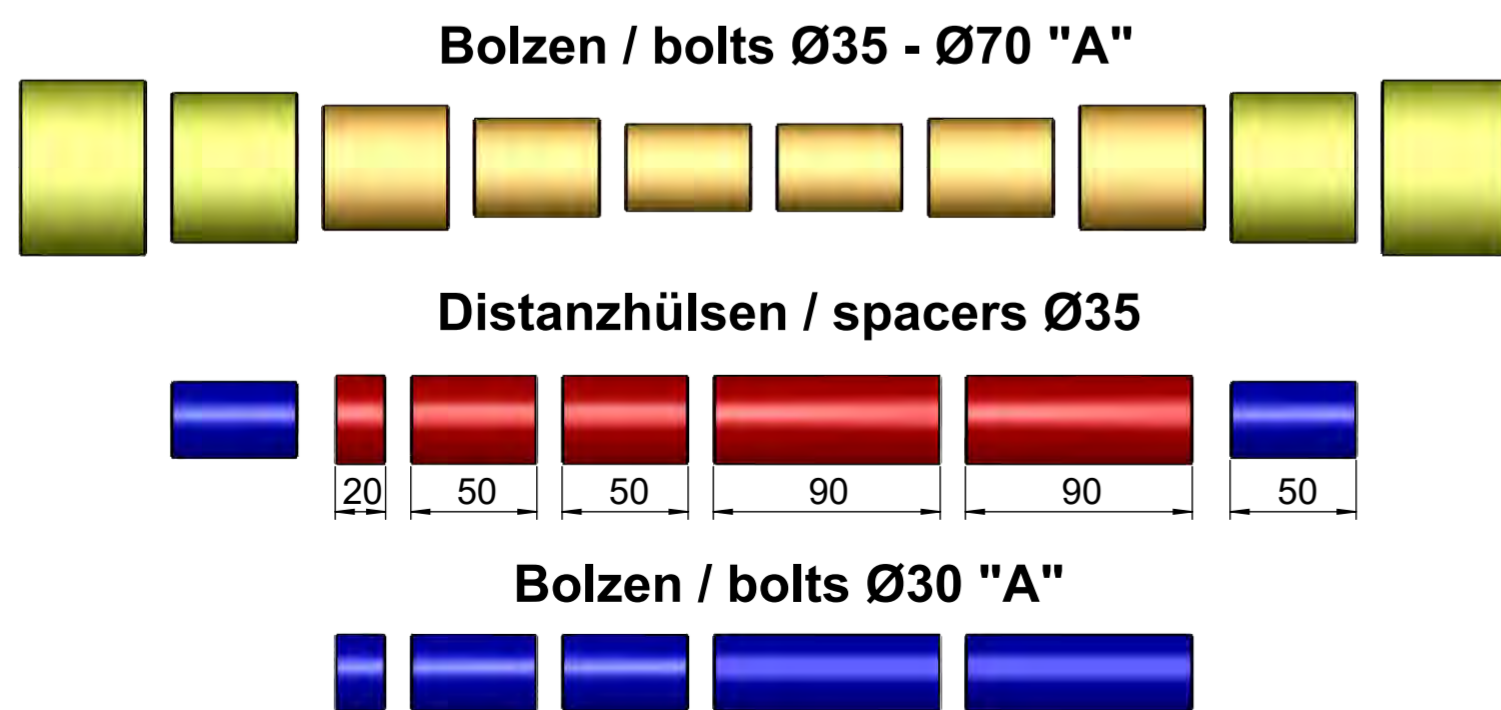

© all rights reserved conform to ISO 16016

Datum		Name		Benennung	
Erst.	9.4.2019	R.Hoffmann	Adaptersatz für UBA 1200 zur Aufnahme am Baggerarm (Bohrung Ø30-Ø70/Distanzhülsen von 100-300 mm Breite)		
Gepr.	9.4.2019	R.Hoffmann			
Artikelnummer/Zeichnungsnummer				Blatt	
D41400683				1	
				von 2	
Zust.	Urspr.	Ers. f.	Ers. d.		

Detail 1

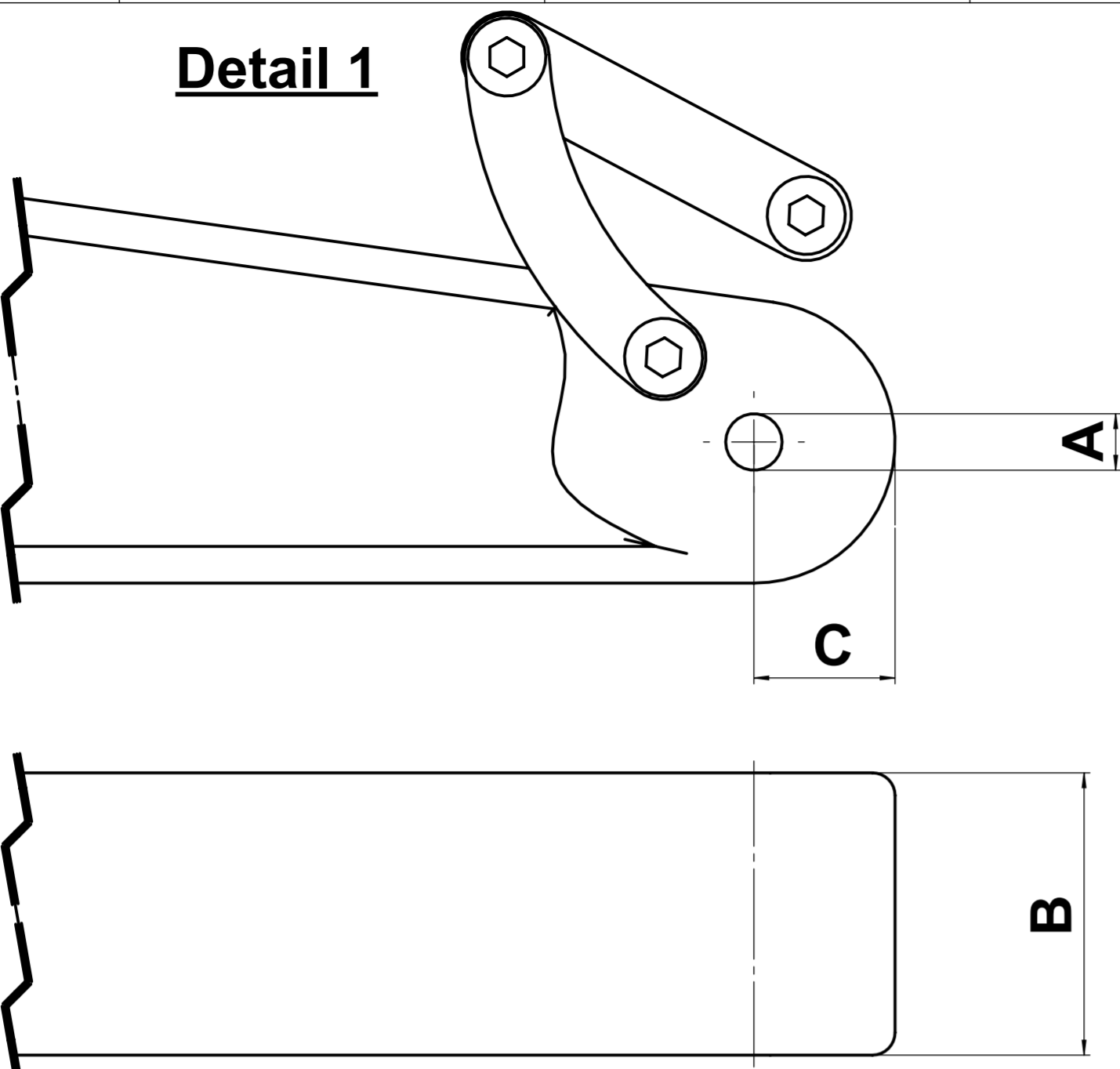

Detail 2

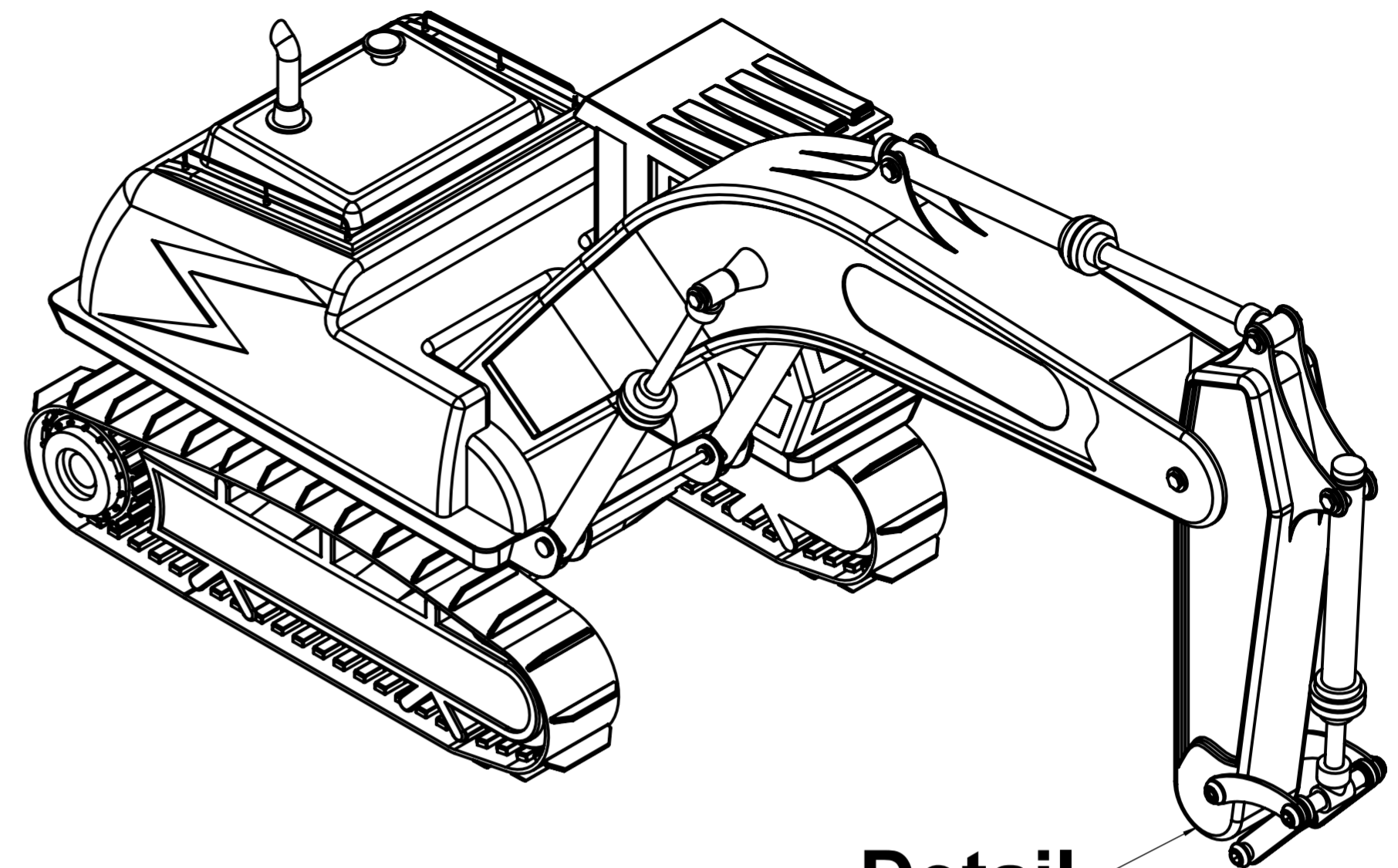
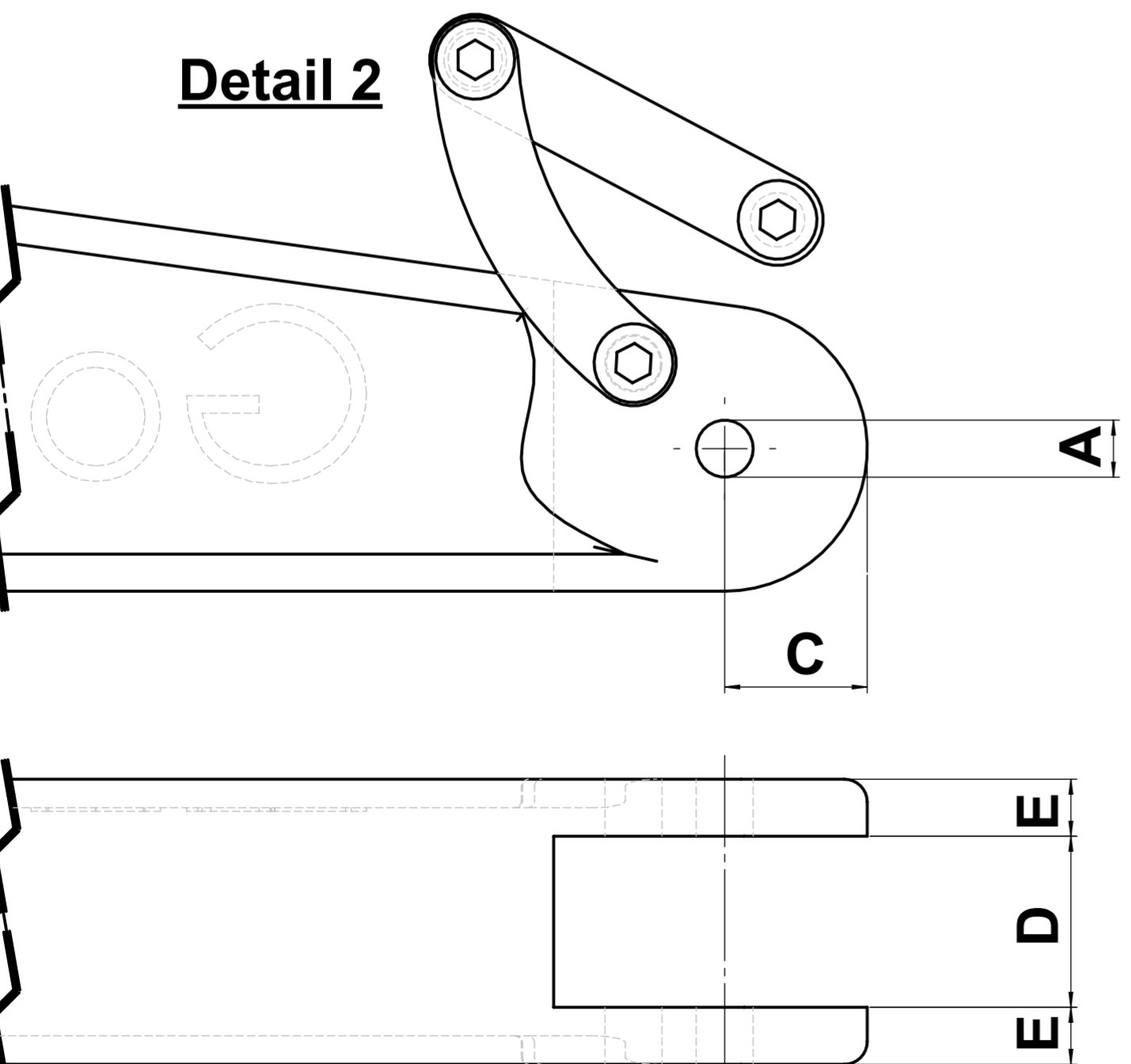

Detail

Baggerarmbreite / excavator arm width "B"

	100	120	150	180	200	250	300	350	400
Ø30	■■	■■■	■■■■	■■■■■	■■■■■■	■■■■■■■	■■■■■■■■	■■■■■■■■■	■■■■■■■■■■
Ø35	■■■	■■■■	■■■■■	■■■■■■	■■■■■■■	■■■■■■■■	■■■■■■■■■	■■■■■■■■■■	■■■■■■■■■■■
Ø40	■■■	■■■■	■■■■■	■■■■■■	■■■■■■■	■■■■■■■■	■■■■■■■■■	■■■■■■■■■■	■■■■■■■■■■■
Ø50	■■■	■■■■	■■■■■	■■■■■■	■■■■■■■	■■■■■■■■	■■■■■■■■■	■■■■■■■■■■	■■■■■■■■■■■
Ø60	■■■	■■■■	■■■■■	■■■■■■	■■■■■■■	■■■■■■■■	■■■■■■■■■	■■■■■■■■■■	■■■■■■■■■■■
Ø70	■■■	■■■■	■■■■■	■■■■■■	■■■■■■■	■■■■■■■■	■■■■■■■■■	■■■■■■■■■■	■■■■■■■■■■■

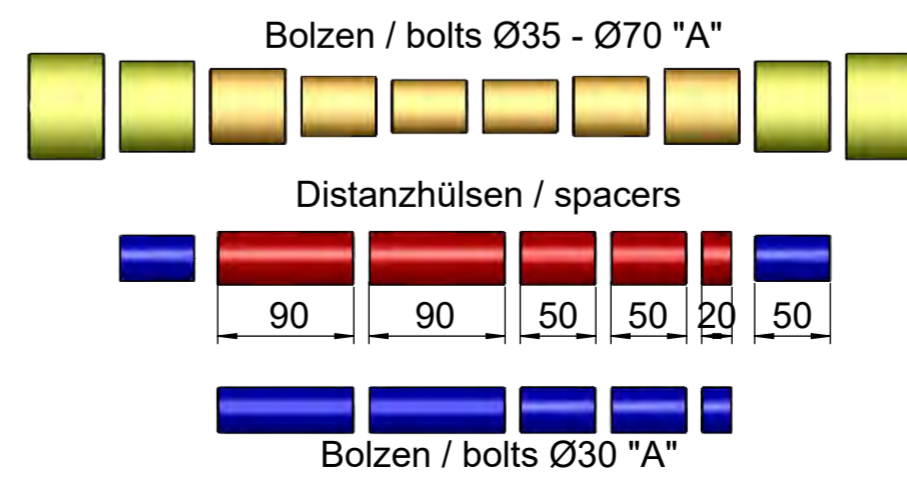

probst
handling equipment

© all rights reserved conform to ISO 16016

Datum	Name	Benennung
Erst. 9.4.2019	R.Hoffmann	Adaptersatz für UBA 1200
Gepr. 9.4.2019	R.Hoffmann	zur Aufnahme am Baggerarm (Bohrung Ø30-Ø70/Distanzhülsen von 100-300 mm Breite)
Artikelnummer/Zeichnungsnummer		Blatt
D41400683		2
		von 2
Zust.	Urspr.	Ers. f.
		Ers. d.

Sachkundigenprüfung
Expert inspection
Nächste Prüfung
Next inspection

Bei Bedarf früher
If required earlier

probst
the better solution



29040665



29040210

29040056

Typenschild Beispiel / Type plate example

Art. Nr.: 12345678
SN: 31234567-00010-00000
Batch/Year of manufacture: 2006

Eigengewicht/ 00,000 kg
Dead Weight/ 00,000 lbs
Stoßhöhe/ 00,000 mm
Working Load Limit/ 00,000 lbs
Greifhöhe/ 0,000-0,000 mm
Clipping Range/ 00,000mm
Einbauhöhe/ 0,000 mm
Inside Height/ 00,000mm

Probst GmbH
Güterstraße 6
71739 Schöndorfen
Germany
Tel: +49 7144 2339-0
www.probst-handling.com

Made in Germany

min. 25 l/min
optimal 35-40 l/min
max. 80 l/min
min. 180 bar
optimal 200 bar
max. 320 bar

min. 2,3t

29040621

29040621

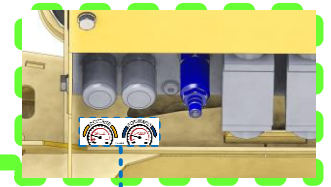

29040814

Fgst.-Nr.
chassis number

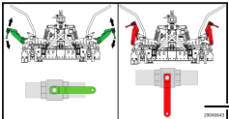

29040643

Stapelhöhe Stack height	Ergänzung Add-on				Drehmoment in Nm	Drehmoment in lb.ft
	A	B	C	D		
100-150	7	3	6	2	300	780
150-200	6	2	4	2	300	780
200-250	4	2	3	2	310	1010
250-300	3	2	2	2	270	1070
300-350	1	2	1	2	300	1190
350-400	1	1	1	1	1000	1280

29040596

Achtung: Quetschgefahr! Nur an Handgriffen anfassen
Caution: Danger of squeezing! Touch only at handles
Attention: Risque d'écrasement! Ne toucher l'engin qu'au niveau des poignées

29040367

Achtung: Quetschgefahr! Nur an Handgriffen anfassen
Caution: Danger of squeezing! Touch only at handles
Attention: Risque d'écrasement! Ne toucher l'engin qu'au niveau des poignées

29040367



29040220



29040221