

ALX-120



DE | Betriebsanleitung

Inhalt

1	EG-Konformitätserklärung	3
2	Sicherheit	4
2.1	Erforderliche persönliche Schutzausrüstung	4
2.2	Betriebssicherheit.....	4
2.3	Umgebungstemperatur.....	4
2.4	Elektrische Sicherheitshinweise	4
3	Sicherheitshinweise	5
4	Montage und Teile-Übersicht	6
4.1	Montage.....	6
4.2	Teileübersicht	6
4.3	Übersicht - optionales Zubehör	7
4.3.1	Airlift-Saugplatten ALX-ESP	7
4.3.2	Handgriffe und Zubehör	7
4.4	Montage – optionales Zubehör	7
4.4.1	Zusatz-Handgriff	7
4.4.2	2-Mann-Handgriff	8
5	Bedienung	11
5.1	Vakuumbetrieb / Last Handhabung.....	11
6	Wartung	13
6.1	Reinigungsprozess.....	13
6.2	Wartung der Vakuumfilter.....	13
7	Fehlersuche	14
7.1	Betriebsprüfung	14
7.1.1	Problembeseitigung:.....	14
7.2	Hinweis zum Typenschild.....	15
7.3	Hinweis zur Vermietung/Verleihung von PROBST-Geräten	15
8	Entsorgung / Recycling von Geräten und Maschinen	15

Änderungen gegenüber den Angaben und Abbildungen in der Betriebsanleitung sind vorbehalten.

1 EG-Konformitätserklärung

Bezeichnung: AIRLIFT ALX-120 Vakuum-Handverlegegerät
Typ: ALX-120
Artikel-Nr.: 52600018



Hersteller: Probst GmbH
Gottlieb-Daimler-Straße 6
71729 Erdmannhausen, Germany
info@probst-handling.de
www.probst-handling.com

Die vorstehend bezeichnete Maschine entspricht den einschlägigen Vorgaben nachfolgender EU-Richtlinien:

2006/42/EG (Maschinenrichtlinie)

2014/30/EU (Elektromagnetische Verträglichkeit)

Folgende Normen und technische Spezifikationen wurden herangezogen:

DIN EN ISO 12100

Sicherheit von Maschinen - Allgemeine Gestaltungsleitsätze - Risikobeurteilung und Risikominderung

DIN EN ISO 13857

Sicherheit von Maschinen - Sicherheitsabstände gegen das Erreichen von Gefährdungsbereichen mit den oberen und unteren Gliedmaßen

2014/30/EU (Elektromagnetische Verträglichkeit)

DIN EN 60204-1 (IEC 60204-1)

Sicherheit von Maschinen - Elektrische Ausrüstung von Industriemaschinen - Teil 1: Allgemeine Anforderungen

Dokumentationsbevollmächtigter:

Name: Jean Holderied

Anschrift: Probst GmbH; Gottlieb-Daimler-Straße 6; 71729 Erdmannhausen, Germany

Unterschrift, Angaben zum Unterzeichner:

Erdmannhausen, 03.06.2024.....

(Eric Wilhelm, Geschäftsführer)

2 Sicherheit



WARNUNG!

Betonplatten, Natursteine oder Fliesen (in dieser Betriebsanleitung als Last bezeichnet) sind die einzigen Materialien, die für die Handhabung des AIRLIFT ausgelegt sind. Das Material wird durch ein Vakuum gehalten und fällt sofort ab, wenn die Stromversorgung unterbrochen wird.

2.1 Erforderliche persönliche Schutzausrüstung

- Schutzkleidung
- Schutzhandschuhe
- Sicherheitsschuhe

2.2 Betriebssicherheit

- Nicht zum Anheben über Kopf erlaubt- nur in Bodennähe verwenden; weniger als 120 cm (4 ft.).
- Vor der Geräte-Benutzung stehendes Wasser von der Oberfläche der Last entfernen.
- Immer eine durch einen Erdschlussunterbrecher (GFI) geschützte Stromquelle verwenden und sicherstellen, dass diese während der Geräte-Benutzung **NICHT** getrennt wird.
- Nicht versuchen, den AIRLIFT in einer vertikalen Position zu halten.
- **Das Überschreiten der maximalen Tragfähigkeit (WLL) des Geräts (120 kg / 265 lbs) und der optionalen Saugplatten ist verboten!!! Gefahr: Herunterfallen der Last!**
- Einige der Saugplatten, die an das Gerät angebaut werden können, reduzieren seine Tragfähigkeit (WLL). **Auf jeder Saugplatte ist die maximal zulässige Tragfähigkeit (WLL) angegeben, diese darf NICHT überschritten werden!!!**
- Es dürfen **nur** für das Gerät **zugelassene** Saugplatten und des Herstellers Probst verwendet werden!
- Niemals angesaugte Last am Griff des AIRLIFTS schräg/diagonal ziehen (immer nur vertikal nach oben).
- Nicht versuchen, eingeklemmte oder festsitzende Last anzuheben oder mit Gewalt loszureißen.
- Angesaugte Last erst lösen, wenn die Last (z.B. Steinplatte) komplett am Boden abgesetzt ist.
- Nicht unter die angehängte Last greifen, schwere Verletzungen können die Folge sein.
- **Nicht bei Regen, Gewitter, Schnee oder Glatteis betreiben.**
- Nicht in der Nähe von explosiven Materialien betreiben.
- Nicht in den Saugschlauchöffnung bei eingeschaltetem AIRLIFT hineinschauen (Verletzungsgefahr der Augen).
- Stromversorgung erst nach kompletter Montage/Umbau unmittelbar vor Arbeitsbeginn herstellen!

2.3 Umgebungstemperatur



HITZE: Nicht bei Temperaturen über 40°C (105°F) verwenden.

KÄLTE: Nicht bei Temperaturen unter 0°C (32°F) verwenden.

Schalten Sie das Gerät aus, wenn es nicht verwendet wird, um eine Überhitzung zu vermeiden.

2.4 Elektrische Sicherheitshinweise



Es ist mindestens ein 3-adriges Verlängerungskabel mit einer Stärke von 12 zu verwenden. Es ist immer einen durch einen Erdschlussunterbrecher (GFI) geschützter Stromkreis verwenden.

Sicherstellen, dass der Strom während des Betriebs nicht abgetrennt werden kann.

3 Sicherheitshinweise



Es liegt in der Verantwortung des Betreibers, die verwendeten Lasten zu testen, um eine sichere Handhabung der Lasten zu gewährleisten. Aufgrund der Vielzahl an optionalen Saugplatten muss stets, die auf der jeweiligen Saugplatte angegebene Tragfähigkeit (WLL) **UNBEDINGT** beachtet werden und darf keinesfalls überschritten werden!

Nachfolgende Aspekte sind stets vor und während des Betriebes zu beachten / zu berücksichtigen:

- Dichte der eigentlichen Last, die angehoben wird. Die Dichten variieren selbst bei der gleichen Schicht des hergestellten Betons.
- Verwendung der richtigen Größe der Saugplatte. (es sollte immer mit der größten Saugplatte getestet werden, die auf die Oberfläche passt).
- Zustand der Saugplattendichtung.
- Richtige Zentrierung der Saugplatte auf den Lastschwerpunkt.
- Überprüfung der Sauberkeit des Papier- als auch Tuchfilters. Wenn diese schmutzig und oder nass werden, verringert sich die Hubkapazität.
- Grobe Handhabung während des Betriebs.
- Dieses Gerät ist für eine Person zum Setzen von Pflastersteinen und Platten ausgelegt.

4 Montage und Teile-Übersicht

4.1 Montage

- Sicherstellen, dass der Permanent-Stofffilter (mit Gummidichtung) installiert ist.
- Sicherstellen, dass der Einweg-Papierstaubfilter installiert ist (passt in den permanenten Stofffilter).
- Vakuumbdeckung schließen und sicherstellen, dass die Verriegelungen sicher geschlossen sind.
- 90°-Schwenkmanschette des Saugschlauchs 9 oben in den Deckel stecken.
- Vakuumschlauch 7 am Handtragegriff 1 anschließen und mittels Schlauchschelle sichern.

4.2 Teileübersicht

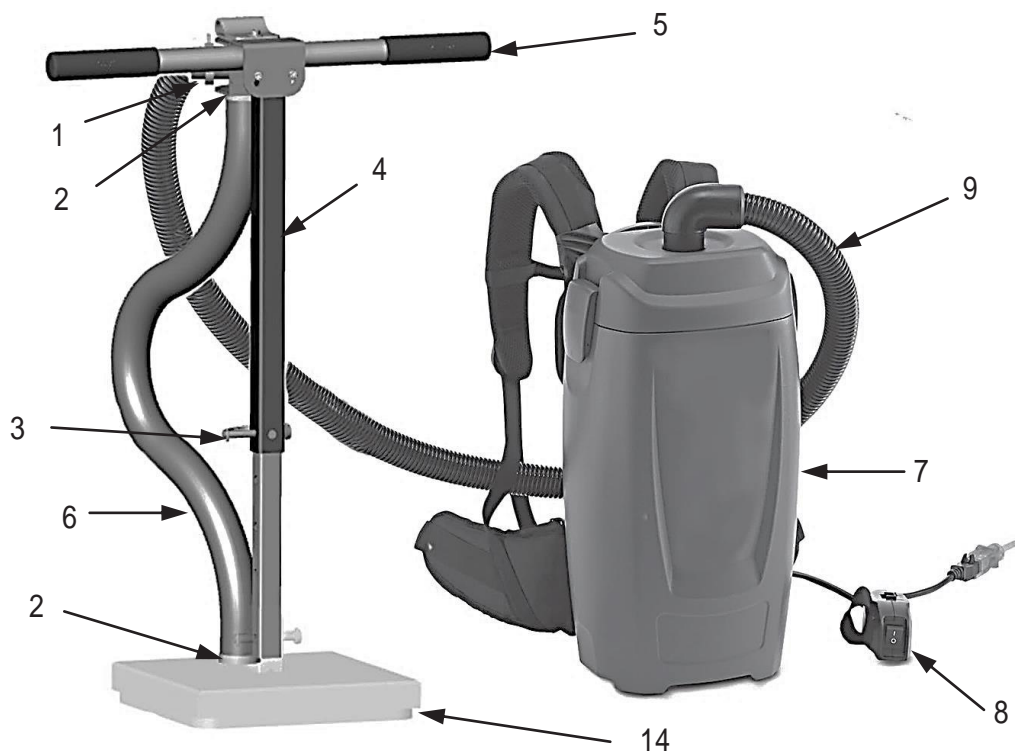

1	Anschluss für Saugschlauch des Rucksacksaugers	8	Stromkabel mit Ein-/Ausshalter des Rucksacksaugers
2	Sicherungselement (Schlauchschelle)	9	Saugschlauch des Rucksacksaugers
3	Sicherungselement (Rohrklappstecker)	10	Saugplatte (42600193) WLL 18 kg (40 lbs) *
4	Höhenverstellung für Handtragegriff	11	Saugplatte (42600196) WLL 35 kg (77 lbs) *
5	Handtragegriff	12	Saugplatte (42600194) WLL 12 kg (26 lbs) *
6	Vakuumschlauch	13	Saugplatte (42600195) WLL 25 kg (55 lbs) *
7	Rucksacksauger (230 V)	14	Saugplatte (42600191) WLL 50 kg (110 lbs)

* optional

4.3 Übersicht - optionales Zubehör

4.3.1 Airlift-Saugplatten ALX-ESP

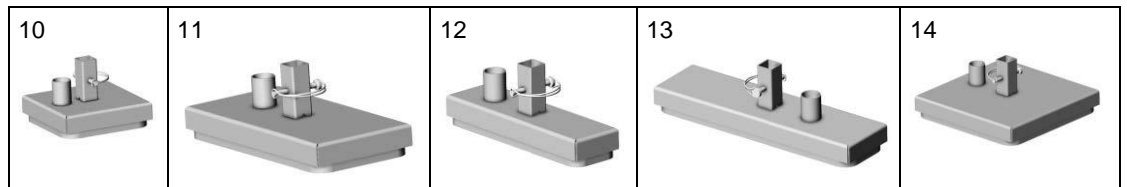

Bestell-Nr.: 42600193 42600196 42600194 42600195 42600191

4.3.2 Handgriffe und Zubehör

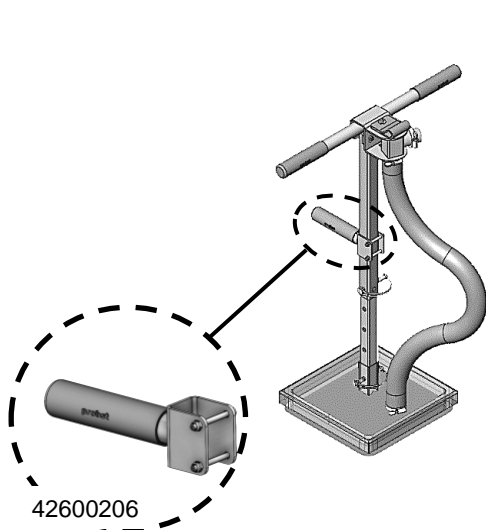

Bestell-Nr.: 42600206
SOLO-Handgriff

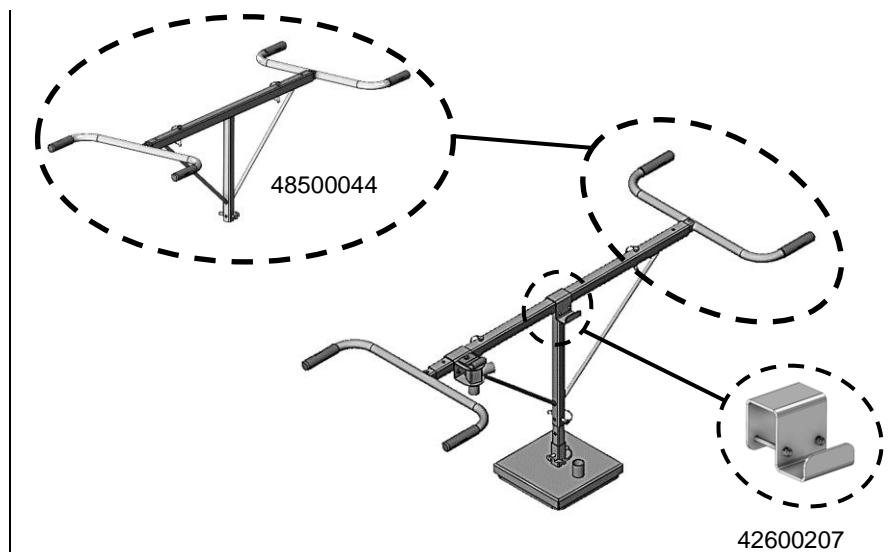

Bestell-Nr.: 48500044 / 42600207
DUO-Handgriff / Aufnahme für Rucksacksauger

4.4 Montage – optionales Zubehör

4.4.1 Zusatz-Handgriff

42600206
ALX-120-SOLO-
SET

AIRLIFT AXL-120
(52600018)
+
ALX-120-SOLO-
SET
(42600206)



Abb. 1

Abb. 2



Abb. 3

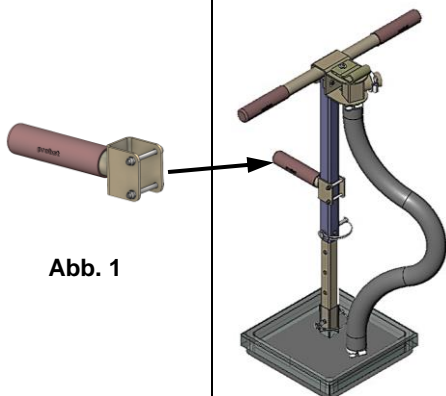

Abb. 4

4.4.2 2-Mann-Handgriff

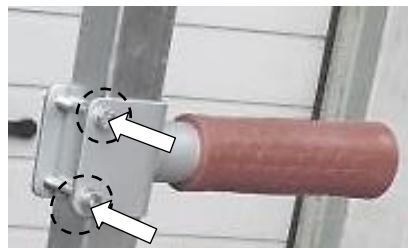
AIRLIFT AXL-120 (52600018)

+

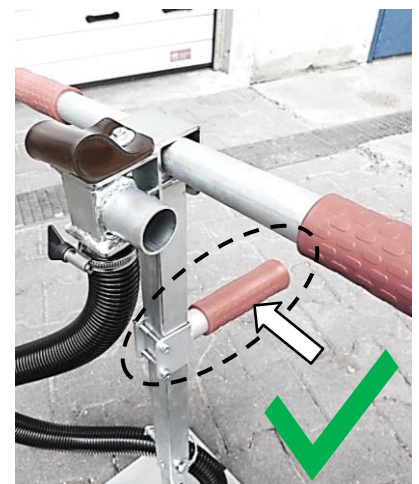
ALX-120-DUO-SET (42600209)



Abb. 1



Abb. 2



Abb. 3



Abb. 4



Abb. 5



Abb. 6



Abb. 7



Abb. 8



Abb. 9

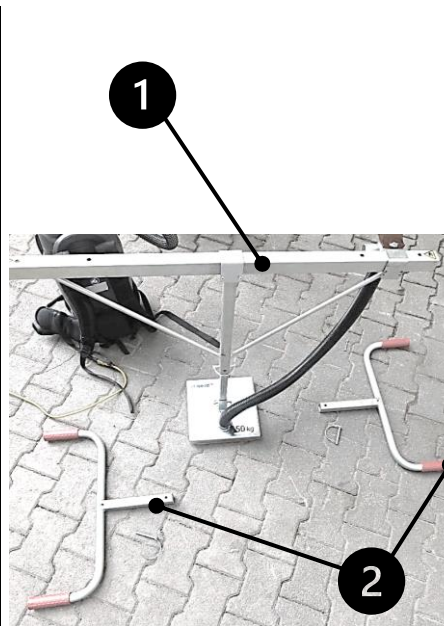

Abb. 10

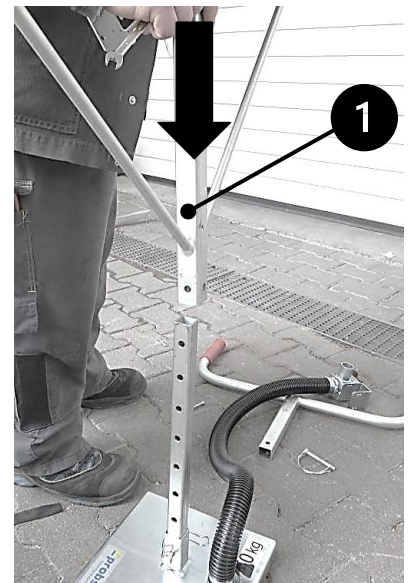

Abb. 11



Abb. 12



5 Bedienung

5.1 Vakuumbetrieb / Last Handhabung

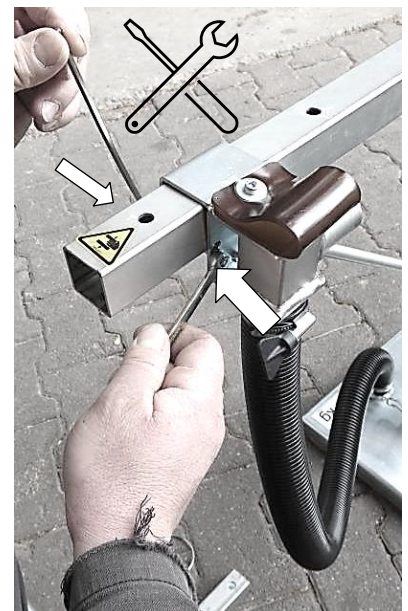
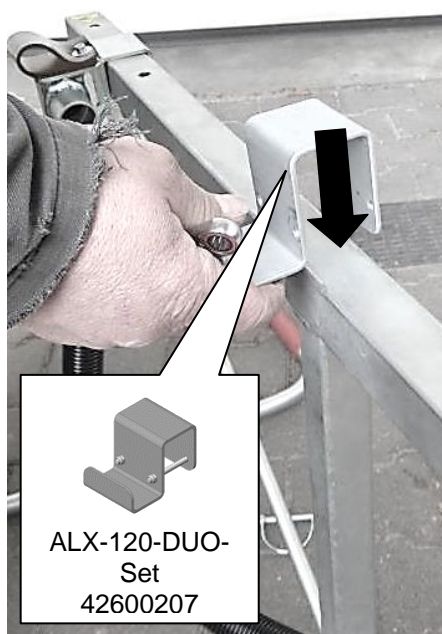
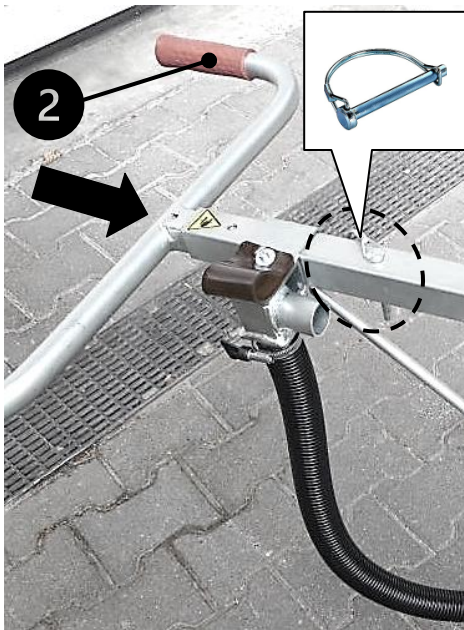
- Vor jeder Inbetriebnahme das Vakuumgerät und Zubehör auf Anzeichen von Schäden untersuchen.
- Verbinden des Verlängerungskabels mit dem Netzkabel des Vakuumerzeugers mit Hilfe der mitgelieferten Zugentlastung, die am Vakuumerzeuger (Rucksacksauger) angebracht ist. (Abb. 1/ Abb.2)
- Vakuumerzeuger (Rucksacksauger) aufsetzen und Rückentrageschirr einstellen.
- Befestigen Sie den Saugschlauchs am Handtragegriff befestigen und mitgelieferte Schlauchschelle festziehen (siehe Abb. 3 / Abb. 4).
- Verlängerungskabel an eine FI-Steckdose (mit FI-Schutzschalter) anschließen.
- Zum Einschalten des Vakuumerzeugers den Netzschalter in die Position „I“ bewegen (Abb. 5 / Abb. 6).
- Zum Ausschalten des Vakuumerzeugers den Netzschalter in die Position „0“ bewegen (Abb. 5 / Abb. 6).



Abb. 1



Abb. 3

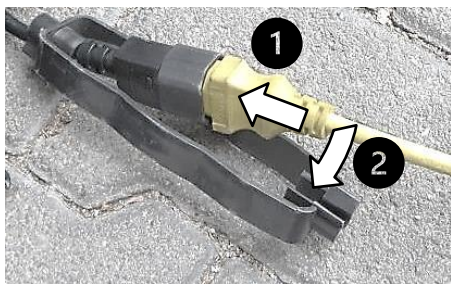

Abb. 5



Abb. 2



Abb. 4



Abb. 6

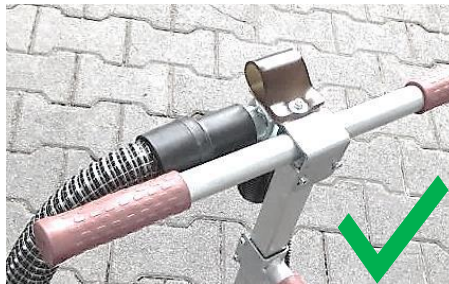

- Das Verhältnis von Hebezeit zu Belüftungszeit (Ablösen) sollte etwa 2/3 zu 1/3 betragen.
- Maximale Hebezeit 2 Minuten, anschließend 1 Minute freies Saugen (ohne Last).



- **Vakuum-Hebegerät mit laufendem Vakuumerzeuger NICHT auf eine luftdichte Oberfläche (Platte) stellen, da dies sonst zur Überhitzung des Vakuumerzeugers führen kann.**
- **Bei Arbeitspausen von mehr als zwei Minuten den Vakuum-Erzeuger ausschalten.**
- **Die Energieversorgung bzw. der externe Stromanschluss muss immer in Sichtweite des Geräte-Bedieners sein.**

- Eine entsprechend ausreichend dimensionierte Saugplatte wählen, die zu der Last passt, welche angehoben und versetzt werden soll.
- Die Saugplatte im Schwerpunkt der Last positionieren (muss nicht immer die Mitte der Last sein).
- Etwas Druck nach unten auf den Handtragegriff (↓↓) bringen und für die Ansaugvorgang mit dem Daumen leicht auf die Belüftungsclappe (↻) drücken (Abb. 7).
- Einen Fuß auf die zu hebende Last stellen und gleichzeitig am Handtragegriff nach oben ziehen, um sicherzustellen, ob das erforderliche Arbeitsvakuum erreicht ist.
- Last ein wenig anheben und dabei den Handtragegriff senkrecht halten. Kräftig rütteln, um die Hubkapazität vor der Verwendung zu testen.
- Last vorsichtig transportieren und an der gewünschten Stelle absetzen (Abb. 11 / Abb. 12). Zum Ablösen der Last, die Belüftungsclappe mit dem Daumen etwas anheben (Abb. 8 / Abb. 9).
- Wenn eine Last von höheren Stapeln oder Paletten angehoben werden muss, ist es empfehlenswert die Höhe des höhenverstellbaren Handtragegriffes zu verringern und den hierzu optionalen Zusatz-Handgriff ❶ zu verwenden (Abb. 10). Unter Umständen muss der Handtragegriff für ein ergonomischeres Handling um 90° gedreht werden, bzw. um rechteckige Lasten sicherer transportieren zu können.



Abb. 7



Abb. 8

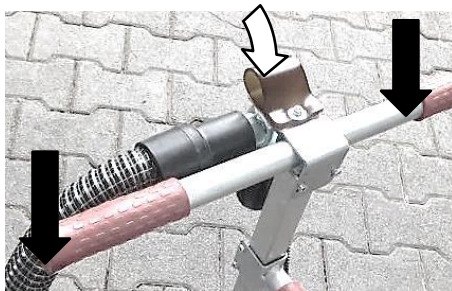

Abb. 9



Abb. 10



Abb. 11



Abb. 12

6 Wartung

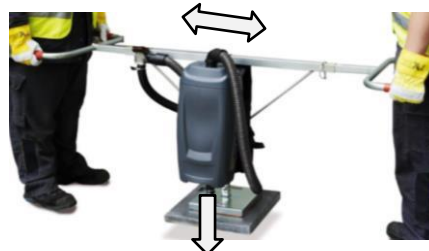

REPARATUREN:

Reparaturen am Gerät dürfen nur von Personen durchgeführt werden, die die dafür notwendigen Kenntnisse und Fähigkeiten besitzen.

Es dürfen nur Original-Ersatzteile verwendet werden. Bei Nichteinhaltung erlischt die Gewährleistung.



Die einzigen vor Ort zu wartenden Teile sind Filter, Schläuche und Dichtungen sowie die zugehörige Ausrüstung. Alle Arbeiten dürfen nur in stromlosen und beim stillgelegten Zustand des Gerätes erfolgen!

Generell: Netzschalter ausschalten und Stromkabelstecker am Vakuumerzeuger abziehen und sicherstellen, dass dieser nicht unbeabsichtigt wieder eingesteckt wird!

6.1 Reinigungsprozess

- Den Vakuumerzeuger (Rucksacksauger), Handtragegriff und Griffe mit einem feuchten Handtuch reinigen.
- Bei starker Verschmutzung des Einweg-Papierfilters **1** (oder bei Leistungsverlust) diesen entfernen und ersetzen.
- Permanent-Stofffilter (mit Gummidichtung) **2** ausbauen, entleeren oder ggf. waschen. Gummidichtung reinigen, dann wieder einbauen.
- Reinigen der Schaumstoff-Saugplattendichtung bei Bedarf (von Hand mit Wasser und Seife).
- Reinigen des Rückentrageschirrs (von Hand) bei Bedarf.

6.2 Wartung der Vakuumpfilter

- Vakuumabdeckung durch Lösen der Verriegelungen öffnen und Abdeckung abnehmen.
- Einwegpapierfilter **1** prüfen. Bei Verschmutzung oder Nässe wechseln.
- Entsorgen des gebrauchten Einweg-Papierfilters. Einweg-Papierfilter **1** nicht wiederverwenden, da dies die Leistung beeinträchtigt.
- Prüfen des Permanent-Stofffilters (mit Gummidichtung) **2** und der Dichtung. Reinigung durch Ausschütteln oder vorsichtiges Waschen von Hand.
- Gummidichtung sauber abwischen (mit feuchtem Tuch). Gummidichtung erst wieder einsetzen, wenn diese vollständig getrocknet ist.

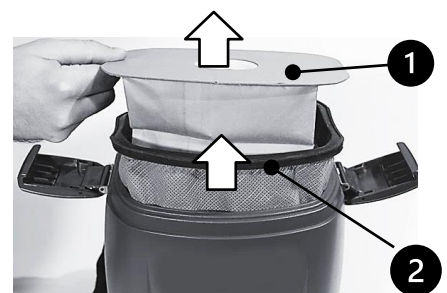



Gerät niemals mit Hochdruckreiniger reinigen, da durch den auftreffenden Wasserstrahl eventuell elektrische Bauteile beschädigt werden könnten!

Bei sichtbarer Verschmutzung, Gerät lediglich mit einem feuchten Lappen reinigen!

7 Fehlersuche

7.1 Betriebsprüfung

- Die Betriebsprüfung sollte stets mit zwei Personen durchgeführt werden!
- Vakuumhebegerät auf eine Beton- oder Fliesenfläche stellen.
- Vakuum einschalten und prüfen, ob ein Vakuum-Unterdruck erreicht wird.
- Wenn kein Vakuum-Unterdruck erreicht wird, das Schmutzsieb reinigen und versuchen es mit einer neuen Saugplatte oder Silikonschaumdichtung.
- Wenn ein Vakuum-Unterdruck erreicht wird, ist sicher zu stellen, dass der Ansaugfreigabehebel richtig funktioniert.
- Wenn durch routinemäßige Wartung die verlorene Saugleistung nicht wieder hergestellt werden kann, das Vakuumhebegerät von einem qualifizierten Techniker warten lassen.

7.1.1 Problembehebung:

Geringe Absaugung oder schlechtes Aufnehmen

Mögliche Ursachen:	Abhilfemaßnahmen:
• Luftweg verstopft	• Überprüfen und Beseitigung etwaiger Hindernisse für den Luftstrom.
• Einweg-Papierfilter ist voll oder nass	• Ersetzen des Einweg-Papierfilters.
• Beschädigte oder nicht angeschlossene Schläuche	• Sicherstellen, dass alle Schläuche nicht beschädigt und richtig angeschlossen sind.
• Verschmutzte oder beschädigte Saugplattendichtung	• Waschen oder ersetzen der Dichtung. Zur Reinigung nur Wasser und Seife verwenden.
• Beschädigte Saugplatte	• Andere Saugplatte verwenden oder Saugplatte zum Austausch an den Hersteller senden.

Vakuummotor funktioniert nicht

Mögliche Ursachen:	Abhilfemaßnahmen:
• Vakuumerzeuger ist nicht eingesteckt1	• Prüfen, ob der Vakuumerzeuger richtig eingesteckt ist.
• Ausfall der Steckdose oder des EIN/AUS-Schalters	• Prüfen aller Anschlüsse und alle Schutzschalter zurücksetzen. Stromkreis mit einem anderen funktionierenden Werkzeug prüfen.
• Thermischer Schutz des Motors aktiviert	• Prüfen, ob der Luftstrom behindert wird. Vakuumerzeuger 60 Minuten lang abkühlen lassen, bevor der Betrieb fortgesetzt wird.
• Motor beschädigt	• Rückgabe an den Hersteller.
• Ausfall Vakuumpumpe durch Feuchtigkeit	• Vor dem Ansaugen der Last, Wasser von der Ansaugfläche entfernen. • Vor dem Abschalten des Vakuumerzeugers (bei geöffneter Entlüftungsklappe) mindestens 1 Minute trocken laufen lassen.

7.2 Hinweis zum Typenschild



- Gerätetyp, Gerätenummer und Baujahr sind wichtige Angaben zur Identifikation des Gerätes. Sie sind bei Ersatzteilbestellungen, Gewährleistungsansprüchen und sonstigen Anfragen zum Gerät stets mit anzugeben.
- Die maximale Tragfähigkeit (WLL) gibt an, für welche maximale Belastung das Gerät ausgelegt ist. Die maximale Tragfähigkeit (WLL) darf **nicht** überschritten werden.
- Das im Typenschild bezeichnete Eigengewicht ist bei der Verwendung am Hebezeug/Trägergerät (z.B. Kran, Kettenzug, Gabelstapler, Bagger...) mit zu berücksichtigen.

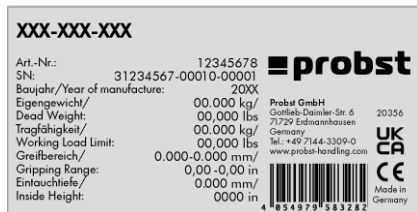

Beispiel:

7.3 Hinweis zur Vermietung/Verleihung von PROBST-Geräten



Bei jeder Verleihung/Vermietung von PROBST-Geräten **muss** unbedingt die dazu gehörige **Original-Betriebsanleitung** mitgeliefert werden (bei Abweichung der Sprache des jeweiligen Benutzerlandes, ist zusätzlich die jeweilige Übersetzung der Original-Betriebsanleitung mit zuliefern)!

8 Entsorgung / Recycling von Geräten und Maschinen



Das Produkt **darf nur** von qualifiziertem Fachpersonal außer Betrieb genommen und zur Entsorgung/ zum Recyceln vorbereitet werden. Entsprechend vorhandene **Einzelkomponenten** (wie Metalle, Kunststoffe, Flüssigkeiten, Batterien/Akkus etc.) **müssen** gemäß den **national/ länderspezifisch geltenden Gesetzen und Entsorgungsvorschriften** entsorgt/recycelt werden!



Das Produkt darf nicht im Hausmüll entsorgt werden!

Wartungsnachweis



Garantieanspruch für dieses Gerät besteht nur bei Durchführung der vorgeschriebenen Wartungsarbeiten (durch eine autorisierte Fachwerkstatt)! Nach jeder erfolgten Durchführung eines Wartungsintervalls muss unverzüglich dieser Wartungsnachweis (mit Unterschrift u. Stempel) an uns übermittelt werden. ¹⁾

¹⁾ per E-Mail an: service@probst-handling.de / per Fax oder Post

Betreiber: _____
 Gerätetyp: _____ Artikel-Nr.: _____
 Geräte-Nr.: _____ Baujahr: _____

Wartungsarbeiten nach 25 Betriebsstunden		
Datum:	Art der Wartung:	Wartung durch Firma:
		Stempel
	
		Name / Unterschrift

Wartungsarbeiten nach 50 Betriebsstunden		
Datum:	Art der Wartung:	Wartung durch Firma:
		Stempel
	
		Name / Unterschrift
		Wartung durch Firma:
		Stempel
	
		Name / Unterschrift
		Wartung durch Firma:
		Stempel
	
		Name / Unterschrift

Wartungsarbeiten 1x jährlich		
Datum:	Art der Wartung:	Wartung durch Firma:
		Stempel
	
		Name / Unterschrift
		Wartung durch Firma:
		Stempel
	
		Name / Unterschrift

DE

8 7 6 5 4 3 2 1

F

E

D

C

B

A

F

E

D

C

B

A

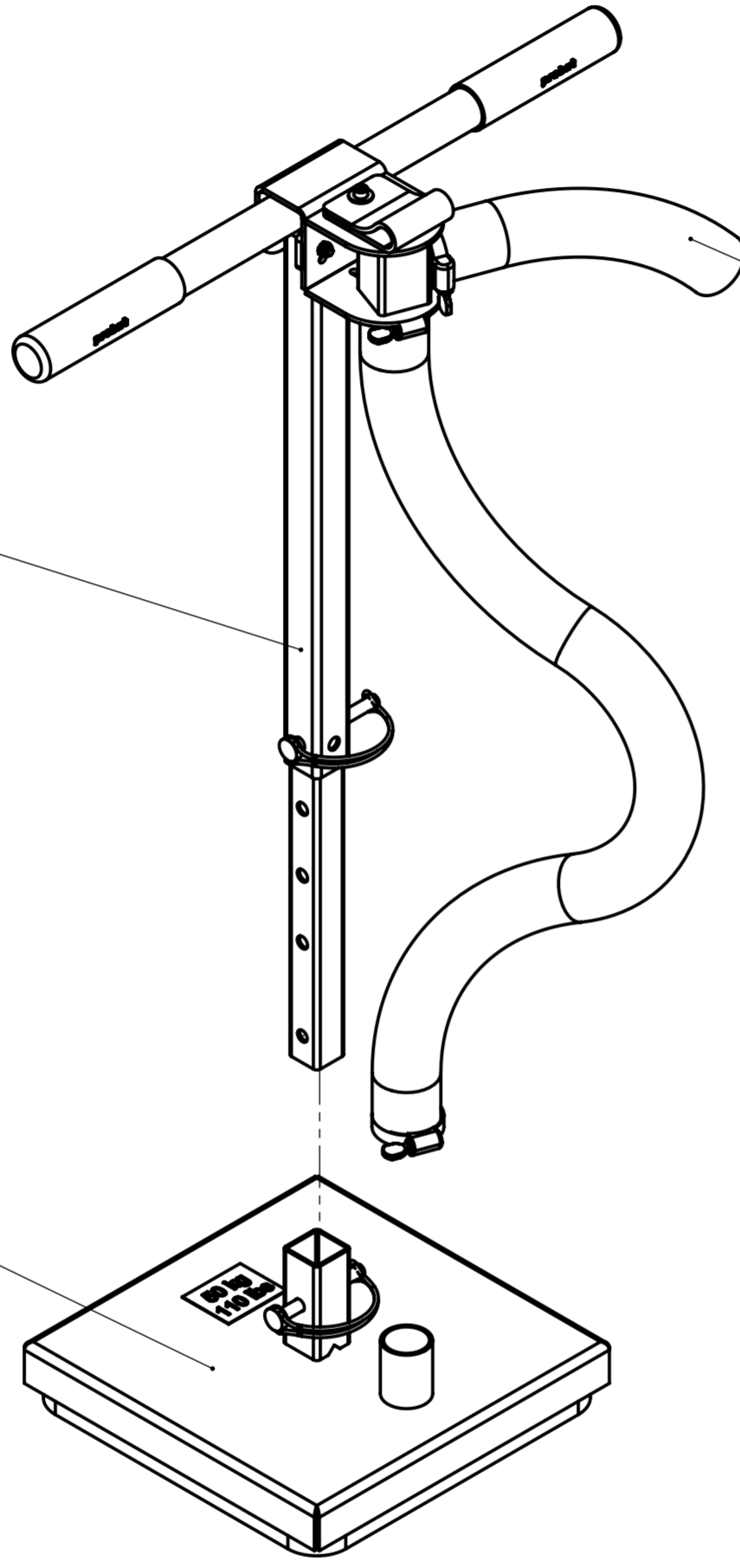

42600208

42600191

52700023

incl. Rucksacksauger, nicht dargestellt /
inclusive backpack aspirator, not shown

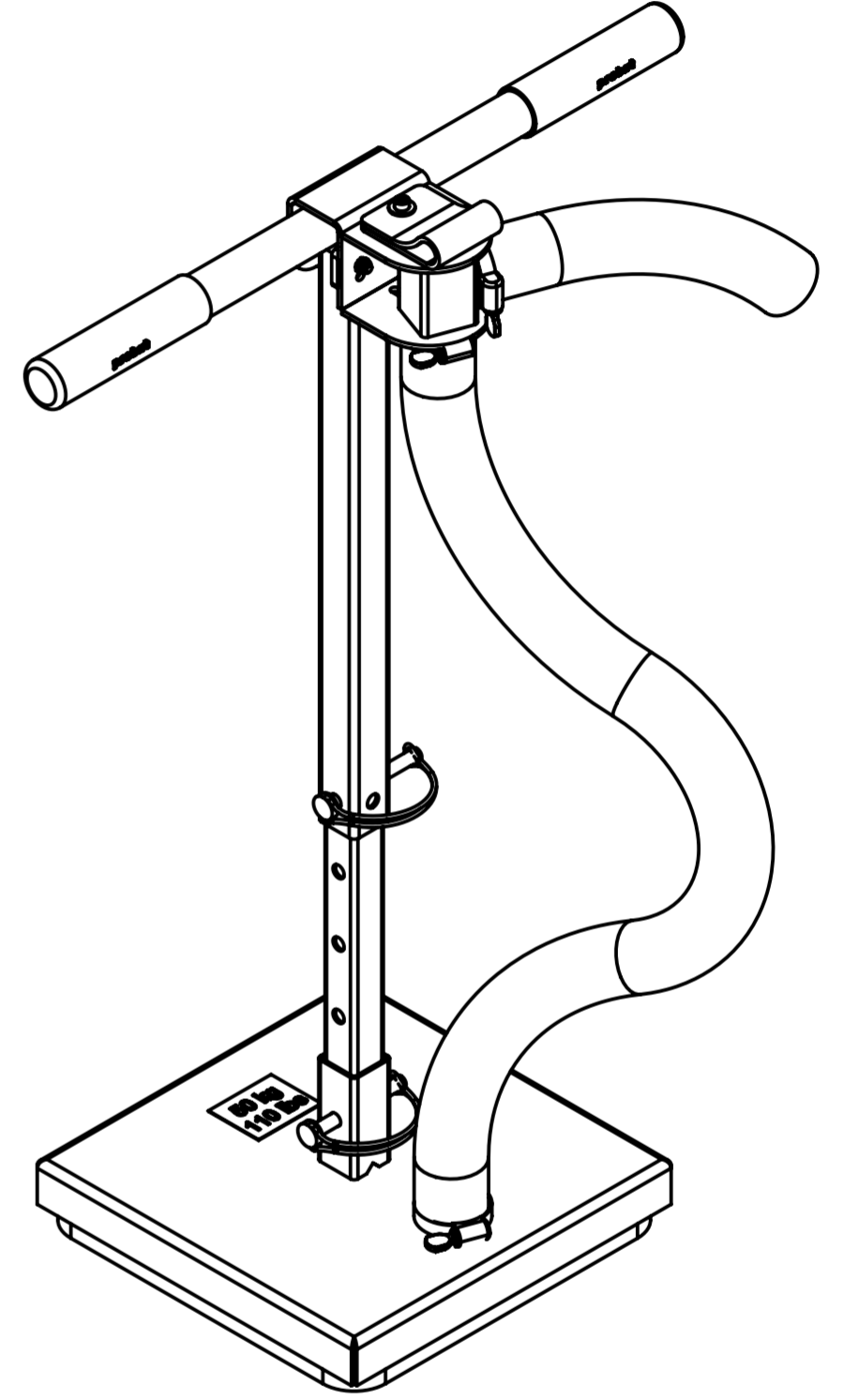

© all rights reserved conform to ISO 16016

		Datum	Name	Benennung	
Erst.	14.4.2021	R.Hoffmann		Airlift ALX-120	
Gepr.	14.4.2021	R.Hoffmann		Vakuum-Handverlegegerät	
				Artikelnummer/Zeichnungsnummer	Blatt
				E52600018	1
					von 2
Zust.	Urspr.	Ers. f.		Ers. d.	

8 7 6 5 4 3 2 1

8 7 6 5 4 3 2 1

F

E

D

C

B

A

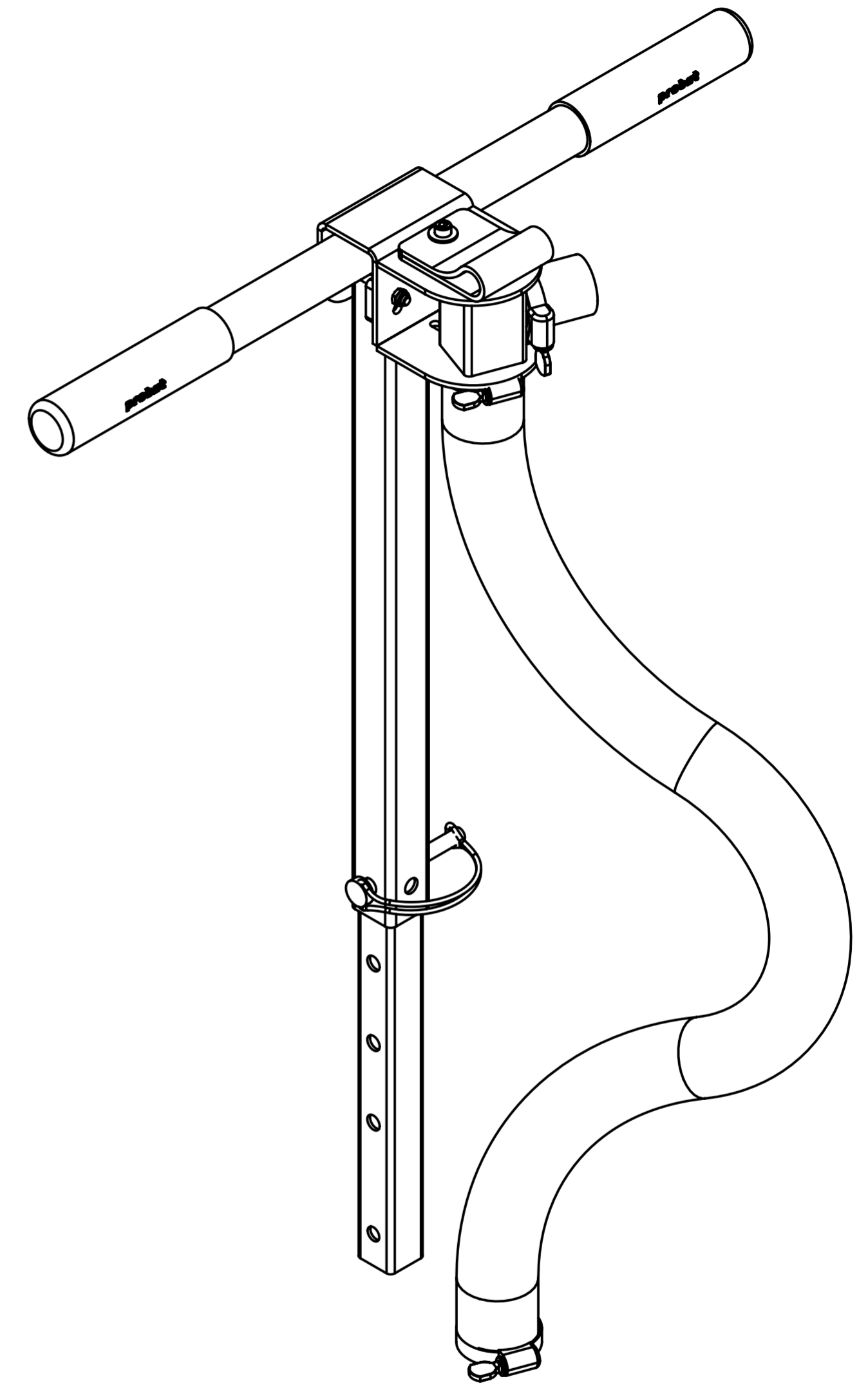
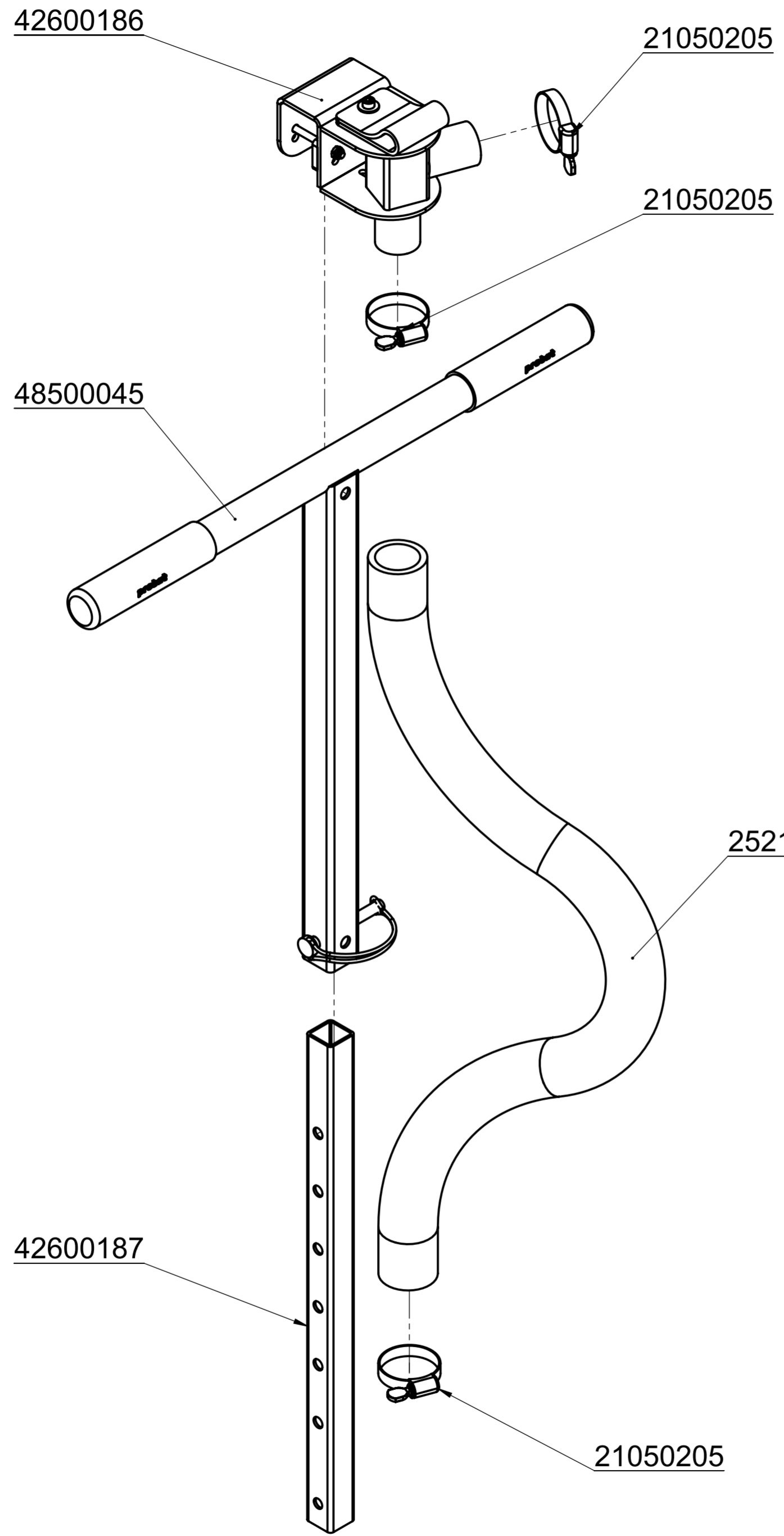

		© all rights reserved conform to ISO 16016	
	Datum	Name	Benennung
Erst.	14.4.2021	R.Hoffmann	Airlift ALX-120
Gepr.	14.4.2021	R.Hoffmann	Vakuum-Handverlegegerät
			Artikelnummer/Zeichnungsnummer
			E52600018
Zust.	Urspr.	Ers. f.	Ers. d.
			Blatt 2 von 2

8 7 6 5 4 3 2 1



29040540

Beidseitig / on both Sides



29040665

Typenschild Beispiel / Type plate example			
Art.-Nr.:	12345678		
SN:	31234567-00010-00001		
Baujahr/Year of manufacture:	20XX		
Eigengewicht/Dead Weight:	00,000 kg/00,000 lbs	Probst GmbH Cottbus-Dankler-Str. 6 20356 Germany Tel.: +49 7144-3309-0 www.probst-handling.com	
Tragfähigkeit/Working Load Limit:	00,000 kg/00,000 lbs		
Greifbereich/Gripping Range:	0,000-0,000 mm/00,000in		
Eintauchtiefe/Inside Height:	0,000 mm/00,000in		
		Made in Germany 4 054979 583282	

DE	Bitte beachten Sie, dass das Produkt ohne vorliegende Betriebsanleitung in Landessprache nicht eingesetzt / in Betrieb gesetzt werden darf. Sollten Sie mit der Lieferung des Produkts keine Betriebsanleitung in Ihrer Landessprache erhalten haben, kontaktieren Sie uns bitte. In Länder der EU / EFTA senden wir Ihnen diese kostenlos nach. Für Länder außerhalb der EU / EFTA erstellen wir Ihnen gerne ein Angebot für eine Betriebsanleitung in Landessprache, falls die Übersetzung nicht durch den Händler/Importeur organisiert werden kann.
GB	Please note that the product may not be used / put into operation without these operating instructions in the national language. If you did not receive operating instructions in your national language with the delivery of the product, please contact us. In countries of the EU / EFTA we will send them to you free of charge. For countries outside the EU / EFTA, we will be pleased to provide you with an offer for an operating manual in the national language if the translation cannot be organised by the dealer/importer.
FR	Veillez noter que le produit ne doit pas être utilisé / mis en service sans le présent mode d'emploi dans la langue du pays. Si vous n'avez pas reçu de mode d'emploi dans votre langue lors de la livraison du produit, veuillez nous contacter. Dans les pays de l'UE / AELE, nous vous l'enverrons gratuitement. Pour les pays en dehors de l'UE / AELE, nous vous soumettons volontiers une offre pour un mode d'emploi dans la langue du pays si la traduction ne peut pas être organisée par le revendeur / l'importateur.
IT	Si prega di notare che il prodotto non può essere utilizzato/messo in funzione senza le istruzioni per l'uso nella lingua locale. Se con la consegna del prodotto non avete ricevuto le istruzioni per l'uso nella vostra lingua nazionale, contattateci. Le invieremo gratuitamente nei Paesi UE/EFTA. Per i Paesi al di fuori dell'UE/EFTA, saremo lieti di fornirvi un preventivo per le istruzioni per l'uso nella lingua locale se la traduzione non può essere organizzata dal rivenditore/importatore.
NL	Houd er rekening mee dat het product niet mag worden gebruikt / in gebruik genomen zonder bedieningshandleiding in de lokale taal. Als u bij de levering van het product geen bedieningshandleiding in uw landstaal hebt ontvangen, neem dan contact met ons op. Wij sturen u deze gratis toe in de EU/EVA-landen. Voor landen buiten de EU/EVA doen wij u graag een voorstel voor een gebruiksaanwijzing in de lokale taal als de vertaling niet kan worden geregeld door de dealer/importeur.
ES	Tenga en cuenta que el producto no puede utilizarse / ponerse en funcionamiento sin instrucciones de uso en el idioma local. Si no ha recibido las instrucciones de funcionamiento en su idioma nacional con la entrega del producto, póngase en contacto con nosotros. Se las enviaremos gratuitamente en los países de la UE / AELC. Para los países fuera de la UE / AELC, estaremos encantados de proporcionarle un presupuesto para las instrucciones de funcionamiento en el idioma local si la traducción no puede ser organizada por el distribuidor / importador.
PL	Należy pamiętać, że produkt nie może być używany / uruchamiany bez instrukcji obsługi w lokalnym języku. Jeśli wraz z produktem nie dostarczono instrukcji obsługi w języku danego kraju, prosimy o kontakt. Wyślemy ją bezpłatnie w krajach UE/EFTA. W przypadku krajów spoza UE / EFTA z przyjemnością przedstawimy wycenę instrukcji obsługi w języku lokalnym, jeśli sprzedawca / importer nie może zorganizować tłumaczenia.
BG	Моля, обърнете внимание, че продуктът не може да се използва/въвежда в експлоатация без инструкции за експлоатация на местния език. Ако с доставката на продукта не сте получили инструкции за експлоатация на вашия национален език, моля, свържете се с нас. Ние ще ви ги изпратим безплатно в страните от ЕС/ЕАСТ. За страните извън ЕС/ЕАСТ с удоволствие ще Ви предоставим оферта за инструкции за експлоатация на местния език, ако преводът не може да бъде организиран от търговеца/вносителя.
DK	Vær opmærksom på, at produktet ikke må anvendes / tages i brug uden en betjeningsvejledning på det lokale sprog. Hvis du ikke har modtaget en betjeningsvejledning på dit nationale sprog ved levering af produktet, bedes du kontakte os. Vi sender den gratis til dig i EU/EFTA-lande. I lande uden for EU/EFTA giver vi gerne et tilbud på en brugsanvisning på det lokale sprog, hvis oversættelsen ikke kan organiseres af forhandleren/importøren.
ET	Pange tähele, et toodet ei tohi kasutada / kasutusele võtta ilma kohaliku keele keele koostatud kasutusjuhendita. Kui te ei ole toote tarnimisel saanud kasutusjuhendit teie riigikeeles, võtke meiega ühendust. Me saadame need teile tasuta ELI/EFTA riikides. Väljaspool ELI/EFTA riike esitame teile hea meelega pakkumise kohalikus keeles kasutusjuhendi saamiseks, kui edasimüüja/importija ei saa tõlkimist korraldada.
FI	Huomaa, että tuotetta ei saa käyttää / ottaa käyttöön ilman paikalliskielisiä käyttöohjeita. Jos et ole saanut käyttöohjeita kansallisella kielelläsi tuotteen toimituksen yhteydessä, ota meihin yhteyttä. Lähetämme ne sinulle maksutta EU- / EFTA-maissa. EU:n / EFTA:n ulkopuolisissa maissa annamme mielellämme tarjouksen käyttöohjeista paikallisella kielellä, jos jälleenmyyjä / maahantuojia ei voi järjestää käännöstä.
GR	Λάβετε υπόψη ότι το προϊόν δεν επιτρέπεται να χρησιμοποιηθεί/να τεθεί σε λειτουργία χωρίς οδηγίες λειτουργίας στην τοπική γλώσσα. Εάν δεν έχετε λάβει οδηγίες λειτουργίας στην εθνική σας γλώσσα με την παράδοση του προϊόντος, παρακαλούμε επικοινωνήστε μαζί μας. Θα σας τις στείλουμε δωρεάν στις χώρες της ΕΕ / ΕΖΕΣ. Για χώρες εκτός ΕΕ / ΕΖΕΣ, θα χαρούμε να σας παραχούμε προσφορά για οδηγίες λειτουργίας στην τοπική γλώσσα, εάν η μετάφραση δεν μπορεί να οργανωθεί από τον αντιπρόσωπο / εισαγωγέα.
IS	Vinsamlega athugið að ekki má nota/taka í notkun vöruna nema notkunarleiðbeiningar séu á heimatungumáli. Ef þú fékkst ekki notkunarhandbók á þínu tungumáli þegar varan var afhent, vinsamlegast hafðu samband við okkur. Við munum senda þér þetta ókeypis til ESB / EFTA landa. Fyrir lönd utan ESB / EFTA munum við gjarnan veita þér tilboð um notkunarhandbók á heimatungumáli ef söluáðili/innflytjandi getur ekki skipulagt þýðinguna.
HR	Imajte na umu da se proizvod ne smije koristiti/pustiti u rad bez uputa za uporabu na lokalnom jeziku. Ako niste primili priručnik za uporabu na vašem lokalnom jeziku kada je proizvod isporučen, kontaktirajte nas. Poslat ćemo vam ih besplatno u zemlje EU / EFTA. Za zemlje izvan EU / EFTA, rado ćemo vam pružiti ponudu za priručnik za uporabu na lokalnom jeziku ako prijedlog ne može organizirati trgovac/uvoznik.
LV	Lūdzu, ņemiet vērā, ka izstrādājumu nedrīkst lietot/nodot ekspluatācijā bez lietošanas instrukcijas vietējā valodā. Ja līdz ar izstrādājuma piegādi neesat saņēmis lietošanas instrukciju valsts valodā, lūdzu, sazinieties ar mums. ES/EFTA valstīs mēs jums tās nosūtīsim bez maksas. Valstīs ārpus ES/EFTA valstīm, ja tulkojumu nevarēs nodrošināt tirgotājs/importētājs, mēs labprāt sniegsim jums ekspluatācijas instrukciju vietējā valodā.
LT	Atkreipkite dėmesį, kad gaminio negalima naudoti ir (arba) pradėti eksploatuoti be naudojimo instrukcijos vietine kalba. Jei kartu su gaminiu pristatymu negavote naudojimo instrukcijos savo šalies kalba, susisiekite su mumis. ES / ELPA šalyse jas išsiųsime nemokamai. ES / ELPA nepriklausančiose šalyse mes mielai pateiksime jums eksploatavimo instrukcijų vietine kalba pasiūlymą, jei pardavėjas / importuotojas negalės išversti instrukcijų į vietinę kalbą.
NO	Vær oppmerksom på at produktet ikke må brukes/tas i bruk uten en bruksanvisning på det lokale språket. Hvis du ikke har mottatt en bruksanvisning på ditt eget språk ved levering av produktet, ber vi deg ta kontakt med oss. Vi sender deg bruksanvisningen kostnadsfritt i EU/EFTA-land. For land utenfor EU/EFTA gir vi deg gjerne et tilbud på en bruksanvisning på det lokale språket hvis oversettelsen ikke kan ordnes av forhandleren/importøren.
PT	Tenha em atenção que o produto não pode ser utilizado/colocado em funcionamento sem um manual de instruções na língua local. Se não tiver recebido o manual de instruções na sua língua nacional com a entrega do produto, contacte-nos. O envio é gratuito nos países da UE / EFTA. Para os países fora da UE / EFTA, teremos todo o gosto em fornecer-lhe um orçamento para o manual de instruções na língua local, se a tradução não puder ser organizada pelo revendedor / importador.
RO	Vă rugăm să rețineți că produsul nu poate fi utilizat / pus în funcțiune fără instrucțiuni de utilizare în limba locală. Dacă nu ați primit instrucțiuni de utilizare în limba dvs. națională odată cu livrarea produsului, vă rugăm să ne contactați. Vi le vom trimite gratuit în țările UE / AELS. Pentru țările din afara UE / AELS, vom fi bucuroși să vă furnizăm o ofertă pentru instrucțiuni de utilizare în limba locală, dacă traducerea nu poate fi organizată de către dealer / importator.
SE	Observera att produkten inte får användas / tas i drift utan bruksanvisning på det lokala språket. Om du inte har fått en bruksanvisning på ditt språk i samband med leveransen av produkten, vänligen kontakta oss. Vi skickar dem kostnadsfritt till dig i EU / EFTA-länder. För länder utanför EU / EFTA ger vi dig gärna en offert på bruksanvisningar på det lokala språket om översättningen inte kan organiseras av återförsäljaren / importören.
SK	Upozorňujeme, že výrobok sa nesmie používať/uvádzať do prevádzky bez návodu na obsluhu v miestnom jazyku. Ak ste spolu s výrobkom nedostali návod na obsluhu vo vašom národnom jazyku, kontaktujte nás. V krajinách EÚ/EZVO vám ich zašleme bezplatne. V krajinách mimo EÚ/EZVO vám radi poskytneme cenovú ponuku na návod na obsluhu v miestnom jazyku, ak preklad nemôže zabezpečiť predajca/dovozca.
SL	Upoštevajte, da izdelka ne smete uporabljati brez navodil za uporabo v lokalnem jeziku. Če z dostavo izdelka niste prejeli navodil za uporabo v nacionalnem jeziku, se obrnite na nas. V državah EU/EFTA vam jih bomo poslali brezplačno. Za države zunaj EU/EFTA vam bomo z veseljem pripravili ponudbo za navodila za uporabo v lokalnem jeziku, če prevoda ne more zagotoviti prodajalec/uvoznik.
CZ	Upozorňujeme, že výrobek nesmí být používán / uveden do provozu bez návodu k obsluze v místním jazyce. Pokud jste spolu s výrobkem neobdrželi návod k obsluze ve svém národním jazyce, kontaktujte nás. V zemích EU/EFTA vám je zašleme zdarma. V zemích mimo EU/EFTA vám rádi poskytneme nabídku návodu k obsluze v místním jazyce, pokud překlad nemůže zajistit prodejce/dovozce.
HU	Felhívjuk figyelmét, hogy a termék nem használható/helyezhető üzembe a helyi nyelven kiadott használati utasítás nélkül. Ha a termék szállításával együtt nem kapta meg a nemzeti nyelven készült használati utasítást, kérjük, lépjen kapcsolatba velünk. Az EU/EFTA-országokban ingyenesen elküldjük Önnek. Az EU / EFTA-n kívüli országok esetében szívesen adunk Önnek árajánlatot a helyi nyelvű kezelési útmutatóra, ha a fordítást a kereskedő / importőr nem tudja megszervezni.